

TPK 150, 168, 210

Technický list / Technical Data Sheet / Technisches Merkblatt / Технические данные



TPK 150, 168, 210

Technický list / Technical Data Sheet / Technisches Merkblatt / Технические данные

TPK 150 - 8 / 3,3 kW - 1 topná jímka
 TPK 168 - 8 / 3,3 kW - 1 topná jímka
 TPK 150 - 8 / 2,2 kW - 1 topná jímka
 TPK 168 - 8 / 2,2 kW - 1 topná jímka

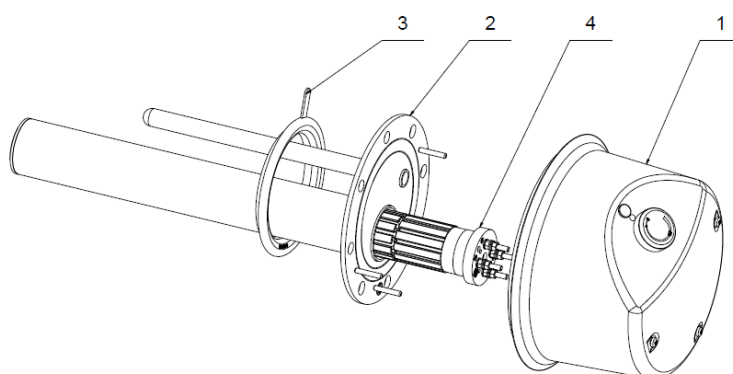

TPK 210 - 12 / 2,2 kW - 1 topná jímka
 TPK 210 - 12 / 3,3 kW - 1 topná jímka

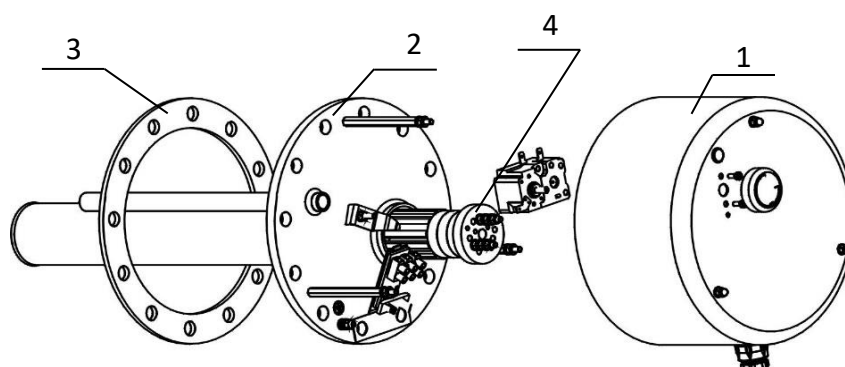

TPK 210 - 12 / 6,6 kW; 9 kW; 12 kW

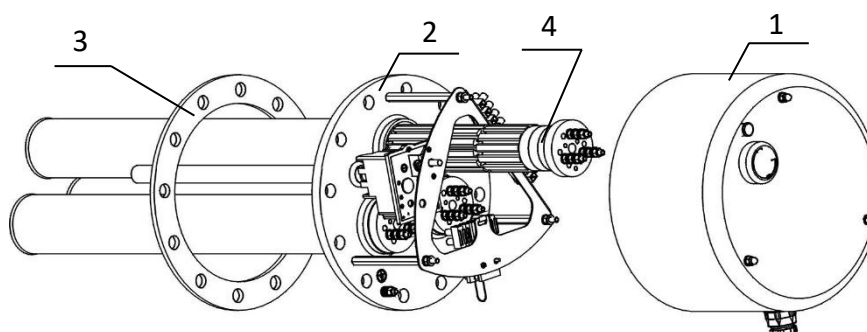

- 1. Plastový kryt elektroinstalace
- 2. Topná příruba

- 3. Těsnění
- 4. Keramické těleso

- 1. пластиковая крышка проводки
- 2. Нагревательный фланец

- 3. Уплотнение
- 4. Керамический нагревательный элемент

TPK 150, 168, 210
Technický list / Technical Data Sheet / Technisches Merkblatt / Технические данные

Typ / Type / Typ / Модель		TPK 150-8/2,2 kW	TPK 150-8/3,3 kW	TPK 168-8/2,2 kW	TPK 168-8/3,3 kW
Výkon / Output / Leistung / Мощность	kW / кВт	2,2	3,3	2,2	3,3
Zapojení / Connection / Schaltung / Подключение		1 PE - N AC 230 V / 50 Hz	3 PE - N AC 3x 230 V / 50 Hz	1 PE - N AC 230 V / 50 Hz	3 PE - N AC 3x 230 V / 50 Hz
Elektrické krytí / Electric protection / Elektroschutzart / Класс эл. Класс защиты		IP 42			
Rozsah nastavené teploty / Set temperature scope / Bereich der eingestellten temperatur / Диапазон настройки температуры	°C	5 - 74			
Hmotnost / Weight / Gewicht / Масса	kg / кг	4	4	4,2	4,2
Zástavbová délka / Build-up length / Einbaulänge / Конструктивная длина	mm	400	400	400	400

Typ / Type / Typ / Модель		TPK 210-12 /2,2 kW	TPK 210-12 /3,3 kW	TPK 210-12 /6,6 kW	TPK 210-12 / 9 kW	TPK 210-12 /12 kW
Výkon / Output / Leistung / Мощность	kW / кВт	2,2	3,3	6,6	9	12
Zapojení / Connection / Schaltung / Подключение		1 PE - N AC 230 V / 50 Hz	3 PE - N AC 3x 230 V / 50 Hz		3 PE - N AC 400 V / 50 Hz	
Elektrické krytí / Electric protection / Elektroschutzart / Класс эл. Класс защиты		IP 42				
Rozsah nastavené teploty / Set temperature scope / Bereich der eingestellten temperatur / Диапазон настройки температуры	°C	5 - 74				
Hmotnost / Weight / Gewicht / Масса	kg / кг	6,6	12	13	13,6	14
Zástavbová délka / Build-up length / Einbaulänge / Конструктивная длина	mm	470	470	440	550	550

**Schéma zapojení elektroinstalace / Electric wiring scheme /
Schema der elektroschaltung / Схема эл. подключения**

Topná jednotka 2,2 kW

Нагревательный блок 2,2 кВт

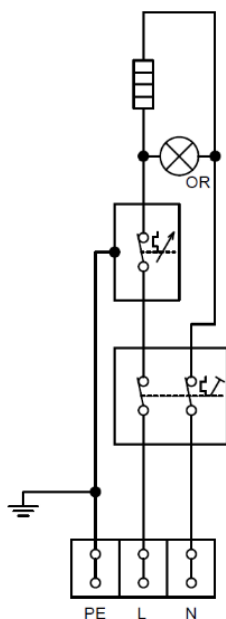

Topná jednotka 3,3 kW a 6,6kW

Нагревательные блок 3,3 кВт и 6,6 кВт

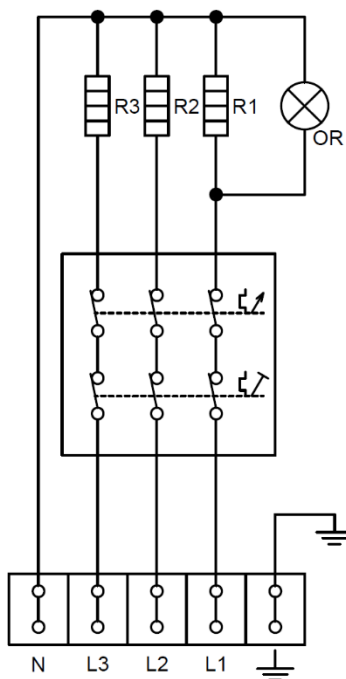

TPK 150, 168, 210

Technický list / Technical Data Sheet / Technisches Merkblatt / Технические данные

Topná jednotka 9 kW a 12kW

Нагревательные блок 9 кВт и 12 кВт

