

Datový list: Stratos MAXO-Z 50/0,5-9

Hydraulické údaje

Maximální provozní tlak P_N	10 bar
Min. teplota média T_{min}	0 °C
Max. teplota média T	80 °C
Min. okolní teplota T_{min}	0 °C
Max. okolní teplota T_{max}	40 °C
Max. přípustná tvrdost v cirkulačních systémech užitkové vody	3,57 mmol/l (20 °dH)

Údaje o motoru

Index energetické účinnosti (EEI)	0,17
Síťová přípojka	1~230 V, 50/60 Hz
Jmenovitý výkon motoru P_2	0,42 kW
Jmenovitý proud I_N	2,18 A
Min. otáčky n_{min}	650 ot./min
Max. otáčky n_{max}	3050 ot./min
Příkon (min) $P_{1 min}$	10,0 W
Příkon $P_{1 max}$	500,0 W
Rušivé vyzářování	EN 61800-3;2004+A1;2012 / obytné prostředí (C1)
Odolnost proti rušení	EN 61800-3;2004+A1;2012 / průmyslové prostředí (C2)
Regulace otáček	Frekvenční měnič
Izolační třída	F
Třída krytí motoru	IPX4D
Ochrana motoru	Interní ochrana proti přehřátí a přetížení

Materiály

Skříň čerpadla	Stainless steel
Oběžné kolo	PPS-GF40
Hřídel	1.4122, s povrchovou úpravou DLC
Materiál ložiska	Uhlíkový grafit

Rozměry pro instalaci

Přípojka trubky na straně sání DNs	DN 50
Přípojka trubky na výtlaku DNd	DN 50
Konstrukční délka l_0	280 mm

Informace k umístění objednávky

Značka	Wilo
Název výrobku	Stratos MAXO-Z 50/0,5-9
Číslo EAN	4048482700182
Číslo výrobku	2164676
Hmotnost netto cca m	17 kg
Hmotnost brutto cca m	20,1 kg
Délka včetně obalu	600 mm
Výška včetně obalu	394 mm
Šířka včetně obalu	400 mm
Vlastnost balení	Přepravní obal
Druh balení	Karton
Minimální objem objednávky	1

Rozměry a rozměrové výkresy: Stratos MAXO-Z 50/0,5-9

Stratos MAXO-Z 50/0,5-9 PN 6/10

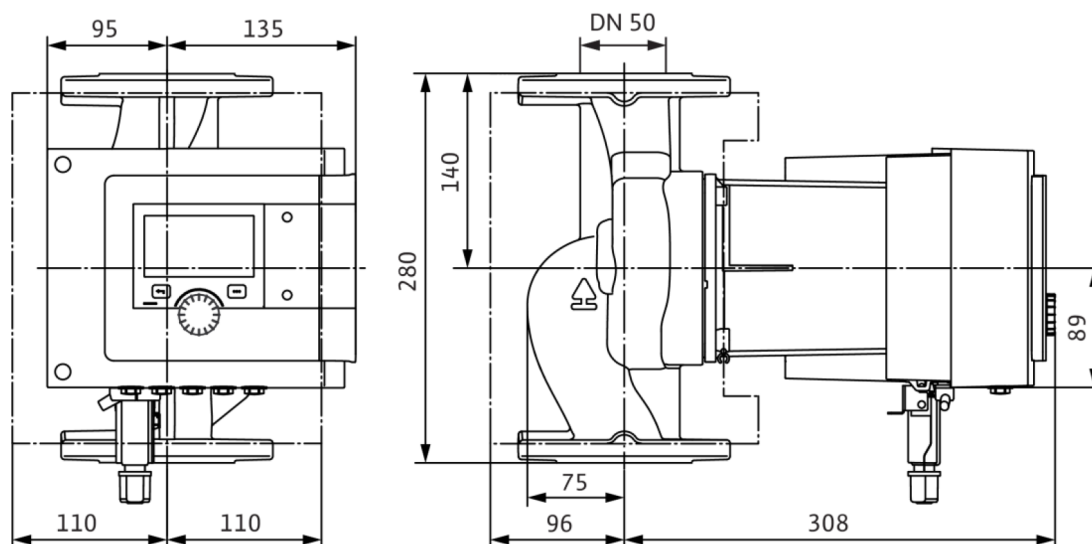

Charakteristiky: Stratos MAXO-Z 50/0,5-9

Wilo-Stratos MAXO-Z 50/0,5-9

