

Počet

Popis

1

MAGNA3 50-40 F



Pozn.: obr. výrobku se může lišit od skuteč. výrobku

Výrobní č.: [97924280](#)

Grundfos MAGNA3 je oběhové čerpadlo s motorem s permanentními magnety, které se perfektně hodí jak pro vytápění, chlazení, tak pro cirkulaci teplé užitkové vody, což z něj činí jasnou volbu pro téměř jakýkoli stavební projekt – starý i nový.

Se svou bezkonkurenční účinností, širokým rozsahem a vestavěnými komunikačními schopnostmi a funkcemi nahrazujícími systémové komponenty je MAGNA3 ideální pro vlastníky budov, inženýry a projektanty, kteří chtějí vytvářet vysoce výkonné systémy pro stavební objekty.

MAGNA3 je typ čerpadla se zapouzdřeným rotorem, tzn. čerpadlo a motor tvoří integrální jednotku bez hřídelové ucpávky, pouze se dvěma těsníci kroužky. Ložiska jsou mazána čerpanou kapalinou.

Inovativní upínací spona s pouze jedním šroubem umožňuje snadnou změnu polohy hlavy čerpadla.

MAGNA3 nevyžaduje údržbu a poskytuje extrémně nízké náklady během životního cyklu čerpadla.

| Popis | Hodnota |
|---|----------------------------|
| Všeobecná informace: | |
| Název výrobku: | MAGNA3 50-40 F |
| Objednací číslo: | 97924280 |
| EAN kód::: | 5710626493555 |
| Cena: | EUR 1618 |
| Techn.: | |
| Jmenovitý průtok: | 12 m ³ /h |
| Jmen. dopravní výška: | 2.566 m |
| Max. dopravní výška: | 40 dm |
| Teplotní třída TF: | 110 |
| Schval. značky na typovém štítku: | CE,VDE,EAC,CN ROHS,WEEE |
| Model: | D |
| Materiály: | |
| Těleso čerpadla: | Litina |
| Těleso čerpadla: | EN-GJL-250 |
| Těleso čerpadla: | ASTM A48-250B |
| Oběžné kolo: | PES 30%GF |
| Instalace: | |
| Rozsah okolní teploty: | 0 .. 40 °C |
| Maximální provozní tlak: | 10 bar |
| Standardní příruba: | DIN |
| Potrubií přípojka: | DN 50 |
| Jmenovitý tlak: | PN 6/10 |
| Vzdálenost mezi sacím a výtlačným hrdlem: | 240 mm |
| Kapalina: | |
| Čerpaná kapalina: | Voda |
| Rozsah teploty kapaliny: | -10 .. 110 °C |
| Vybraná teplota kapaliny: | 60 °C |
| Hustota: | 983.2 kg/m ³ |
| Elektrické údaje: | |
| Příkon - P1: | 20 .. 138 W |
| Frekvence el. sítě: | 50 / 60 Hz |
| Jmenovité napětí: | 1 x 230 V |
| Max. spotřeba el. proudu: | 0.22 .. 0.72 A |
| Krytí (IEC 34-5): | X4D |
| Třída izolace (IEC 85): | F |
| Jiné: | |
| Energet. účinnost (EEI): | 0.20 |
| Čistá hmotnost: | 17.5 kg |
| Hrubá hmotnost: | 19.7 kg |
| Přepravní objem: | 0.046 m ³ |
| Dánské číslo VVS: | 380953504 |
| Švédské číslo RSK: | 5732492 |
| Finské číslo LVI: | 4615151 |
| Norské číslo NRF: | 9042671 |
| Země původu: | DE |
| Číslo tarifu: | 84137030 |

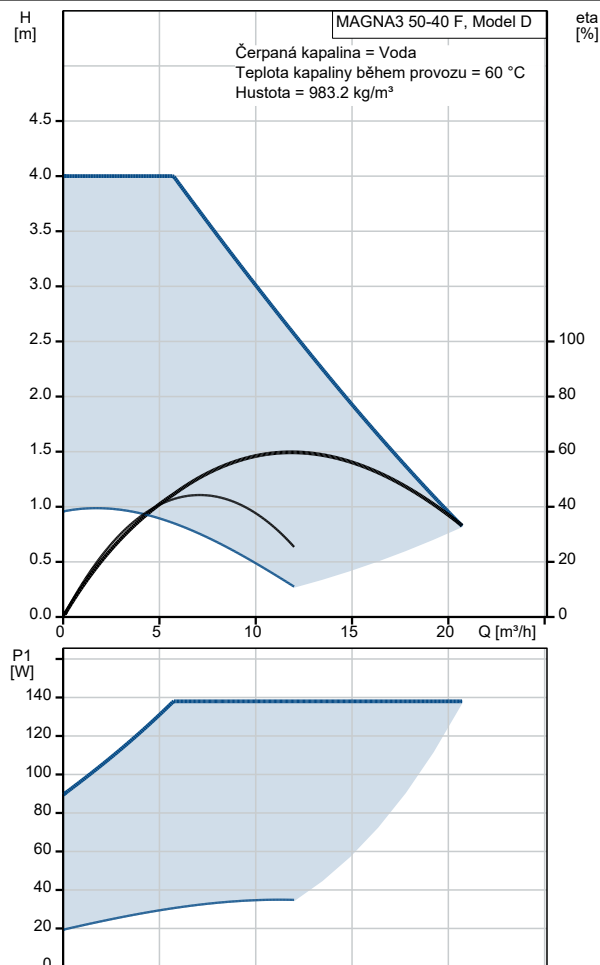

97924280 MAGNA3 50-40 F

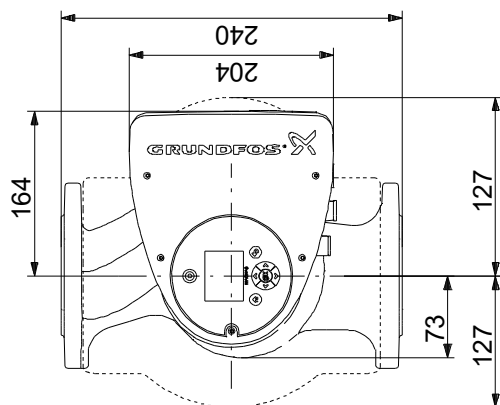
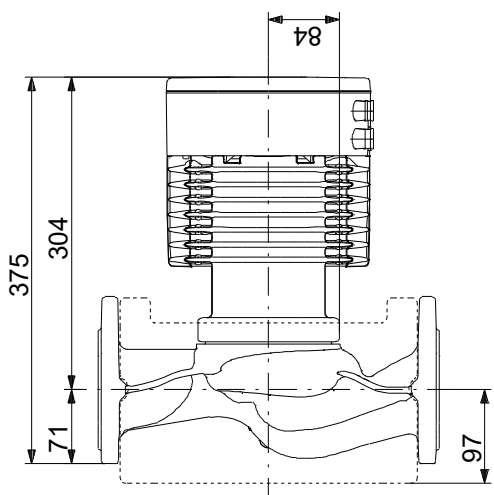
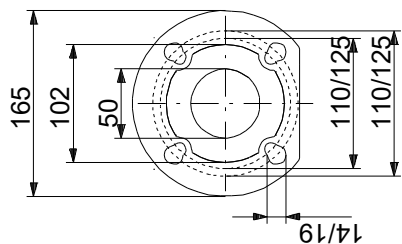

Poznámka! Všechny jednotky musí být v[mm] jestliže není uvedeno jinak.
Poznámka: tento zjednodušený rozměrový náčrtek nezobrazuje všechny detaily.