

č. 8740

Krátké přírubové T-kusy

na přání:

a) kat. č. 8741
s vertikálním napojením DN 100
(doplatek)

b) kat. č. 8742
s trubk. závitem R 1" (doplatek)

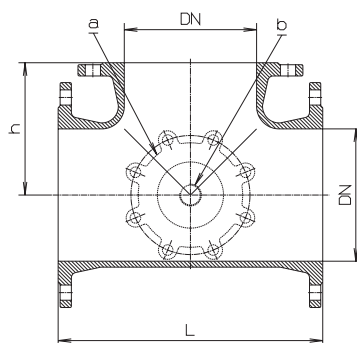

DN	L	h	
200	400	200	●
250	460	230	●
300	520	260	●

č. 8520

Přírubové kříže

TT-kusy

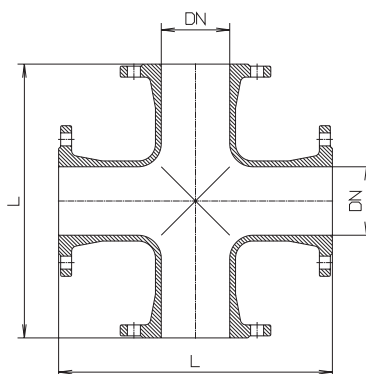

DN	L	
50	300	●
65	330	●
80	330	●
100	400	●
125	440	●
150	500	●
200	600	●
250	700	●
300	800	●

č. 8750

Krátké přírubové TT-kusy

na přání:

a) kat. č. 8751
s vertikálním napojením DN 100
(doplatek)

b) kat. č. 8752
s trubk. závitem R 1" (doplatek)

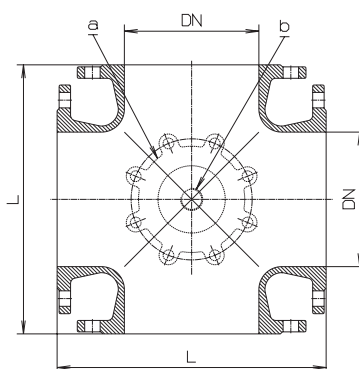

DN	L	
200	400	●
250	460	●
300	520	●
400	700	●
500	830	●

Přírubové tvarovky

č. 5049

Přírubové koleno 90° s patkou

N-kusy

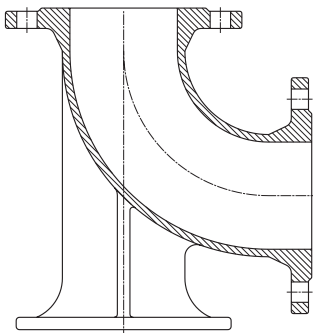

DN	PN	
50	16	●
80*	16	●
100	16	●
150	16	●
200	10	●

* možnost vrtání:

- 4/4 díry
- 8/4 díry
- 8/8 děr

č. 5050

Prodloužené přírubové koleno 90° s patkou PPL

Výhody:

- stavební délka 370 mm
- kompletně odstraňuje 1 spoj – zrychluje a usnadňuje montáž
- řeší problém umístění uzavíracího šoupěte u paty hydrantu – pohodlný přístup, snadná manipulace

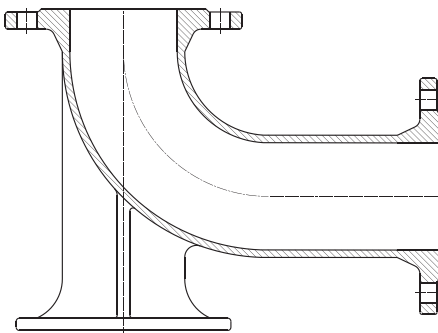

DN	
80	●