

ULIČNÍ POKLOPY SAMONIVELAČNÍ

z tvárné litiny

hawle

Konstrukční charakteristiky

- odpovídá ČSN EN 124, třída zatížení D400
- velké rozpětí stavební výšky s fixací polohy z PUR
- rám s víkem je uložen ve vrchní vrstvě zpevněné plochy (tzv. plovoucí)
- zatížení se nepřenáší do spodní části poklopu
- žádné propadání komunikace a výtluky
- zábrana proti samovolnému otevření při průjezdu vozidel
- výklopné víko spojeno s rámem čepem a opatřeno ochrannou a těsnicí vrstvou proti vnikání nečistot
- podkladová deska integrována do spodní části poklopu
- snadné otevírání i při velkém znečištění nebo zamrznutí
- jednoduchá montáž
- bezhlučný provoz
- možnost dodávky s vlastním logem
- barevné víko na objednání

obj.č.	model pro	stavební výška	úhlová vůle	hmotnost
1650 KASI	armatury domovních přípojek	195 - 285	5,8°	7,9
1750 KASI*	šoupátka	195 - 285	4,2°	12,0
1950 KASI	podzemní hydranty	200 - 285	6,8°	24,0

* při objednávce nutné uvést typ zemní soupravy

Materiál

- **poklop** z tvárné litiny
- **spojovací čep** z nerezové oceli
- **tlumicí vložka** z elastomeru a PUR
- **fixace polohy** z PUR

Příslušenství

instalační přípravek (N)	č. KASIZATK(1650, 1750, 1950)
instalační přípravek (S)	č. KASITRUB(1650, 1750, 1950)
zámek zemní soupravy	č. KASIZAMK(1650, 1750)
klíč zámku zem. s.	č. KASIKLIC(1650, 1750)

Pozn.: N - instalační přípravek pro novou vozovku; S - instalační přípravek pro stávající vozovku

Uliční poklopy samonivelační

č. 1650 KASI

pro domovní přípojky



č. 1750 KASI

pro šoupátka



č. 1950 KASI

pro hydranty



ULIČNÍ POKLOPY SAMONIVELAČNÍ

z tvárné litiny

hawle

č. 1650 KASI

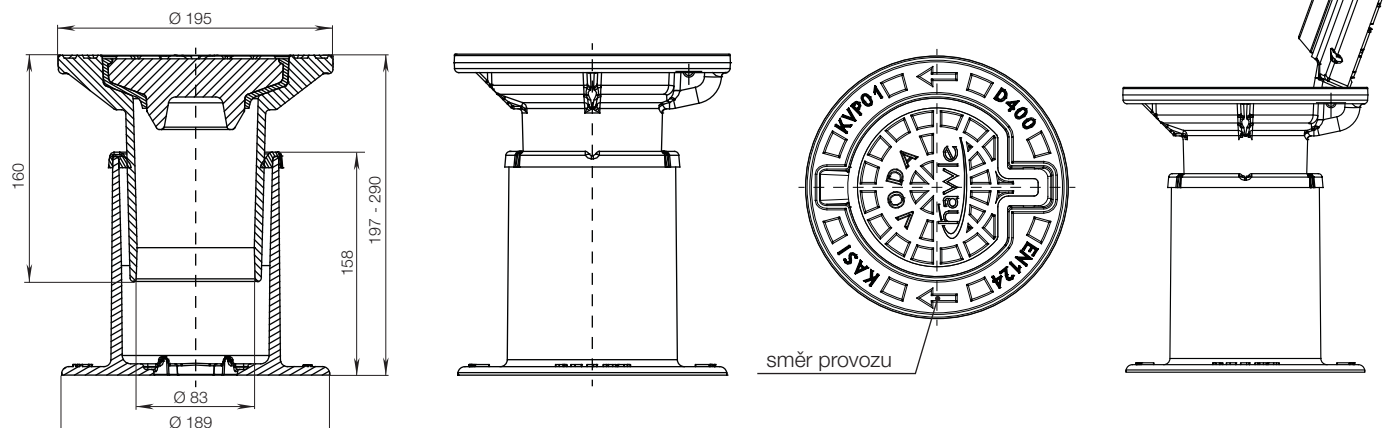

č. 1750 KASI

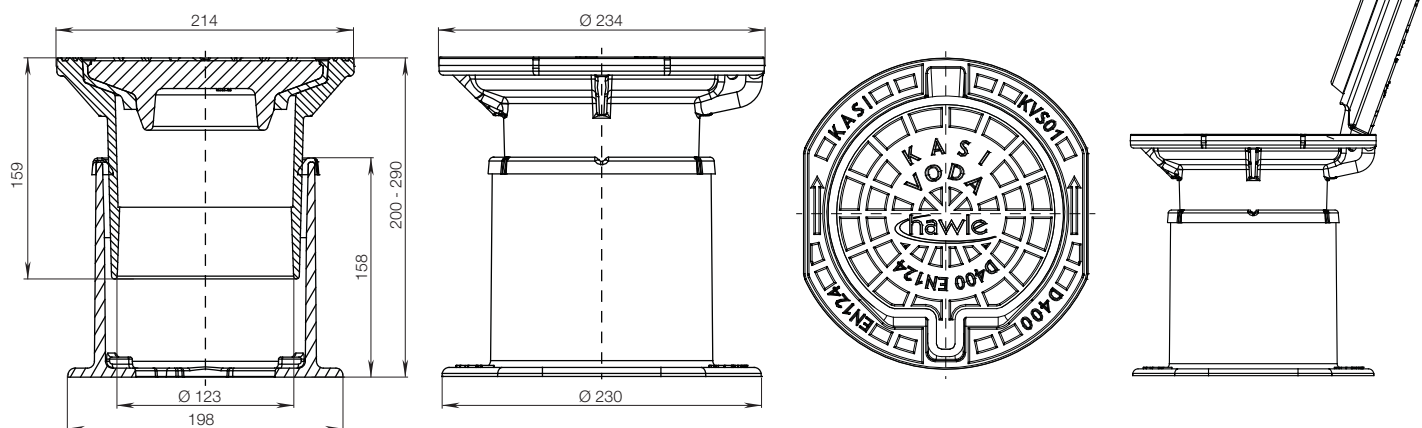

č. 1950 KASI

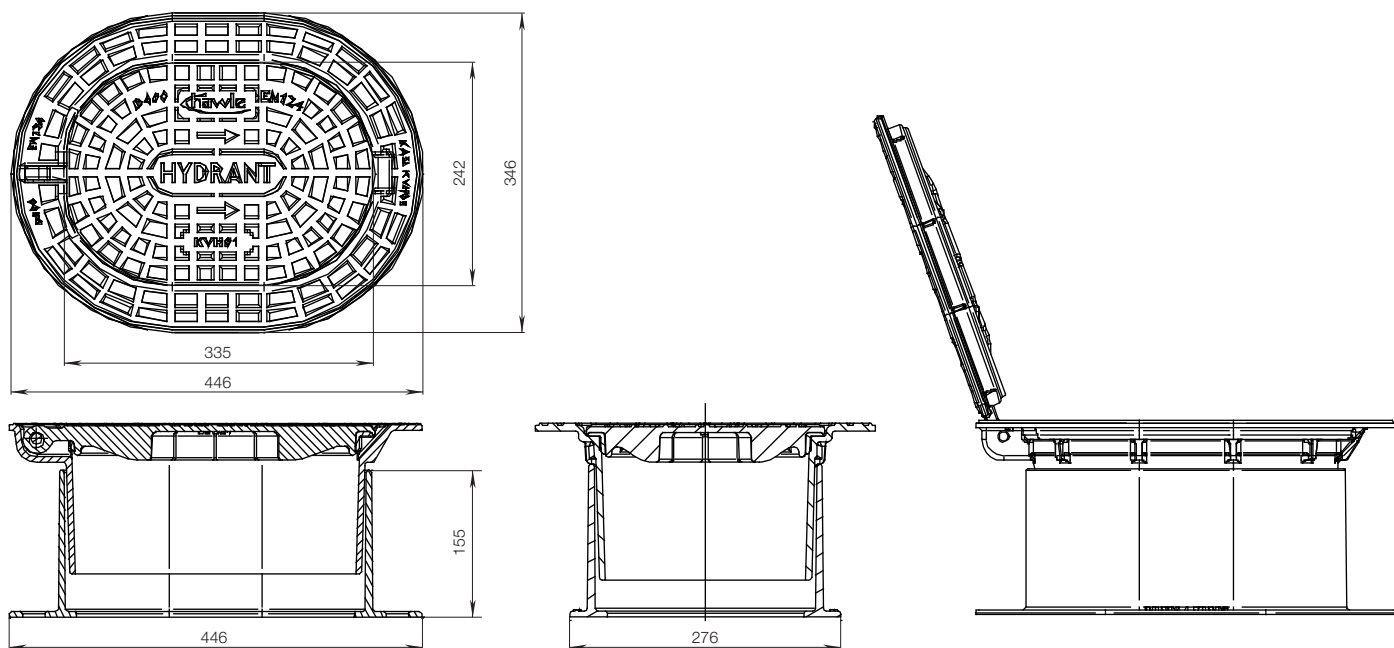

M 3/2

HAWLE ARMATURY, spol. s r.o. 252 42 Jesenice u Prahy - Česká republika - Říčanská 375
Tel.: +420 241 003 111 - Fax: +420 241 003 333 - e-mail: mail@hawle.cz - www.hawle.cz