



NÁVOD K OBSLUZE

[SÉRIE FAIRY II]

GWH09ACC-K6DNA1F

(GWH09ACC-K6DNA1F/I + GWH09AFC-K6DNA2F/O)

GWH12ACC-K6DNA1F

(GWH12ACC-K6DNA1F/I + GWH12AFC-K6DNA2F/O)

GWH18ACDXF-K6DNA1A

(GWH18ACDXF-K6DNA1A/I + GWH18ACDXF-K6DNA1A/O)

GWH24ACE-K6DNA1I

(GWH24ACE-K6DNA1I/I + GWH24AFE-K6DNA2I/O)



DŮLEŽITÁ POZNÁMKA:

Před instalací a použitím vašeho nového klimatizačního zařízení si pečlivě přečtěte tento návod. Návod si pak dobře uložte pro další použití.

Vysvětlení symbolů

VAROVÁNÍ

Tento symbol označuje možnost smrtelného nebo vážného zranění.

UPOZORNĚNÍ

Tento symbol označuje možnost zranění nebo poškození majetku.

POZNÁMKA

Označuje důležité informace. Pokud je nebudete respektovat, může dojít ke škodám na majetku.

Odmítnutí odpovědnosti

Výrobce nenese zodpovědnost, pokud jsou zranění nebo majetkové ztráty způsobeny následujícími příčinami:

1. Poškození výrobku v důsledku jeho nesprávného použití nebo špatného zacházení s výrobkem.
2. Úprava, změna nebo údržba výrobku nebo jeho používání s jiným zařízením v rozporu s pokyny výrobce.
3. Po ověření, že je vada výrobku přímo způsobena korozním plynem.
4. Po ověření, že jsou závady způsobeny nesprávným zacházením během přepravy výrobku.
5. Provoz, oprava nebo údržba jednotky bez dodržování návodu k obsluze nebo příslušných předpisů.
6. Po ověření, že je problém nebo spor způsoben kvalitativními nebo výkonnostními parametry součástí a dílů vyráběných jinými výrobci.
7. Škoda je způsobena přírodními katastrofami, nevhodným provozním prostředím nebo vyšší mocí.

Pokud je zapotřebí provést instalaci, přesun nebo opravu klimatizačního zařízení, kontaktujte nejprve prodejce nebo místní servisní středisko. Klimatizační zařízení musí být nainstalováno, přemístěno nebo opraveno pouze autorizovanou firmou. Jinak může dojít k vážným škodám, zranění nebo usmrcení osob.

Pokud dojde k úniku chladiva nebo je zapotřebí odsát chladivo při instalaci, údržbě nebo demontáži zařízení, je třeba kontaktovat příslušně kvalifikovaného odborníka nebo postupovat jiným vhodným způsobem v souladu s místními předpisy a nařízeními.

Toto zařízení by neměly obsluhovat osoby (včetně dětí), které mají snížené fyzické, smyslové nebo mentální schopnosti nebo mají nedostatek potřebných znalostí a zkušeností, pokud nejsou pod dozorem nebo nejsou poučeny o obsluze zařízení osobou, která odpovídá za jejich bezpečnost.

Na děti je třeba dohlížet, aby si se zařízením nehrály.



VAROVÁNÍ

Provoz a údržba

- Toto zařízení mohou používat také děti starší 8 let a osoby se sníženými fyzickými, smyslovými nebo mentálními schopnostmi, nebo osoby s nedostatečnými zkušenostmi a znalostmi, pokud jsou pod dozorem nebo pokud byly poučeny, jak zařízení bezpečně používat, a jsou si vědomy možných rizik.
- Děti si nesmí se zařízením hrát. Čištění a uživatelskou údržbu zařízení nesmí provádět děti bez dozoru.
- Pokud je napájecí kabel poškozený, musí být vyměněn výrobcem, autorizovaným servisem nebo osobou s příslušnou kvalifikací, aby se omezilo možné riziko. Pro připojení nepoužívejte prodlužovací kabel s více zásuvkami nebo rozdvojku. Jinak může dojít k požáru.

- Před čištěním odpojte klimatizační zařízení od napájení. Jinak může dojít k úrazu el. proudem.
- Neumývejte klimatizační zařízení vodou, jinak hrozí úraz elektrickým proudem.
- Nestříkejte na vnitřní jednotku vodu. Jinak může dojít k úrazu elektrickým proudem nebo poškození zařízení.
- Klimatizační zařízení sami neopravujte. Jinak může dojít k úrazu elektrickým proudem nebo poškození zařízení. Kontaktujte prodejce.
- Po vyjmutí filtru se nedotýkejte žebér výměníku, abyste se neporanili o ostré hrany.
- Nestrkejte prsty ani žádné předměty do otvorů pro přívod nebo výfuk vzduchu. Jinak může dojít ke zranění osob nebo poškození zařízení.



UPOZORNĚNÍ

Provoz a údržba

- Nepolijte dálkový ovladač vodou, jinak se může ovladač poškodit.
- Pro sušení filtru nepoužívejte oheň nebo vysoušeč vlasů, jinak může dojít k deformaci filtru nebo požáru.
- Neblokujte přívod nebo výfuk vzduchu. Mohlo by dojít k závadě.
- Nestoupejte si na horní panel venkovní jednotky ani na něj nedávejte těžké předměty. Mohlo by dojít k poškození zařízení nebo zranění osob.
- Pokud nastanou níže uvedené stavy, ihned klimatizační zařízení vypněte a odpojte od napájení. Pak požádejte prodejce nebo autorizovaný servis o opravu:
 - Napájecí kabel se přehřívá nebo je poškozený.

- Abnormální hluk při provozu.
- Jistič se často vypíná. Z klimatizačního zařízení je cítit zápach, jako když se něco pálí.
- Z vnitřní jednotky uniká chladivo.





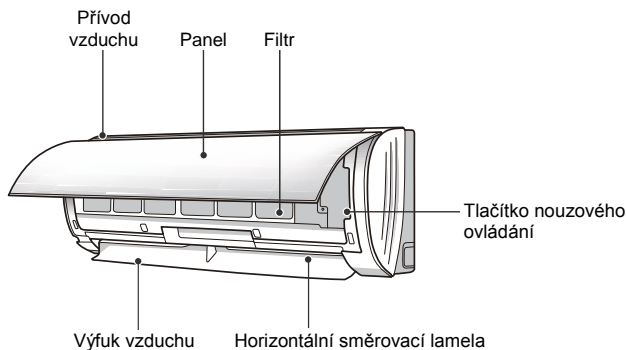



Názvy částí

Vnitřní jednotka



- Pokud se dálkový ovladač ztratí nebo nefunguje, můžete zapínat nebo vypínat klimatizační zařízení pomocí tlačítka pro nouzové ovládání. Postup je následující: Otevřete panel, jak ukazuje obrázek, a stiskněte tlačítko nouzového ovládání, abyste klimatizační zařízení zapnuli nebo vypnuli. Když klimatizační zařízení zapnete, bude pracovat v režimu Automatika.

Displej

Režim Topení		 R: červený indikátor (jen u modelu s topením)
Režim Chlazení		 W: bílý indikátor
Režim odvlhčování		 G: zelený indikátor
		 O: oranžový indikátor
Indikátor teploty	26	
Indikátor napájení		

POZNÁMKA

- Toto je obecný popis a barva indikátoru může být jiná. Řiďte se podle konkrétní verze.
- Obrázek displeje se může lišit od skutečného vzhledu. Řiďte se podle konkrétní verze.

Názvy částí

Venkovní jednotka

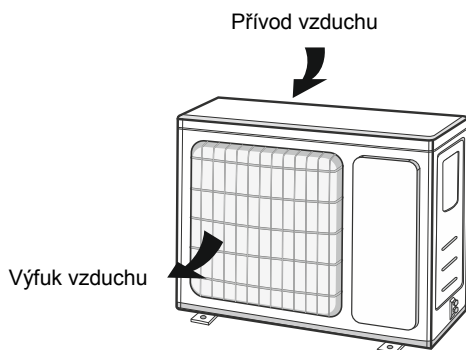

VAROVÁNÍ

- Skutečný produkt může vypadat jinak než na obrázku výše. Řiďte se podle skutečného produktu.

Dálkový ovladač a ovládání

Tlačítka na dálkovém ovladači





Význam indikátorů na displeji

	Funkce I FEEL	
	Nastavení rychlosti ventilátoru	
	Režim Turbo	
	Vysílání signálu	
Režim provozu		Režim Automatika
		Režim Chlazení
		Režim Odvlhčování
		Režim Ventilátor
		Režim Topení
	Režim Spánek	
	Funkce Topení 8 °C	
	Funkce Zdraví	
	Funkce Ventilace	
	Tichý chod	
	Funkce X-FAN	
Typ zobrazení teploty		Nastavená teplota
		Teplota v místnosti
		Venkovní teplota
	Hodiny	
	Nastavená teplota	
	Funkce Wi-Fi	
	Nastavený čas	
	Časovač zapnutí/vypnutí	
	Osvětlení	
	Směrování vzduchu vlevo/vpravo	
	Směrování vzduchu nahoru/dolů	
	Dětská pojistka	

Funkce dálkové ovladače

POZNÁMKA

- Tento dálkový ovladač je univerzální. Dá se používat pro klimatizační jednotky s mnoha funkcemi. Pokud je na dálkovém ovladači stisknuto tlačítko funkce, které daný model nemá, jednotka zachová původní provozní stav.
- Po připojení klimatizačního zařízení k napájení se ozve zvukový signál. Indikátor provozu  svítí. Poté můžete klimatizační zařízení ovládat pomocí dálkového ovladače.
- Když je zařízení zapnuto, po stisknutí tlačítka na dálkovém ovladači blikne na jeho displeji jednou indikátor vysílání signálu  a z klimatizačního zařízení zazní tón potvrzující příjem signálu.
- U modelů s možností ovládání pomocí Wi-Fi nebo kabelového ovladače musí být vnitřní jednotka nejprve nastavena pomocí standardního dálkového ovladače v režimu Automatika a pak lze používat funkce pro nastavení teploty v režimu Automatika pomocí aplikace nebo kabelového ovladače.
- Tento dálkový ovladač může nastavovat teplotu v režimu Automatika. Při použití s jednotkou, která nepodporuje funkci nastavení teploty v režimu Automatika, může být teplota nastavená v režimu Automatika ignorována a nastavená teplota zobrazovaná na displeji vnitřní jednotky může být jiná než nastavená teplota na dálkovém ovladači.

Tlačítko







Stiskněte toto tlačítko pro zapnutí jednotky.
Stiskněte tlačítko znovu pro vypnutí jednotky.

Tlačítko





MODE

Stiskněte toto tlačítko pro nastavení požadovaného režimu provozu v tomto cyklu:



- Když zvolíte režim Automatika, bude klimatizační zařízení pracovat automaticky podle továrního přednastavení. Tlačítkem FAN můžete nastavit rychlost ventilátoru. Tlačítkem  můžete nastavit směr vyfukování vzduchu.
- Když zvolíte režim Chlazení, bude klimatizační zařízení pracovat v režimu Chlazení. Tlačítkem  nebo  můžete nastavit požadovanou teplotu. Tlačítkem FAN můžete nastavit rychlost ventilátoru. Tlačítkem  můžete nastavit směr vyfukování vzduchu.
- Když zvolíte režim Odvlhčování, bude klimatizační zařízení pracovat v režimu Odvlhčování s nízkou rychlostí ventilátoru. V režimu Odvlhčování nelze nastavit rychlost

ventilátoru. Tlačítkem  můžete nastavit směr vyfukování vzduchu.





- Když zvolíte režim Ventilátor, bude klimatizační zařízení pouze vyfukovat vzduch, nebude chladit ani topit. Všechny indikátory jsou vypnuté. Tlačítkem FAN můžete nastavit rychlost ventilátoru. Tlačítkem  můžete nastavit směr vyfukování vzduchu.
- Když zvolíte režim Topení, bude klimatizační zařízení pracovat v režimu Topení. Tlačítkem  nebo  můžete nastavit požadovanou teplotu. Tlačítkem FAN můžete nastavit rychlost ventilátoru. Tlačítkem  můžete nastavit směr vyfukování vzduchu. (Klimatizační zařízení, které má jen funkci Chlazení, nemůže pracovat v režimu Topení. Pokud je dálkovým ovladačem vybrán režim Topení, klimatizační zařízení se nedá zapnout tlačítkem ON/OFF.)

POZNÁMKA

- Aby se po spuštění režimu Topení zabránilo vyfukování studeného vzduchu, vnitřní jednotka začne vyfukovat vzduch se zpožděním 1–5 minut (skutečná doba zpoždění závisí na teplotě v místnosti). Rozsah nastavení teploty pomocí dálkového ovladače: 16–30 °C (61–86 °F)
- V režimu Automatika je možné zobrazovat a nastavovat teplotu.
- Indikátor tohoto režimu u některých modelů není.



Tlačítko

FAN

Toto tlačítko se používá pro nastavení rychlosti ventilátoru v cyklu AUTOMatika, Nízká , Středně nízká , Střední , Středně vysoká  a Vysoká .



POZNÁMKA







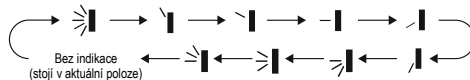

- V režimu Odvlhčování běží ventilátor nízkou rychlostí.
- Funkce X-FAN: Když v režimu Chlazení nebo Odvlhčování stisknete na 2 sekundy tlačítko pro nastavení rychlosti ventilátoru, zobrazí se indikátor  a po vypnutí jednotky poběží ventilátor ještě několik minut, aby se vysušil vnitřek jednotky. Po připojení napájení je funkce X-FAN standardně vypnuta. Funkci X-FAN nelze použít pro režim Automatika, Ventilátor nebo Topení. Tato funkce umožňuje vysušit vlhkost na výparníku vnitřní jednotky poté, co je jednotka vypnuta, aby se zabránilo růstu plísní.
- Když je funkce X-FAN zapnuta: Po vypnutí jednotky stisknutím tlačítka  poběží ventilátor vnitřní jednotky ještě několik minut nízkou rychlostí. V této době je možné zastavit ventilátor vnitřní jednotky přímo stisknutím tlačítka pro nastavení rychlosti ventilátoru po dobu 2 sekund.

Když je funkce X-FAN vypnuta: Po vypnutí jednotky stisknutím tlačítka  se celá jednotka hned zastaví.





Tlačítko

Stisknutím tohoto tlačítka můžete nastavit úhel vyfukování vzduchu ve směru nahoru/dolů v následujícím cyklu:





- Když vyberete , klimatizační zařízení směřuje vyfukovaný vzduch automaticky. Horizontální směřovací lamela se bude automaticky střídavě vychylovat nahoru a dolů v maximálním úhlu.
- Když vyberete , ,  nebo , klimatizační zařízení vyfukuje vzduch pouze v nastaveném směru. Horizontální lamela zůstane stát v určené poloze.
- Když vyberete ,  nebo , klimatizační zařízení vyfukuje vzduch v nastaveném rozmezí úhlu. Horizontální směřovací lamela se bude vychylovat v určeném úhlu.
- Pro nastavení požadovaného úhlu směrování vzduchu stiskněte a držte tlačítko  déle než 2 sekundy. Po dosažení požadovaného úhlu tlačítko uvolněte.

POZNÁMKA



- Směrování vzduchu ,  nebo  nemusí být u některých modelů k dispozici. Když klimatizační zařízení přijme tento povel, nastaví se automatické směrování vyfukovaného vzduchu.
- Pokud stisknete a držíte toto tlačítko déle než 2 sekundy, začne se směřovací lamela vychylovat střídavě nahoru/dolů. Když pak tlačítko uvolníte, směřovací lamela se okamžitě zastaví v aktuální poloze.
- Pokud v režimu směrování vzduchu nahoru/dolů zapnete tlačítkem funkci směrování  a po 2 sekundách stisknete znovu toto tlačítko, funkce směrování  se vypne. Pokud během 2 sekund stisknete znovu toto tlačítko, bude se funkce směrování vzduchu měnit také podle výše uvedeného cyklu.

Tlačítko SLEEP

Stisknutím tohoto tlačítka můžete nastavovat funkci Spánek v následujícím cyklu: Spánek 1 ()¹, Spánek 2 ()², Spánek 3 ()³ nebo Vypnuto. Po připojení napájení je funkce Spánek standardně vypnutá.







- Režim Spánek 1
 - V režimu Chlazení: Po zapnutí režimu Spánek 1 se po 1 hodině zvýší nastavená teplota o 1 °C a po 2 hodinách se nastavená

Tlačítko TURBO

V režimu Chlazení nebo Topení stisknete toto tlačítko, abyste přepnuli do režimu rychlého Chlazení nebo Topení. Na displeji dálkového ovladače se zobrazí indikátor . Stisknete toto tlačítko znovu pro vypnutí funkce Turbo. Indikátor  zmizí.

Když je tato funkce spuštěna, ventilátor poběží velmi vysokou rychlostí, aby se urychlilo chlazení nebo topení a teplota v místnosti dosáhla co nejdříve nastavené hodnoty.

Tlačítko



- Jedním stisknutím tlačítka  nebo  se nastavená teplota zvýší nebo sníží o 1 °C. Když tlačítko  nebo  podržíte 2 sekundy stisknuté, začne se nastavená teplota na dálkovém ovladači rychle měnit. Když tlačítko po dosažení požadované hodnoty uvolníte, projeví se změna také na displeji vnitřní jednotky.
- Při nastavování časovače zapnutí (TIMER ON), časovače vypnutí (TIMER OFF) nebo hodin (CLOCK) můžete stisknutím tlačítka  nebo  nastavovat čas. (Viz popis tlačítek CLOCK, TIMER ON a TIMER OFF.)

Tlačítko

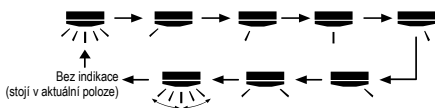
Stisknutím tohoto tlačítka můžete nastavit úhel vyfukování vzduchu ve směru vlevo/vpravo v následujícím cyklu:



POZNÁMKA

- Pokud stisknete a držíte toto tlačítko déle než 2 sekundy, začne se směřovací lamela vychylovat střídavě doleva/doprava. Když pak tlačítko uvolníte, lamela se okamžitě zastaví v aktuální poloze.
- Pokud v režimu směrování vzduchu doleva/doprava zapnete tlačítkem funkci směrování  a po 2 sekundách stisknete znovu toto tlačítko, funkce směrování  se vypne. Pokud během 2 sekund stisknete znovu toto tlačítko, bude se funkce směrování vzduchu měnit také podle cyklu výše.
- Tato funkce k dispozici jen u některých modelů.

teplota zvýší o 2 °C. Jednotka pak pokračuje v provozu s touto nastavenou teplotou.

- V režimu Topení: Po zapnutí režimu Spánek 1 se po 1 hodině sníží nastavená teplota o 1 °C a po 2 hodinách se nastavená teplota sníží o 2 °C. Jednotka pak pokračuje v provozu s touto nastavenou teplotou.

- Režim Spánek 2

V tomto režimu bude klimatizace pracovat podle výrobce přednastaveného průběhu teplot (skupiny teplotních křivek) pro spánkový režim.

- Režim Spánek 3

V tomto režimu bude klimatizace pracovat podle uživatelem nastaveného průběhu teplot (teplotní křivky) pro spánkový režim.

(1) V režimu Spánek 3 podržte stisknutí tlačítka TURBO, aby se dálkový ovladač přepnul do režimu uživatelského nastavení průběhu teplot. Na displeji ovladače se v poli hodin zobrazí 1 hodina a v poli nastavení teploty bude blikat příslušná poslední nastavená teplota pro spánkový režim (při prvním nastavení to bude teplota přednastavená výrobcem).

(2) Pomocí tlačítka ▲ nebo ▼ můžete změnit příslušnou nastavenou teplotu. Potvrďte nastavení stisknutím tlačítka TURBO.

(3) Po této operaci se čas v poli hodin zvýší automaticky o 1 hodinu (tj. na 2 hodiny a v dalších cyklech postupně na 3 až 8 hodin) a v poli nastavení teploty bude blikat příslušná poslední nastavená teplota.



(4) Opakujte kroky 2 a 3, dokud není dokončeno nastavení požadované teploty pro 8. hodinu spánkové křivky. Tím se nastavení průběhu teploty ve spánkovém režimu ukončí. Na displeji dálkového ovladače se obnoví zobrazení aktuálního nastavení času a teploty.

- Kontrola uživatelské nastavení teplotní křivky pro režim Spánek 3:

Postupujte jako při nastavování. Vyvolejte režim uživatelského nastavení teplotní křivky, neměřte však teplotu a jen ji potvrzujte stisknutím tlačítka TURBO. Poznámka: Pokud během nastavování nebo prohlížení hodnot teplotní křivky není během 10 sekund stisknuto žádné tlačítko, nastavování nebo prohlížení se automaticky ukončí a na displeji dálkového ovladače se obnoví základní zobrazení. Nastavování nebo prohlížení hodnot teplotní křivky lze ukončit také stisknutím tlačítka (⏻), MODE nebo SLEEP.

Tlačítko

I FEEL

Stiskněte toto tlačítko pro zapnutí funkce I FEEL. Na displeji dálkového ovladače se zobrazí indikátor . Dálkový ovladač bude posílat hodnotu naměřené teploty do jednotky a jednotka bude automaticky regulovat teplotu v místnosti podle teploty naměřené snímačem dálkového ovladače. Stiskněte toto tlačítko znovu pro vypnutí funkce I FEEL. Indikátor  zmizí.





POZNÁMKA

- Při zapnutí této funkce umístěte dálkový ovladač poblíž uživatele. Nedávejte dálkový ovladač blízko předmětu s vysokou nebo nízkou teplotou, abyste zabránili nesprávnému měření okolní teploty. Když je zapnuta funkce I FEEL, je třeba umístit dálkový ovladač tak, aby vnitřní jednotka mohla přijímat signály vysílané dálkovým ovladačem.

Tlačítko

TIMER ON









TIMER OFF

- Tlačítko TIMER ON (Načasované zapnutí)
Tlačítkem TIMER ON můžete nastavit časovač pro automatické zapnutí. Po stisknutí tohoto tlačítka zmizí z displeje dálkového ovladače indikátor  a začne blikat indikátor ON. Stisknutím tlačítka ▲ nebo ▼ nastavte čas pro zapnutí. Po každém stisknutí tlačítka ▲ nebo ▼ se nastavený čas zapnutí zvýší nebo sníží o 1 minutu. Když tlačítko ▲ nebo ▼ podržíte déle než 2 sekundy, začne se nastavený čas rychle měnit. Potvrďte požadovaný čas stisknutím tlačítka TIMER ON. Indikátor ON přestane blikat. Zobrazí se znovu indikátor . Zrušení načasovaného zapnutí: Když je aktivováno načasované zapnutí, stiskněte tlačítko TIMER ON, abyste je zrušili.
- Tlačítko TIMER OFF (Načasované vypnutí)
Tlačítkem TIMER OFF můžete nastavit časovač pro automatické vypnutí. Po stisknutí tohoto tlačítka zmizí z displeje dálkového ovladače indikátor  a začne blikat indikátor OFF. Stisknutím tlačítka ▲ nebo ▼ nastavte čas pro vypnutí. Po každém stisknutí tlačítka ▲ nebo ▼ se nastavený čas vypnutí zvýší nebo sníží o 1 minutu. Když tlačítko ▲ nebo ▼ podržíte déle než 2 sekundy, začne se nastavený čas rychle měnit. Potvrďte požadovaný čas stisknutím tlačítka TIMER OFF. Indikátor OFF přestane blikat. Zobrazí se znovu indikátor . Zrušení načasovaného vypnutí: Když je aktivováno načasované vypnutí, stiskněte tlačítko TIMER OFF, abyste je zrušili.

POZNÁMKA

- Při zapnutém i vypnutém stavu můžete nastavit současně TIMER OFF (časovač pro vypnutí) nebo TIMER ON (časovač pro zapnutí).
- Před nastavením TIMER ON nebo TIMER OFF nastavte nejprve správný čas hodin ovladače.
- Po spuštění TIMER ON nebo TIMER OFF nastavte stálý cyklus. Poté se bude klimatizační zařízení zapínat nebo vypínat podle nastaveného času. Tlačítko  nemá na nastavení žádný vliv. Pokud tuto funkci nepotřebujete, použijte dálkový ovladač, abyste ji zrušili.



Tlačítko

Stiskněte toto tlačítko pro nastavení času hodin. Indikátor  na displeji dálkového ovladače začne blikat. Během 5 sekund stiskněte tlačítko  nebo , abyste nastavili čas hodin. Po každém stisknutí tlačítka  nebo  se nastavený čas vypnutí zvýší nebo sníží o 1 minutu. Když tlačítko  nebo  podržíte déle než 2 sekundy, začne se nastavený čas rychle měnit. Po dosažení požadovaného času tlačítko uvolněte. Stiskněte tlačítko CLOCK pro potvrzení nastavení času hodin. Indikátor  přestane blikat.

POZNÁMKA

- Hodiny zobrazují čas v 24hodinovém formátu.
- Interval mezi stisknutím tlačítek při nastavování nesmí přesáhnout 5 sekund. Jinak dálkový ovladač automaticky ukončí režim nastavování. Stejně to funguje i při nastavení časovačů zapnutí/vypnutí.

Tlačítko

Stisknutím tohoto tlačítka lze aktivovat funkci Automatický Tichý chod (zobrazují se indikátory  a AUTO) nebo Tichý chod (zobrazuje se indikátor  nebo tyto funkce vypnout (indikace  a AUTO se nezobrazují). Po připojení napájení je funkce Tichý chod standardně vypnuta.

POZNÁMKA

- Funkce Tichý chod je k dispozici jen u některých modelů.
- Funkci Tichý chod lze aktivovat ve všech režimech. Když je tato funkce zapnuta, nelze nastavovat rychlost ventilátoru.
- Když je funkce Tichý chod aktivována:
V režimu Chlazení: Ventilátor vnitřní jednotky běží s rychlostí 4. Po 10 minutách nebo když je teplota v místnosti ≤ 28 °C poběží ventilátor s rychlostí 2 nebo v tichém režimu v závislosti na rozdílu mezi teplotou v místnosti a nastavenou teplotou.
V režimu Topení: Ventilátor vnitřní jednotky běží s rychlostí 3 nebo v tichém režimu v závislosti na rozdílu mezi teplotou v místnosti a nastavenou teplotou.

V režimu Odvlhčování nebo Ventilátor: Ventilátor vnitřní jednotky běží v tichém režimu.
V režimu Automatika: Ventilátor vnitřní jednotky běží v automatickém tichém režimu v závislosti na aktuálním režimu provozu (Chlazení, Topení nebo Ventilátor).



Tlačítko

Stiskněte tlačítko WiFi pro zapnutí funkce Wi-Fi. Na dálkovém ovladači se zobrazí indikátor Wi-Fi. Když stisknete a podržíte tlačítko WiFi po dobu 5 sekund, funkce Wi-Fi se vypne a indikátor Wi-Fi zmizí.
Když je zařízení vypnuté a stisknete současně tlačítko MODE a WiFi po dobu 1 sekundy, Wi-Fi modul se resetuje do továrního nastavení.





POZNÁMKA

- Tato funkce k dispozici jen u některých modelů.

Tlačítko

Stiskněte toto tlačítko pro vypnutí svícení panelu vnitřní jednotky. Indikátor  na displeji dálkového ovladače zmizí. Stiskněte tlačítko znovu pro zapnutí svícení displeje. Zobrazí se znovu indikátor .

Tlačítko

Stiskněte toto tlačítko pro zapnutí/vypnutí funkce **Zdraví (generování iontů)** nebo Ventilace. Po prvním stisknutí tlačítka se aktivuje funkce Ventilace. Na displeji se zobrazí . Po druhém stisknutí tlačítka se zapnou současně funkce Ventilace a Zdraví. Na displeji se zobrazí  a . Po třetím stisknutí tlačítka se funkce Zdraví a Ventilace vypnou. Po čtvrtém stisknutí tlačítka se zapne funkce Zdraví; na displeji se zobrazí . Při dalším stisknutí tlačítka se celý cyklus opakuje.



Vnitřní jednotka klimatizace v průběhu provozu nasává vzduch z místnosti, který může obsahovat prach nebo polévaté částice včetně bakterií. Ve stejný okamžik a v nejužším místě kudy vzduch prochází, vytváří **Cold Plasma generátor** miliony negativních iontů, které se doslova přilepí na tyto částice a bakterie. Negativní ionty způsobí, že jsou částice a bakterie přilíhly těžké na to, aby dále zůstaly ve vzduchu a jsou zachyceny vzduchovým filtrem. Již po 2-hodinách provozu je díky **COLD PLASMA technologii** vzduch v místnosti čistější, svěžejší a má významně redukované množství bakterií.

Tlačítko

TEMP

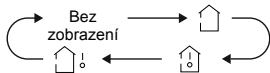
Stisknutím tohoto tlačítka lze na displeji vnitřní jednotky zobrazit nastavenou teplotu, teplotu v místnosti nebo venkovní teplotu. Zobrazení teploty je možné cyklicky přepínat pomocí dálkového ovladače takto:



- Když zvolíte  nebo nevyberete žádnou z možností, bude se na displeji vnitřní jednotky zobrazovat nastavená teplota.
- Když zvolíte , bude se na displeji vnitřní jednotky zobrazovat teplota v místnosti.
- Když zvolíte , bude se na displeji vnitřní jednotky zobrazovat venkovní teplota.

POZNÁMKA

- U některých modelů není možné zobrazit venkovní teplotu. V takovém případě vnitřní jednotka přijme povel , ale zobrazí nastavenou teplotu.
- Při zapnutí jednotky se standardně zobrazuje nastavená teplota. Na dálkovém ovladači se nezobrazuje.
- Teplotu je možné zobrazovat jen na vnitřních jednotkách, které mají číselný displej.
- Když zvolíte zobrazování vnitřní nebo venkovní teploty, zobrazí se na displeji vnitřní jednotky příslušná teplota a po 3 nebo 5 sekundách se automaticky obnoví zobrazení nastavené teploty.

Funkce kombinací tlačítek

Funkce Úspora energie

V režimu Chlazení stiskněte současně tlačítka TEMP a CLOCK, abyste aktivovali nebo deaktivovali funkci Úspora energie. Když je funkce Úspora energie spuštěna, zobrazí se na displeji dálkového ovladače indikace „SE“ a klimatizační zařízení upraví nastavenou teplotu automaticky podle továrního nastavení tak, aby se dosáhlo maximální úspory energie. Stiskněte znovu současně tlačítka TEMP a CLOCK, abyste vypnuli funkci Úspora energie.

POZNÁMKA

- V režimu úspory energie je standardně nastavena automatická rychlost ventilátoru a není možné ji měnit.
- V režimu úspory energie není možné měnit nastavenou teplotu. Při stisknutí tlačítka TURBO nevyšle dálkový ovladač žádný povel.
- Funkce Spánek a Úspora energie není možné používat současně. Pokud byla v režimu Chlazení zapnuta funkce Úspora energie, pak se po stisknutí tlačítka SLEEP funkce Úspora energie vypne. Pokud byla v režimu Chlazení zapnuta funkce Spánek, pak se po spuštění funkce Úspora energie funkce Spánek vypne.





Funkce Topení 8 °C

V režimu Topení stiskněte současně tlačítka TEMP a CLOCK, abyste aktivovali nebo deaktivovali funkci Topení 8 °C. Když je tato funkce spuštěna, zobrazí se na displeji dálkového ovladače  a „8 °C“ a klimatizační zařízení udržuje režim Topení při 8 °C. Stiskněte znovu současně tlačítka TEMP a CLOCK, abyste vypnuli funkci Topení 8 °C.

POZNÁMKA

- V režimu Topení 8 °C je standardně nastavena automatická rychlost ventilátoru a není možné ji měnit. V režimu Topení 8 °C není možné měnit nastavenou teplotu. Při stisknutí tlačítka TURBO nevyšle dálkový ovladač žádný povel.
- Funkce Spánek a Topení 8 °C není možné používat současně. Pokud byla v režimu Topení zapnuta funkce Topení 8 °C, pak se po stisknutí tlačítka SLEEP funkce Topení 8 °C vypne. Pokud byla v režimu Topení zapnuta funkce Spánek, pak se po spuštění funkce Topení 8 °C funkce Spánek vypne.
- Pokud se teplota zobrazuje ve stupních Fahrenheita, zobrazí se na dálkovém ovladači režim Topení při 46°F.

Funkce Dětská pojistka

Současným stisknutím tlačítek  a  je možné zapnout nebo vypnout funkci dětské pojistky. Když je funkce Dětská pojistka zapnuta, bude se zobrazovat indikátor . Když stisknete tlačítko na dálkovém ovladači, indikátor  třikrát zabliká a do jednotky se nepošle žádný povel.

Přepnutí jednotky zobrazení teploty

Když je jednotka vypnutá, můžete současným stisknutím tlačítek  a MODE přepínat mezi °C a °F.

Funkce automatického čištění

Když je jednotka vypnutá, stiskněte současně tlačítka MODE a FAN po dobu 5 sekund, abyste zapnuli nebo vypnuli funkci automatického čištění. Když je funkce automatického čištění zapnuta, na displeji vnitřní jednotky se zobrazí „CL“. Během procesu automatického čištění výparníku jednotka provede rychlé chlazení nebo rychlé topení. Mohou být slyšet nějaké zvuky, způsobené například tekoucím chladivem nebo tepelným roztahováním/smršťováním dílů. Z klimatizační jednotky může foukat studený nebo teplý vzduch, což je normální jev. Během procesu čištění zajistěte dostatečné větrání místnosti, aby nedošlo ke zhoršení komfortu.

POZNÁMKA

- Funkce automatického čištění může fungovat pouze za normální okolní teploty. Pokud je v místnosti hodně prachu, provádějte čištění jednou za měsíc, jinak jednou za tři měsíce. Po zapnutí funkce automatického čištění můžete místnost opustit. Po dokončení automatického čištění přejde klimatizace do pohotovostního stavu.
- Tato funkce je k dispozici jen u některých modelů.

Výměna baterií v dálkovém ovladači

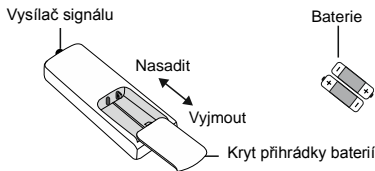

1. Stiskněte zadní stranu dálkového ovladače v místě, které je označeno značkou , jak ukazuje obrázek, a pak vysuňte kryt přihrádky baterií ve směru šipky.
2. Vyměňte dvě 1,5V baterie velikosti AAA. Přesvědčte se, že jsou + a - póly baterií správně orientovány.
3. Nasadte zpět kryt baterií.

POZNÁMKA

- Při použití nasměrujte vysílač signálu dálkového ovladače na okénko přijímače na klimatizačním zařízení.
- Vzdálenost mezi vysílačem signálu a okénkem přijímače by neměla být větší než 8 m a v cestě signálu by neměly být žádné překážky.
- V místnosti, kde je zářivkové osvětlení nebo bezdrátový telefon, může dojít k rušení signálu. V takovém případě je třeba přiblížit dálkový ovladač ke klimatizačnímu zařízení.
- Při výměně baterií použijte stejný typ baterií. Když nebudete dálkový ovladač dlouho používat, vyjměte z něj baterie.
- Vyměňte baterie, když jsou indikátory na displeji dálkového ovladače špatně viditelné, nebo se vůbec nezobrazují.

Čištění a údržba

VAROVÁNÍ

- Před čištěním klimatizační zařízení vypněte a odpojte od napájení, abyste zabránili úrazu elektrickým proudem.
- Neumývejte klimatizační zařízení vodou, jinak hrozí úraz elektrickým proudem.
- Pro čištění klimatizačního zařízení nepoužívejte těkavé kapaliny.
- Pro čištění zařízení nepoužívejte tekuté nebo agresivní čisticí prostředky a nestříkejte na něj vodu ani jinou kapalinu, jinak by mohlo dojít k poškození plastových dílů nebo dokonce k úrazu elektrickým proudem.

Čištění povrchu vnitřní jednotky

Když je povrch vnitřní jednotky špinavý, doporučuje se pro jeho očištění použít měkkou suchou nebo vlhkou utěrku.

POZNÁMKA

- Při čištění nesundávejte panel.

Čištění filtru

1. Otevřete panel.

Vytáhněte panel do určitého úhlu podle obrázku.

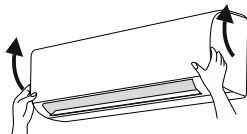

2. Vyměňte filtr.

Vyměňte filtr podle obrázku.

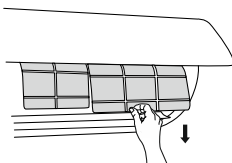

3. Vyčistěte filtr.

Vyčistěte filtr vysavačem nebo vodou. Pokud je filtr velmi špinavý použijte pro očištění teplou vodu (max. 45 °C) a pak nechte filtr na stinném místě vyschnout.

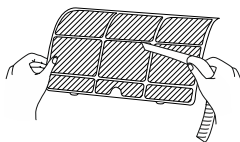

4. Nainstalujte filtr.

Nainstalujte filtr a pak pevně zavřete panel.

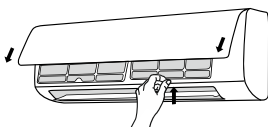

VAROVÁNÍ

- Filtr by měl být očištěn jednou za tři měsíce. Pokud zařízení pracuje v prašném prostředí, je možné čistit filtr častěji.
- Po vyjmutí filtru se nedotýkejte žeber výměníku, abyste se neporanili o ostré hrany.
- Pro sušení filtru nepoužívejte oheň nebo vysoušeč vlasů, jinak může dojít k deformaci filtru nebo požáru.

POZNÁMKA: Kontrola před sezónou

1. Zkontrolujte, zda nejsou otvory pro přívod a výfuk vzduchu zablokované.
2. Zkontrolujte, zda jsou jistič, napájecí zástrčka a zásuvka v dobrém stavu.
3. Zkontrolujte, zda je filtr čistý.
4. Zkontrolujte, zda není montážní podstavec venkovní jednotky poškozený nebo zkorodovaný. Pokud je poškozený, kontaktujte prodejce.
5. Zkontrolujte, zda není odtoková trubka poškozená

POZNÁMKA: Kontrola po sezóně

1. Odpojte přívod napájení.
2. Vyčistěte filtr a panel vnitřní jednotky
3. Zkontrolujte, zda není montážní podstavec venkovní jednotky poškozený nebo zkorodovaný. Pokud je poškozený, kontaktujte prodejce.

Informace o recyklaci

1. Mnohé obalové materiály jsou recyklovatelné. Odložte je do příslušných kontejnerů pro recyklovatelný odpad.
2. Pokud budete chtít zlikvidovat vysloužilé klimatizační zařízení, obraťte se na místní sběrné středisko nebo požádejte prodejce o radu, jak zařízení správně zlikvidovat.

Kód poruchy

Když je klimatizační zařízení v abnormálním stavu, bude displej pro zobrazení teploty na vnitřní jednotce blikat a zobrazovat příslušný kód poruchy. Vyhledejte kód poruchy v níže uvedené tabulce.

Kód poruchy	Řešení problémů
E1, E5, E6, E8, H3, H6, U8	Indikace poruchy může být zrušena po restartování zařízení. Pokud ne, kontaktujte servisní středisko.
C5, F0, F1, F2	Kontaktujte servisní středisko.
H1	Odmrazování

POZNÁMKA

- Pokud se objeví jiné kódy poruch, kontaktujte autorizované servisní středisko.

Kontroly před opravou

Analýza běžných jevů

Než požádáte o opravu zařízení, zkontrolujte následující body. Pokud se vám nepodaří problém odstranit, kontaktujte místního prodejce nebo autorizovaný servis.

Jev	Kontrolovaná položka	Řešení
Vnitřní jednotka nepřijímá signál z dálkového ovladače nebo dálkový ovladač nefunguje.	Je činnost jednotky vážně narušena (např. statickou elektřinou nebo nestabilním napětím)?	Odpojte napájecí zástrčku ze zásuvky. Po 3 minutách zástrčku znovu zapojte a zapněte zařízení.
	Je dálkový ovladač dostatečně blízko k jednotce?	Dosah signálu ovladače je 8 m.
	Stojí v cestě signálu nějaké překážky?	Odstraňte překážky.
	Je dálkový ovladač nasměrovan na okénko přijímače na jednotce?	Nasměrujte dálkový ovladač z vhodného úhlu na okénko přijímače signálu na vnitřní jednotce.
	Tlačítka dálkového ovladače nefungují, údaje na displeji jsou špatně vidět nebo se vůbec nezobrazují?	Zkontrolujte baterie. Pokud jsou baterie vybité, vyměňte je.
	Dálkový ovladač nefunguje.	Zkontrolujte, zda není ovladač poškozený. Pokud je poškozen, vyměňte ho.
Z vnitřní jednotky nefouká vzduch.	Je v místnosti zářivkové osvětlení?	Přiblížte dálkový ovladač k vnitřní jednotce. Vypněte zářivkové osvětlení a zkuste to znovu.
	Je přívod/výfuk vzduchu vnitřní jednotky zablokovaný?	Odstraňte překážky.
	V režimu Topení: Dosáhla teplota v místnosti nastavenou hodnotu? Byl právě spuštěn režim Topení?	Po dosažení nastavené hodnoty se z vnitřní jednotky přestane vyfukovat vzduch. Aby se zabránilo vyfukování studeného vzduchu, spustí se ventilátor vnitřní jednotky až po několika minutách. Je to normální jev.
Klimatizační zařízení nepracuje.	Došlo k výpadku napájení?	Počkejte na obnovení dodávky elektřiny.
	Je zástrčka uvolněná?	Zasuňte zástrčku do zásuvky.
	Vypadl jistič nebo je spálená pojistka?	Požádejte odborníka o kontrolu jističe nebo výměnu pojistky.
	Je vadný elektrický rozvod nebo napájecí kabel?	Požádejte elektrikáře o opravu.
	Byla jednotka hned po vypnutí znovu zapnuta?	Počkejte 3 minuty a pak jednotku znovu zapněte.
Je nastavení funkce pomocí dálkového ovladače správné?	Nastavte funkci znovu.	

Jev	Kontrolovaná položka	Řešení
Z vnitřní jednotky se vyfukuje pára.	Je v místnosti velká teplota a vlhkost?	Příčinou je prudké ochlazení vzduchu v místnosti. Po chvíli se teplota a vlhkost vzduchu sníží a pára zmizí.
Z jednotky vychází zápach.	Je v místnosti zdroj zápachu, například nábytek, cigarety apod.?	Odstraňte zdroj zápachu. Vyčistíte filtr.
Není možné nastavit požadovanou teplotu .	Vámi požadovaná teplota překračuje rozsah nastavitelných teplot?	Rozsah nastavení teploty: 16–30 °C
Nedostatečné chlazení (topení).	Je napájecí napětí příliš nízké?	Počkejte, dokud se neobnoví správná hodnota napětí.
	Je filtr špinavý?	Vyčistíte filtr.
	Je nastavena správná teplota? Jsou otevřené dveře nebo okna?	Nastavte teplotu správně. Zavřete dveře a okna.
Klimatizační zařízení nepracuje normálně.	Byla činnost jednotky ovlivněna bouřkou, elektromagnetickým rušením apod.?	Odpojte jednotku od napájení, po chvíli ji zase připojte a zapněte.
Je slyšet zvuk tekoucí vody.	Bylo klimatizační zařízení právě zapnuto nebo vypnuto?	Je to zvuk vyvolaný prouděním chladiva uvnitř jednotky. Je to normální jev.
Je slyšet praskání.	Bylo klimatizační zařízení právě zapnuto nebo vypnuto?	Je to zvuk způsobený třením během tepelného roztahování nebo smršťování panelu nebo jiných dílů při změně teploty.



VAROVÁNÍ

- Pokud nastanou níže uvedené stavy, ihned klimatizační zařízení vypněte a odpojte od napájení. Pak požádejte prodejce nebo autorizovaný servis o opravu.
 - Napájecí kabel se přehřívá nebo je poškozený.
 - Abnormální hluk při provozu.
 - Jistič se často vypíná.
 - Z klimatizačního zařízení je cítit zápach, jako když se něco páří.
 - Z vnitřní jednotky uniká chladivo.
- Klimatizační zařízení sami neopravujte ani neupravujte.
- Pokud klimatizační zařízení pracuje za abnormálních podmínek, může to způsobit poruchu, úraz elektrickým proudem nebo požár.

ZPĚTNÝ ODBĚR ELEKTROODPADU



Uvedený symbol na výrobku nebo v průvodní dokumentaci znamená, že použité elektrické nebo elektronické výrobky nesmí být likvidovány společně s komunálním odpadem. Za účelem správné likvidace výrobku jej odevzdejte na určených sběrných místech, kde budou přijata zdarma. Správnou likvidací tohoto produktu pomůžete zachovat cenné přírodní zdroje a napomáháte prevenci potenciálních negativních dopadů na životní prostředí a lidské zdraví, což by mohly být důsledky nesprávné likvidace odpadů. Další podrobnosti si vyžádejte od místního úřadu nebo nejbližšího sběrného místa.

INFORMACE O CHLADICÍM PROSTŘEDKU

Toto zařízení obsahuje fluorované skleníkové plyny zahrnuté v Kjótském protokolu. Údržba a likvidace musí být provedena kvalifikovaným personálem.

Typ chladicího prostředku: R32

Množství chladicího prostředku: viz přístrojový štítek.

Hodnota GWP: 675 (1 kg R32 = 0,675 t CO₂ eq)

GWP = Global Warming Potential (potenciál globálního oteplování)



Zařízení je naplněno hořlavým chladivem R32.

V případě problémů s kvalitou nebo jiných kontaktujte prosím místního prodejce nebo autorizované servisní středisko.

Tísňové volání – telefonní číslo: 112

VÝROBCE

GREE ELECTRIC APPLIANCES, INC. OF ZHUHAI

West Jinji Rd, Qianshan,

519070 Zhuhai

China

ZÁSTUPCE

GREE Czech & Slovak s.r.o.

Košuličova 778/39

619 00 Brno

Czech Republic

www.greeczech.cz, info@greeczech.cz

SERVISNÍ PODPORA

GREE Czech & Slovak s.r.o.

Košuličova 778/39

Brno, 619 00

Czech Republic

www.greeczech.cz, info@greeczech.cz





NÁVOD NA OBSLUHU

[SÉRIA FAIRY II]

GWH09ACC-K6DNA1F

(GWH09ACC-K6DNA1F/I + GWH09AFC-K6DNA2F/O)

GWH12ACC-K6DNA1F

(GWH12ACC-K6DNA1F/I + GWH12AFC-K6DNA2F/O)

GWH18ACDXF-K6DNA1A

(GWH18ACDXF-K6DNA1A/I + GWH18ACDXF-K6DNA1A/O)

GWH24ACE-K6DNA1I

(GWH24ACE-K6DNA1I/I + GWH24AFE-K6DNA2I/O)



DÔLEŽITÁ POZNÁMKA:

Prečítajte si pozorne tento návod pred inštaláciou alebo ovládaním novej klimatizácie.
Odložte si tento návod prepoužitie v budúcnosti.

Vysvetlenie symbolov



VAROVANIE

Tento symbol označuje možnosť smrteľného alebo vážneho poranenia.



UPOZORNENIE

Tento symbol označuje možnosť poranenia alebo poškodenia majetku.

POZNÁMKA

Označuje dôležité informácie. Pokiaľ ich nebudete rešpektovať, môže dôjsť ku škodám na majetku.

Odmietnutie zodpovednosti

Výrobca nenesie zodpovednosť, pokiaľ sú poranenia alebo majetkové straty spôsobené nasledujúcimi príčinami:

1. Poškodenie výrobku v dôsledku jeho nesprávneho použitia alebo nesprávneho zaobchádzania s výrobkom.
2. Úprava, zmena alebo údržba výrobku prípadne jeho používanie s iným zariadením v rozpore s pokynmi výrobcu.
3. Po overení, že je chyba výrobku priamo spôsobená koróznym plynom.
4. Po overení, že sú poruchy spôsobené nesprávnym zaobchádzaním počas prepravy výrobku.
5. Prevádzka, oprava alebo údržba jednotky bez dodržiavania návodu na obsluhu alebo príslušných predpisov.
6. Po overení, že je problém alebo spor spôsobený kvalitatívnymi alebo výkonnosťnými parametrami súčastí a dielov vyrábaných inými výrobcami.
7. Škoda je spôsobená prírodnými katastrofami, nevhodným prevádzkovým prostredím alebo vyššou mocou.

Ak je potrebné vykonať inštaláciu, presun alebo opravu klimatizačného zariadenia, kontaktujte najskôr predajcu alebo miestne servisné stredisko. Klimatizačné zariadenie musí byť nainštalované, premiestnené alebo opravené iba autorizovanou firmou. Inak môže dôjsť k vážnym škodám, poraneniu alebo usmrteniu osôb.

Pokiaľ dôjde k úniku chladiva alebo je potrebné odsat' chladivo pri inštalácii, údržbe alebo demontáži zariadenia, je potrebné kontaktovať príslušne kvalifikovaného odborníka alebo postupovať iným vhodným spôsobom v súlade s miestnymi predpismi a nariadeniami.

Toto zariadenie by nemali obsluhovať osoby (vrátane detí), ktoré majú znížené fyzické, zmyslové alebo mentálne schopnosti alebo majú nedostatok potrebných vedomostí a skúseností, pokiaľ nie sú pod dozorom alebo nie sú poučené o obsluhu zariadenia osobou, ktorá zodpovedá za ich bezpečnosť.

Na deti je potrebné dozerat', aby sa so zariadením nehrali.

Bezpečnostné pokyny



VAROVANIE

Prevádzka a údržba

- Toto zariadenie môžu používať taktiež deti staršie ako 8 rokov a osoby so zníženými fyzickými, zmyslovými alebo mentálnymi schopnosťami, alebo osoby s nedostatočnými skúsenosťami a vedomosťami, pokiaľ sú pod dozorom alebo ak boli poučené, ako zariadenie bezpečne používať, a sú si vedomé možných rizík.
- Deti sa nesmú so zariadením hrať. Čistenie a používateľskú údržbu zariadenia nesmú vykonávať deti bez dozoru.
- Pokiaľ je napájací kábel poškodený, musí byť vymenený výrobcom, autorizovaným servisom alebo osobou s príslušnou kvalifikáciou, aby sa obmedzilo možné riziko. Na pripojenie nepoužívajte predlžovací kábel s viacerými zásuvkami alebo rozdvojkou. Inak môže dôjsť k požiaru.

- Pred čistením odpojte klimatizačné zariadenie od napájania. Inak môže dôjsť k úrazu elektrickým prúdom.
- Neumývajte klimatizačné zariadenie vodou, inak hrozí úraz elektrickým prúdom.
- Nestriekajte na vnútornú jednotku vodu. Inak môže dôjsť k úrazu elektrickým prúdom alebo poškodeniu zariadenia.
- Klimatizačné zariadenie sami neopravujte. Inak môže dôjsť k úrazu elektrickým prúdom alebo poškodeniu zariadenia. Kontaktujte predajcu.
- Po vybratí filtra sa nedotýkajte rebier výmenníka, aby ste sa neporanili o ostré hrany.
- Nestrkajte prsty ani žiadne predmety do otvorov pre prívod alebo výfuk vzduchu. Inak môže dôjsť k poraneniu osôb alebo poškodeniu zariadenia.

Bezpečnostné pokyny



UPOZORNENIE

Prevádzka a údržba

- Nelejte na diaľkový ovládač vodu, inak sa môže ovládač poškodiť.
- Na sušenie filtra nepoužívajte oheň alebo sušič vlasov, inak môže dôjsť k deformácii filtra alebo požiaru.
- Neblokujte prívod alebo výfuk vzduchu. Mohlo by dôjsť k poruche.
- Nestúpajte si na horný panel vonkajšej jednotky ani naň nedávajte ťažké predmety. Mohlo by dôjsť k poškodeniu zariadenia alebo poraneniu osôb.
- Pokiaľ nastanú nižšie uvedené stavy, ihneď klimatizačné zariadenie vypnite a odpojte od napájania. Potom požiadajte predajcu alebo autorizovaný servis o opravu:
 - Napájací kábel sa prehrieva alebo je poškodený.
 - Abnormálny hluk počas prevádzky.

- Istič sa často vypína. Z klimatizačného zariadenia cítiť zápach, ako keď sa niečo páli.
- Z vnútornej jednotky uniká chladivo.





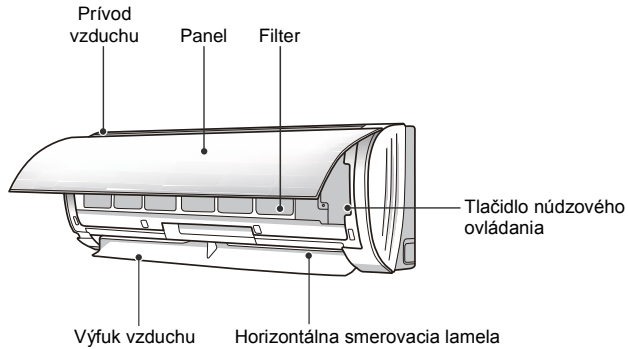



Názvy častí

Vnútrotná jednotka



- Pokiaľ sa diaľkový ovládač stratí alebo nefunguje, môžete zapínať alebo vypínať klimatizačné zariadenie pomocou tlačidla pre núdzové ovládanie. Postup je nasledujúci: Otvorte panel, ako je zobrazené na obrázku, a stlačte tlačidlo núdzového ovládania, aby ste klimatizačné zariadenie zapli alebo vypli. Keď klimatizačné zariadenie zapnete, bude pracovať v režime Automatica.

Displej

Režim Kúrenie		 R: červený indikátor (len pri modeli s kúrením)
Režim Chladenie		 W: biely indikátor
Režim Odvlhčovanie		 G: zelený indikátor
		 O: oranžový indikátor
Indikátor teploty	26	
Indikátor napájania		

POZNÁMKA

- Toto je všeobecný popis a farba indikátora môže byť iná. Riadte sa podľa konkrétnej verzie.
- Obrázok displeja sa môže odlišovať od skutočného vzhľadu. Riadte sa podľa konkrétnej verzie.

Názvy častí

Vonkajšia jednotka

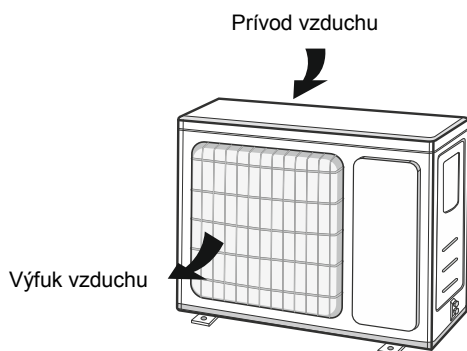

VAROVANIE

- Skutočný produkt môže vyzerat' inak ako na obrázku vyššie. Riad'te sa podľa skutočného produktu.

Diaľkový ovládač a ovládanie

Tlačidlá na diaľkovom ovládači





Význam indikátorov na displeji

	Funkcia I FEEL	
FAN	Nastavenie rýchlosti ventilátora	
	Režim Turbo	
	Vysielanie signálu	
Režim prevádzky		Režim Automatika
		Režim Chladenie
		Režim Odvlhčovanie
		Režim Ventilátor
		Režim Kúrenie
	Režim Spánok	
	Funkcia Kúrenie 8 °C	
	Funkcia Zdravie	
	Funkcia Ventilácia	
	Tichá prevádzka	
	Funkcia X-FAN	
Typ zobrazenia teploty		Nastavená teplota
		Teplota v miestnosti
		Vonkajšia teplota
	Hodiny	
	Nastavená teplota	
WIFI	Funkcia Wi-Fi	
	Nastavený čas	
ON OFF	Časovač zapnutia/vypnutia	
	Osvetlenie	
	Smerovania vzduchu vľavo/vpravo	
	Smerovanie vzduchu hore/dole	
	Detská poistka	

Funkcie diaľkového ovládača

POZNÁMKA

- Tento diaľkový ovládač je univerzálny. Dá sa používať pre klimatizačné jednotky s množstvom funkcií. Pokiaľ je na diaľkovom ovládači stlačené tlačidlo funkcie, ktoré daný model nemá, jednotka zachová pôvodný prevádzkový stav.
- Po pripojení klimatizačného zariadenia k napájaniu sa ozve zvukový signál. Indikátor prevádzky  svieti. Potom môžete klimatizačné zariadenie ovládať pomocou diaľkového ovládača.
- Keď je zariadenie zapnuté, po stlačení tlačidla na diaľkovom ovládači blikne na jeho displeji jeden krát indikátor vysielania signálu  a z klimatizačného zariadenia zaznie tón potvrdzujúci príjem signálu.
- Na modeloch s možnosťou ovládania pomocou Wi-Fi alebo káblového ovládača musí byť vnútorná jednotka najskôr nastavená pomocou štandardného diaľkového ovládača v režime Automatika a potom môžete používať funkcie pre nastavenie teploty v režime Automatika pomocou aplikácie alebo káblového ovládača.
- Tento diaľkový ovládač môže nastavovať teplotu v režime Automatika. Pri použití s jednotkou, ktorá nepodporuje funkciu nastavenia teploty v režime Automatika, môže byť teplota nastavená v režime Automatika ignorovaná a nastavená teplota zobrazovaná na displeji vnútornej jednotky môže byť iná ako nastavená teplota na diaľkovom ovládači.

Tlačidlo







Stlačte toto tlačidlo pre zapnutie jednotky. Stlačte opäť tlačidlo pre vypnutie jednotky.

Tlačidlo







Stlačte toto tlačidlo pre nastavenie požadovaného režimu prevádzky v tomto cykle:



- Keď zvolíte režim Automatika, bude klimatizačné zariadenie pracovať automaticky podľa továrenského prednastavenia. Tlačidlom FAN môžete nastaviť rýchlosť ventilátora. Tlačidlom  môžete nastaviť smer vyfukovania vzduchu.
- Keď zvolíte režim Chladenie, bude klimatizačné zariadenie pracovať v režime Chladenie. Tlačidlom  alebo  môžete nastaviť požadovanú teplotu. Tlačidlom FAN môžete nastaviť rýchlosť ventilátora. Tlačidlom  môžete nastaviť smer vyfukovania vzduchu.
- Keď zvolíte režim Odvlhčovanie, bude klimatizačné zariadenie pracovať v režime Odvlhčovanie na nízkej rýchlosti ventilátora.

V režime Odvlhčovanie nie je možné nastaviť rýchlosť ventilátora. Tlačidlom  môžete nastaviť smer vyfukovania vzduchu.



- Keď zvolíte režim Ventilátor, bude klimatizačné zariadenie iba vyfukovať vzduch, nebude chladíť ani kúriť. Všetky indikátory sú vypnuté. Tlačidlom FAN môžete nastaviť rýchlosť ventilátora. Tlačidlom  môžete nastaviť smer vyfukovania vzduchu.
- Keď zvolíte režim Kúrenie, bude klimatizačné zariadenie pracovať v režime Kúrenie. Tlačidlom  alebo  môžete nastaviť požadovanú teplotu. Tlačidlom FAN môžete nastaviť rýchlosť ventilátora. Tlačidlom  môžete nastaviť smer vyfukovania vzduchu. (Klimatizačné zariadenie, ktoré má len funkciu Chladenie, nemôže pracovať v režime Kúrenie. Pokiaľ je diaľkovým ovládačom vybraný režim Kúrenie, klimatizačné zariadenie sa nedá zapnúť tlačidlom ON/OFF.)

POZNÁMKA

- Aby sa po spustení režimu Kúrenie zabránilo vyfukovaniu studeného vzduchu, vnútorná jednotka začne vyfukovať vzduch s oneskorením 1 – 5 minút (skutočný čas oneskorenia závisí od teploty v miestnosti). Rozsah nastavenia teploty pomocou diaľkového ovládača: 16–30 °C (61–86 °F).
- V režime Automatika je možné zobrazovať a nastavovať teplotu.
- Indikátor tohto režimu na niektorých modeloch nie je.



Tlačidlo

FAN

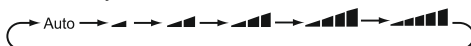
Toto tlačidlo sa používa pre nastavenie rýchlosti ventilátora v cykle AUTOMATIKA, Nízka , Stredne nízka , Stredne vysoká  a Vysoká .





POZNÁMKA

- V režime Odvlhčovanie je ventilátor zapnutý na nízkej rýchlosti.
- Funkcia X-FAN: Keď v režime Chladenie alebo Odvlhčovanie stlačíte na 2 sekundy tlačidlo pre nastavenie rýchlosti ventilátora, zobrazí sa indikátor  a po vypnutí jednotky bude ventilátor zapnutý ešte niekoľko minút, aby sa vysušilo vnútro jednotky. Po pripojení napájania je funkcia X-FAN štandardne vypnutá. Funkciu X-FAN nie je možné použiť pre režim Automatika, Ventilátor alebo Kúrenie. Táto funkcia umožňuje vysušiť vlhkosť na výparníku vnútornej jednotky potom, čo je jednotka vypnutá, aby sa zabránilo rastu plesne.
- Keď je funkcia X-FAN zapnutá: Po vypnutí jednotky stlačením tlačidla  bude ventilátor vnútornej jednotky zapnutý ešte niekoľko minút na nízkej rýchlosti. V tomto čase je možné zastaviť ventilátor

vnútornej jednotky priamo stlačením tlačidla pre nastavenie rýchlosti ventilátora počas 2 sekúnd. Keď je funkcia X-FAN vypnutá: Po vypnutí jednotky stlačením tlačidla  sa celá jednotka ihneď zastaví.







Tlačidlo

TURBO

V režime Chladenie alebo Kúrenie stlačte toto tlačidlo, aby ste prepli do režimu rýchle Chladenie alebo Kúrenie. Na displeji diaľkového ovládača sa zobrazí indikátor . Stlačte toto tlačidlo opäť pre vypnutie funkcie Turbo. Indikátor  zmizne. Keď je táto funkcia spustená, ventilátor je zapnutý na veľmi vysokú rýchlosť, aby sa zrýchlo chladenie alebo kúrenie a teplota v miestnosti dosiahla čo najskôr nastavené hodnoty.

Tlačidlo

 

- Jedným stlačením tlačidla  alebo  sa nastavená teplota zvýši alebo zníži o 1 °C. Keď tlačidlo  alebo  podržíte 2 sekundy stlačené, začne sa nastavená teplota na diaľkovom ovládači rýchlo meniť. Keď tlačidlo po dosiahnutí požadovanej hodnoty uvoľníte, prejaví sa zmena taktiež na displeji vnútornej jednotky.
- Pri nastavovaní časovača zapnutia (TIMER ON), časovača vypnutia (TIMER OFF) alebo hodín (CLOCK) môžete stlačením tlačidla  alebo  nastavovať čas. (Vid' opis tlačidiel CLOCK, TIMER ON a TIMER OFF.)



Tlačidlo

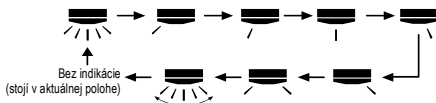

Stlačením tohto tlačidla môžete nastaviť uhol vyfukovania vzduchu v smere vľavo/vpravo v nasledujúcom cykle:



POZNÁMKA







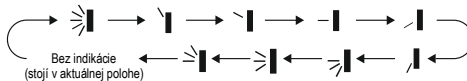

- Pokiaľ stlačíte a držíte toto tlačidlo dlhšie ako 2 sekundy, začne sa smerovacia lamela vychyľovať striedavo doľava/doprava. Keď tlačidlo uvoľníte, lamela sa ihneď zastaví v aktuálnej polohe.
- Ak v režime smerovania vzduchu doľava/doprava zapnete tlačidlom funkciu smerovania  a po 2 sekundách stlačíte opäť toto tlačidlo, funkcia smerovania  sa vypne. Ak počas 2 sekúnd stlačíte opäť toto tlačidlo, bude sa funkcia smerovania vzduchu meniť tiež podľa cyklu vyššie.
- Táto funkcia je k dispozícii len pri niektorých modeloch.

Tlačidlo







Stlačením tohto tlačidla môžete nastaviť uhol vyfukovania vzduchu v smere hore/dole v nasledujúcom cykle:





- Keď vyberiete , klimatizačné zariadenie smeruje vyfukovaný vzduch automaticky. Horizontálna smerovacia lamela sa bude automaticky striedavo vychyľovať hore a dole v maximálnom uhle.
- Keď vyberiete , ,  alebo , klimatizačné zariadenie vyfukuje vzduch iba v nastavenom smere. Horizontálna lamela zostane stáť v určenej polohe.
- Keď vyberiete ,  alebo , klimatizačné zariadenie vyfukuje vzduch v nastavenom rozmedzí uhla. Horizontálna smerovacia lamela sa bude vychyľovať v určenom uhle.
- Pre nastavenie požadovaného uhla smerovania vzduchu stlačte a držte tlačidlo  dlhšie ako 2 sekundy. Po dosiahnutí požadovaného uhla tlačidlo uvoľníte.

POZNÁMKA

- Smerovanie vzduchu ,  alebo  nemusí byť na niektorých modeloch k dispozícii. Keď klimatizačné zariadenie prijme tento povel, nastaví sa automatické smerovanie vyfukovaného vzduchu.
- Pokiaľ stlačíte a držíte toto tlačidlo dlhšie ako 2 sekundy, začne sa smerovacia lamela vychyľovať striedavo hore/dole. Keď potom tlačidlo uvoľníte, smerovacia lamela sa ihneď zastaví v aktuálnej polohe.
- Pokiaľ v režime smerovania vzduchu hore/dole zapnete tlačidlom funkciu smerovania  a po 2 sekundách stlačíte opäť toto tlačidlo, funkcia smerovania  sa vypne. Pokiaľ počas 2 sekúnd stlačíte opäť toto tlačidlo, bude sa funkcia smerovania vzduchu meniť taktiež podľa vyššie uvedeného cyklu.

Tlačidlo

SLEEP

Stlačením tohto tlačidla môžete nastavovať funkciu Spánok v nasledujúcom cykle: Spánok 1 () , Spánok 2 () , Spánok 3 () alebo Vypnuté. Po pripojení napájania je funkcia Spánok štandardne vypnutá.

- Režim Spánok 1
 - V režime Chladenie: Po zapnutí režimu Spánok 1 sa po 1 hodine zvýši nastavená teplota o 1 °C a po 2 hodinách sa nastavená teplota zvýši o 2 °C. Jednotka potom

pokračuje v prevádzke s touto nastavenou teplotou.

- V režime Kúrenie: Po zapnutí režimu Spánok 1 sa po 1 hodine zníži nastavená teplota o 1 °C a po 2 hodinách sa nastavená teplota zníži o 2 °C. Jednotka potom pokračuje v prevádzke s touto nastavenou teplotou.

- Režim Spánok 2

V tomto režime bude klimatizácia pracovať podľa výrobcom prednastaveného priebehu teplôt (skupiny teplotných kriviek) pre spánkový režim.

- Režim Spánok 3

V tomto režime bude klimatizácia pracovať podľa používateľom nastaveného priebehu teplôt (teplotnej krivky) pre spánkový režim.

(1) V režime Spánok 3 podržte stlačené tlačidlo TURBO, aby sa diaľkový ovládač prepol do režimu používateľského nastavenia priebehu teplôt. Na displeji ovládača sa v polí hodín zobrazí 1 hodina a v polí nastavenia teploty bude blikať príslušná posledná nastavená teplota pre spánkový režim (pri prvom nastavení to bude teplota prednastavená výrobcom).

(2) Pomocou tlačidla ▲ alebo ▼ môžete zmeniť príslušnú nastavenú teplotu. Potvrďte nastavenie stlačením tlačidla TURBO.

(3) Po tejto operácii sa čas v polí hodín zvýši automaticky o 1 hodinu (tzn. na 2 hodiny a v ďalších cykloch postupne na 3 až 8 hodín) a v polí nastavenia teploty bude blikať príslušná posledná nastavená teplota.

(4) Opakujte kroky 2 a 3, pokiaľ nie je dokončené nastavenie požadovanej teploty pre 8. hodinu spánkovej krivky. Tým sa nastavenie priebehu teploty v spánkovom režime ukončí. Na displeji diaľkového ovládača sa obnoví zobrazenie aktuálneho nastavenia času a teploty.



- Kontrola používateľského nastavenia teplotnej krivky pre režim Spánok 3:

Postupujte ako pri nastavovaní. Vyvolajte režim používateľského nastavenia teplotnej krivky, nemeňte však teplotu a len ju potvrdzujte stlačením tlačidla TURBO.

Poznámka: Pokiaľ počas nastavovania alebo prezerania hodnôt teplotnej krivky nie je počas 10 sekúnd stlačené žiadne tlačidlo, nastavovanie alebo prezerania sa automaticky ukončí a na displeji diaľkového ovládača sa obnoví základné zobrazenie. Nastavovanie

alebo prezeranie hodnôt teplotnej krivky môžete ukončiť taktiež stlačením tlačidla , MODE alebo SLEEP.



Tlačidlo 

Stlačte toto tlačidlo pre zapnutie funkcie I FEEL. Na displeji diaľkového ovládača sa zobrazí indikátor . Diaľkový ovládač bude posielat hodnotu nameranej teploty do jednotky a jednotka bude automaticky regulovať teplotu v miestnosti podľa teploty nameranej snímačom diaľkového ovládača. Stlačte toto tlačidlo opäť pre vypnutie funkcie I FEEL. Indikátor  zmizne.

POZNÁMKA

- Pri zapnutí tejto funkcie umiestnite diaľkový ovládač blízko používateľa. Nedávajte diaľkový ovládač blízko predmetu s vysokou alebo nízkou teplotou, aby ste zabránili nesprávnemu meraniu okolitej teploty. Keď je zapnutá funkcia I FEEL, je potrebné umiestniť diaľkový ovládač tak, aby vnútorná jednotka mohla prijímať signály vysielané diaľkovým ovládačom.

Tlačidlo 

- Tlačidlo TIMER ON (Načasované zapnutie)
Tlačidlom TIMER ON môžete nastaviť časovač pre automatické zapnutie. Po stlačení tohto tlačidla zmizne z displeja diaľkového ovládača indikátor  a začne blikať indikátor ON. Stlačením tlačidla ▲ alebo ▼ nastavte čas pre zapnutie. Po každom stlačení tlačidla ▲ alebo ▼ sa nastavený čas zapnutia zvýši alebo zníži o 1 minútu. Keď tlačidlo ▲ alebo ▼ podržíte dlhšie ako 2 sekundy, začne sa nastavený čas rýchlo meniť. Potvrďte požadovaný čas stlačením tlačidla TIMER ON. Indikátor ON prestane blikať. Zobrazí sa opäť indikátor . Zrušenie načasovaného zapnutia: Keď je aktivované načasované zapnutie, stlačte tlačidlo TIMER ON, aby ste ho zrušili.
- Tlačidlo TIMER OFF (Načasované vypnutie)
Tlačidlom TIMER OFF môžete nastaviť časovač pre automatické vypnutie. Po stlačení tohto tlačidla zmizne z displeja diaľkového ovládača indikátor  a začne blikať indikátor OFF. Stlačením tlačidla ▲ alebo ▼ nastavte čas pre zapnutie. Po každom stlačení tlačidla ▲ alebo ▼ sa nastavený čas vypnutia zvýši alebo zníži o 1 minútu. Keď tlačidlo ▲ alebo ▼ podržíte dlhšie ako 2 sekundy, začne sa nastavený čas rýchlo meniť. Potvrďte požadovaný čas stlačením tlačidla TIMER









OFF. Indikátor OFF prestane blikať. Zobrazí sa opäť indikátor .

Zrušenie načasovaného vypnutia: Keď je aktivované načasované vypnutie, stlačte tlačidlo TIMER OFF, aby ste ho zrušili.

POZNÁMKA

- Pri zapnutom aj vypnutom stave môžete nastaviť súčasne TIMER OFF (časovač pre vypnutie) alebo TIMER ON (časovač pre zapnutie).
- Pred nastavením TIMER ON alebo TIMER OFF nastavte najskôr správny čas hodín ovládača.
- Po spustení TIMER ON alebo TIMER OFF nastavte stály cyklus. Potom sa bude klimatizačné zariadenie zapínať alebo vypínať podľa nastaveného času. Tlačidlo  nemá na nastavenie žiadny vplyv. Pokiaľ túto funkciu nepotrebuje, použite diaľkový ovládač, aby ste ju zrušili.



Tlačidlo 

Stlačte toto tlačidlo pre nastavenie času hodín. Indikátor  na displeji diaľkového ovládača začne blikať. Počas 5 sekúnd stlačte tlačidlo  alebo , aby ste nastavili čas hodín. Po každom stlačení tlačidla  alebo  sa nastavený čas vypnutia zvýši alebo zníži o 1 minútu. Keď tlačidlo  alebo  podržíte dlhšie ako 2 sekundy, začne sa nastavený čas rýchlo meniť. Po dosiahnutí požadovaného času tlačidlo uvoľnite. Stlačte tlačidlo CLOCK pre potvrdenie nastavenia času hodín. Indikátor  prestane blikať.

POZNÁMKA

- Hodiny zobrazujú čas v 24-hodinovom formáte.
- Interval medzi stlačením tlačidiel pri nastavovaní nesmie presiahnuť 5 sekúnd. Inak diaľkový ovládač automaticky ukončí režim nastavovania. Rovnako to funguje aj pri nastavení časovačov zapnutia/vypnutia.

Tlačidlo 

Stlačením tohto tlačidla môžete aktivovať funkciu Automatická Tichá prevádzka (zobrazujú sa indikátory  a AUTO) alebo Tichá prevádzka (zobrazuje sa indikátor ) alebo tieto funkcie vypnúť (indikátory  a AUTO sa nezobrazujú). Po pripojení napájania je funkcia Tichá prevádzka štandardne vypnutá.

POZNÁMKA

- Funkcia Tichá prevádzka je k dispozícii len na niektorých modeloch.
- Funkciu Tichá prevádzka môžete aktivovať vo všetkých režimoch. Keď je táto funkcia zapnutá, nie je možné nastavovať rýchlosť ventilátora.

- Keď je funkcia Tichá prevádzka aktivovaná:
V režime Chladenie: Ventilátor vnútornej jednotky je zapnutý na rýchlosti 4. Po 10 minútach alebo keď je teplota v miestnosti ≤ 28 °C bude ventilátor zapnutý na rýchlosti 2 alebo v tichom režime v závislosti od rozdielu medzi teplotou v miestnosti a nastavenou teplotou.
V režime Kúrenie: Ventilátor vnútornej jednotky bude zapnutý na rýchlosti 3 alebo v tichom režime v závislosti od rozdielu medzi teplotou v miestnosti a nastavenou teplotou.
V režime Odvlhčovanie alebo Ventilátor: Ventilátor vnútornej jednotky bude zapnutý v tichom režime.
V režime Automaticka: Ventilátor vnútornej jednotky bude zapnutý v automatickom tichom režime v závislosti od aktuálneho režimu prevádzky (Chladenie, Kúrenie alebo Ventilátor).

Tlačidlo 



Stlačte tlačidlo WiFi pre zapnutie funkcie Wi-Fi. Na diaľkovom ovládači sa zobrazí indikátor WiFi. Keď stlačíte a podržíte tlačidlo WiFi počas 5 sekúnd, funkcia Wi-Fi sa vypne a indikátor WiFi zmizne.

Keď je zariadenie vypnuté a stlačíte súčasne tlačidlá MODE a WiFi počas 1 sekundy, Wi-Fi modul sa resetuje do továrenského nastavenia.





POZNÁMKA

- Táto funkcia je k dispozícii len na niektorých modeloch.

Tlačidlo 

Stlačte toto tlačidlo pre vypnutie osvetlenia panelu vnútornej jednotky. Indikátor  na displeji diaľkového ovládača zmizne. Stlačte znovu tlačidlo pre zapnutie osvetlenia displeja. Zobrazí sa opäť indikátor .

Tlačidlo 

Stlačte toto tlačidlo pre zapnutie/vypnutie funkcie Zdravie (generovanie iónov) alebo Ventilácia. Po prvom stlačení tlačidla sa aktivuje funkcia Ventilácia. Na displeji sa zobrazí . Po druhom stlačení tlačidla sa zapnú súčasne funkcie Ventilácia a Zdravie. Na displeji sa zobrazí  a . Po treťom stlačení tlačidla sa funkcia Zdravie a Ventilácia vypnú. Po štvrtom stlačení tlačidla sa zapne funkcia Zdravie; na displeji sa zobrazí . Pri ďalšom stlačení tlačidla sa celý cyklus opakuje.

POZNÁMKA



- Táto funkcia je k dispozícii len na niektorých modeloch.

Tlačidlo

TEMP

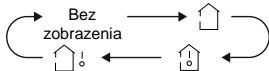
Stlačením tohto tlačidla môžete na displeji vnútornej jednotky zobraziť nastavenú teplotu, teplotu v miestnosti alebo vonkajšiu teplotu. Zobrazenie teploty je možné cyklicky prepínať pomocou diaľkového ovládača takto:



- Keď zvolíte  alebo nevyberiete žiadnu z možností, bude sa na displeji vnútornej jednotky zobrazovať nastavená teplota.
- Keď zvolíte , bude sa na displeji vnútornej jednotky zobrazovať teplota v miestnosti.
- Keď zvolíte , bude sa na displeji vnútornej jednotky zobrazovať vonkajšia teplota.

POZNÁMKA

- Na niektorých modeloch nie je možné zobraziť vonkajšiu teplotu. V takom prípade vnútorná jednotka príjme povelenie , ale zobrazí nastavenú teplotu.
- Pri zapnutí jednotky sa štandardne zobrazuje nastavená teplota. Na diaľkovom ovládači sa nezobrazuje.
- Teplotu je možné zobrazovať len na vnútorných jednotkách, ktoré majú číselný displej.
- Keď zvolíte zobrazenie vnútornej alebo vonkajšej teploty, zobrazí sa na displeji vnútornej jednotky príslušná teplota a po 3 alebo 5 sekundách sa automaticky obnoví zobrazenie nastavenej teploty.

Funkcie kombináciou tlačidiel

Funkcia Úspora energie

V režime Chladenie stlačte súčasne tlačidlá TEMP a CLOCK, aby ste aktivovali alebo deaktivovali funkciu Úspora energie. Keď je funkcia Úspora energie spustená, zobrazí sa na displeji diaľkového ovládača indikátor „SE“ a klimatizačné zariadenie upraví nastavenú teplotu automaticky podľa továrenského nastavenia tak, aby sa dosiahla maximálna úspora energie. Stlačte opäť súčasne tlačidlá TEMP a CLOCK, aby ste vypili funkciu Úspora energie.

POZNÁMKA

- V režime úspory energie je štandardne nastavená automatická rýchlosť ventilátora a nie je možné ju meniť.
- V režime úspory energie nie je možné meniť nastavenú teplotu. Pri stlačení tlačidla TURBO nevyšle diaľkový ovládač žiadny povelenie.
- Funkcie Spánok a Úspora energie nie je možné používať súčasne. Pokiaľ bola v režime Chladenie zapnutá funkcia Úspora energie, potom sa po stlačení tlačidla SLEEP funkcia Úspora energie vypne. Pokiaľ bola v režime Chladenie zapnutá funkcia Spánok, potom sa po spustení funkcie Úspora energie funkcia Spánok vypne.





Funkcia Kúrenie 8 °C

V režime Kúrenie stlačte súčasne tlačidlá TEMP a CLOCK, aby ste aktivovali alebo deaktivovali funkciu Kúrenie 8 °C. Keď je táto funkcia spustená, zobrazí sa na displeji diaľkového ovládača  a „8 °C“ a klimatizačné zariadenie udržiava režim Kúrenie pri 8 °C. Stlačte opäť súčasne tlačidlá TEMP a CLOCK, aby ste vypili funkciu Kúrenie 8 °C.

POZNÁMKA

- V režime Kúrenie 8 °C je štandardne nastavená automatická rýchlosť ventilátora a nie je možné ju meniť. V režime Kúrenie 8 °C nie je možné meniť nastavenú teplotu. Pri stlačení tlačidla TURBO nevyšle diaľkový ovládač žiadny povelenie.
- Funkcie Spánok a Kúrenie 8 °C nie je možné používať súčasne. Pokiaľ bola v režime Kúrenie zapnutá funkcia Kúrenie 8 °C, potom sa po stlačení tlačidla SLEEP funkcia Kúrenie 8 °C vypne. Pokiaľ bola v režime Kúrenie zapnutá funkcia Spánok, potom sa po spustení funkcie Kúrenie 8 °C funkcia Spánok vypne.
- Pokiaľ sa teplota zobrazuje v stupňoch Fahrenheita, zobrazí sa na diaľkovom ovládači režim Kúrenie pri 46°F.

Funkcia Detská poistka

Súčasným stlačením tlačidiel  a  je možné zapnúť alebo vypnúť funkciu detskej poistky. Keď je funkcia Detská poistka zapnutá, bude sa zobrazovať indikátor . Keď stlačíte tlačidlo na diaľkovom ovládači, indikátor  trikrát zabliká a do jednotky sa nepošle žiadny povelenie.

Prepnutie jednotky zobrazenia teploty

Keď je jednotka vypnutá, môžete súčasným stlačením tlačidiel  a MODE prepínať medzi °C a °F.

Funkcia automatického čistenia

Keď je jednotka vypnutá, stlačte súčasne tlačidlá MODE a FAN počas 5 sekúnd, aby ste zapli alebo vypli funkciu automatického čistenia. Keď je funkcia automatického čistenia zapnutá, na displeji vnútornej jednotky sa zobrazí „CL“. Počas procesu automatického čistenia výparníka jednotka vykoná rýchle chladenie alebo rýchle kúrenie. Môže byť počuť nejaké zvuky, spôsobené napríklad tečúcim chladivom alebo tepelným rozťahovaním/zmršťovaním dielov. Z klimatizačnej jednotky môže vyfukovať studený alebo teplý vzduch, čo je normálny jav. Počas procesu čistenia zaistite dostatočné vetranie miestnosti, aby nedošlo ku zhoršeniu komfortu.

POZNÁMKA

- Funkcia automatického čistenia môže fungovať iba pri normálnej okolitej teplote. Pokiaľ je v miestnosti veľké množstvo prachu, vykonávajte čistenie raz za mesiac, inak raz za tri mesiace. Po zapnutí funkcie automatického čistenia môžete miestnosť opustiť. Po dokončení automatického čistenia prejde klimatizácia do pohotovostného stavu.
- Táto funkcia je k dispozícii len v niektorých modeloch.

Výmena batérií v diaľkovom ovládači

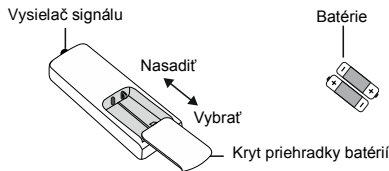

- Stlačte zadnú stranu diaľkového ovládača v mieste, ktoré je označené značkou , ako je zobrazené na obrázku, a potom vysuňte kryt priehradky batérií v smere šípky.
- Vymeňte dve 1,5 V batérie veľkosti AAA. Uistite sa, že sú + a - póly batérií správne orientované.
- Nasadiť späť kryt batérií.

POZNÁMKA

- Pri použití nasmerujte vysielač signálu diaľkového ovládača na okienko prijímača na klimatizačnom zariadení.
- Vzdialenosť medzi vysielačom signálu a okienkom prijímača by nemala byť väčšia ako 8 metrov a v ceste signálu by nemali byť žiadne prekážky.
- V miestnosti, kde je žiarivkové osvetlenie alebo bezdrôtový telefón, môže dôjsť k rušeniu signálu. V takom prípade je potrebné priblížiť diaľkový ovládač ku klimatizačnému zariadeniu.
- Pri výmene batérií použite rovnaký typ batérií. Keď nebudete diaľkový ovládač dlhšie používať, vyberte z neho batérie.
- Vymeňte batérie, keď sú indikátory na displeji diaľkového ovládača zle viditeľné, alebo sa vôbec nezobrazujú.

Čistenie a údržba

VAROVANIE

- Pred čistením klimatizačné zariadenie vypnite a odpojte od napájania, aby ste zabránili úrazu elektrickým prúdom.
- Neumývajte klimatizačné zariadenie vodou, inak hrozí úraz elektrickým prúdom.
- Na čistenie klimatizačného zariadenia nepoužívajte prchavé kvapaliny.
- Na čistenie zariadenia nepoužívajte tekuté alebo agresívne čistiace prostriedky a nestriekajte naň vodu ani inú kvapalinu, inak by mohlo dôjsť k poškodeniu plastových dielov alebo dokonca k úrazu elektrickým prúdom.

Čistenie povrchu vnútornej jednotky

Keď je povrch vnútornej jednotky špinavý, odporúča sa na jeho vyčistenie použiť mäkkú suchú alebo vlhkú utierku.

POZNÁMKA

- Pri čistení neodoberajte panel.

Čistenie filtra

1. Otvorte panel.

Vytiahnite panel do určitého uhla podľa obrázka.

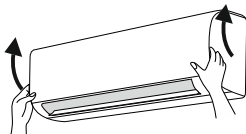

2. Vyberte filter.

Vyberte filter podľa obrázka.

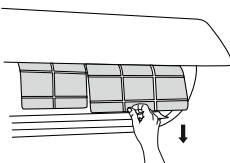

3. Vyčistite filter.

Vyčistite filter vysávačom alebo vodou. Pokiaľ je filter veľmi špinavý použite na vyčistenie teplú vodu (max. 45 °C) a potom nechajte filter na tienistom mieste vyschnúť.

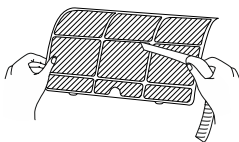

4. Nainštalujte filter.

Nainštalujte filter a potom poriadne zatvorte panel.

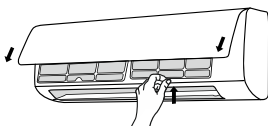

VAROVANIE

- Filter by mal byť vyčistený raz za tri mesiace. Pokiaľ zariadenie pracuje v prašnom prostredí, je možné čistiť filter častejšie.
- Po vybratí filtra sa nedotýkajte rebier výmenníka, aby ste sa neporanili o ostré hrany.
- Na sušenie filtra nepoužívajte oheň alebo sušič vlasov, inak môže dôjsť k deformácii filtra alebo požiaru.

POZNÁMKA: Kontrola pred sezónou

1. Skontrolujte, či nie sú otvory pre prívod a výfuk vzduchu zablokované.
2. Skontrolujte, či sú ističe, napájacia zástrčka a zásuvka v dobrom stave.
3. Skontrolujte, či je filter čistý.
4. Skontrolujte, či nie je montážny podstavec vonkajšej jednotky poškodený alebo skorodovaný. Ak je poškodený, kontaktujte predajcu.
5. Skontrolujte, či nie je odtoková rúrka poškodená.

POZNÁMKA: Kontrola po sezóne

1. Odpojte prívod napájania.
2. Vyčistite filter a panel vnútornej jednotky.
3. Skontrolujte, či nie je montážny podstavec vonkajšej jednotky poškodený alebo skorodovaný. Pokiaľ je poškodený, kontaktujte predajcu.

Informácia o recyklácii

1. Mnohé obalové materiály sú recyklovateľné. Odložte ich do príslušných kontajnerov pre recyklovateľný odpad.
2. Pokiaľ budete chcieť zlikvidovať staré klimatizačné zariadenie, obráťte sa na miestne zberné stredisko alebo požiadajte predajcu o radu, ako zariadenie správne zlikvidovať.

Kód poruchy

Keď je klimatizačné zariadenie v abnormálnom stave, bude displej pre zobrazenie teploty na vnútornej jednotke blikať a zobrazovať príslušný kód poruchy. Vyhľadajte kód poruchy v nižšie uvedenej tabuľke.

Kód poruchy	Riešenie problémov
E1, E5, E6, E8, H3, H6, U8	Indikácia poruchy môže byť zrušená po reštartovaní zariadenia. Pokiaľ nie, kontaktujte servisné stredisko.
C5, F0, F1, F2	Kontaktujte servisné stredisko.
H1	Odmrazovanie.

POZNÁMKA

- Pokiaľ sa objavia iné kódy porúch, kontaktujte autorizované servisné stredisko.

Kontroly pred opravou

Analýza bežných javov

Skôr ako požiadate o opravu zariadenia, skontrolujte nasledujúce body. Pokiaľ sa vám nepodarí problém odstrániť, kontaktujte miestneho predajcu alebo autorizovaný servis.

Jav	Kontrolovaná položka	Riešenie
Vnútrotná jednotka neprijíma signál z diaľkového ovládača alebo diaľkový ovládač nefunguje.	Je činnosť jednotky vážne narušená (napr. statickou elektrinou alebo nestabilným napätím)?	Odpojte napájaciu zástrčku zo zásuvky. Po 3 minútach zástrčku opäť zapojte a zapnite zariadenie.
	Je diaľkový ovládač dostatočne blízko k jednotke?	Dosah signálu ovládača je 8 metrov.
	Stoja v ceste signálu nejaké prekážky?	Odstraňte prekážky.
	Je diaľkový ovládač nasmerovaný na okienko prijímača na jednotke?	Nasmerujte diaľkový ovládač z vhodného uhla na okienko prijímača signálu na vnútornej jednotke.
	Tlačidlá diaľkového ovládača nefungujú, údaje na displeji sú zle viditeľné alebo sa vôbec nezobrazujú?	Skontrolujte batérie. Pokiaľ sú batérie vybité, vymeňte ich.
	Diaľkový ovládač nefunguje.	Skontrolujte, či nie je ovládač poškodený. Pokiaľ je poškodený, vymeňte ho.
	Je v miestnosti žiarivkové osvetlenie?	Priblížte diaľkový ovládač k vnútornej jednotke. Vypnite žiarivkové osvetlenie a skúste to opäť.
Z vnútornej jednotky nefúka vzduch.	Je prívod/výfuk vzduchu vnútornej jednotky zablokovaný?	Odstraňte prekážky.
	V režime Kúrenie: Dosiahla teplota v miestnosti nastavenú hodnotu?	Po dosiahnutí nastavenej hodnoty sa z vnútornej jednotky prestane vyfukovať vzduch.
	Bol práve spustený režim Kúrenie?	Aby sa zabránilo vyfukovanie studeného vzduchu, spustí sa ventilátor vnútornej jednotky až po niekoľkých minútach. Je to normálny jav.
Klimatizačné zariadenie nepracuje.	Došlo k výpadku napájania?	Počkajte na obnovenie dodávky elektriny.
	Je zástrčka uvoľnená?	Zasuňte zástrčku do zásuvky.
	Vypadol istič alebo je vypálená poisťka?	Požiadajte odborníka o kontrolu ističa alebo výmenu poisťky.
	Je chybný elektrický rozvod alebo napájací kábel?	Požiadajte elektrikára o opravu.
	Bola jednotka hneď po vypnutí opäť zapnutá?	Počkajte 3 minúty a potom jednotku opäť zapnite.
	Je nastavenie funkcie pomocou diaľkového ovládača správne?	Nastavte funkciu opäť.

Jav	Kontrolovaná položka	Riešenie
Z vnútornej jednotky sa vyfukuje para.	Je v miestnosti veľká teplota a vlhkosť?	Príčinou je prudké ochladenie vzduchu v miestnosti. Po chvíli sa teplota a vlhkosť vzduchu zníži a para zmizne.
Z jednotky vychádza zápach.	Je v miestnosti zdroj zápachu, napríklad nábytok, cigarety a pod.?	Odstraňte zdroj zápachu. Vyčistíte filter.
Nie je možné nastaviť požadovanú teplotu.	Vami požadovaná teplota prekračuje rozsah nastaviteľných teplôt?	Rozsah nastavenia teploty: 16–30 °C.
Nedostatočné chladenie (kúrenie).	Je napájacie napätie veľmi nízke?	Počkajte, pokiaľ sa neobnoví správna hodnota napätia.
	Je filter špinavý?	Vyčistíte filter.
	Je nastavená správna teplota?	Nastavte teplotu správne.
Klimatizačné zariadenie nepracuje normálne.	Sú otvorené dvere alebo okná?	Zatvorte dvere a okná.
	Bola činnosť jednotky ovplyvnená búrkou, elektromagnetickým rušením a pod.?	Odpojte jednotku od napájania, po chvíli ju opäť pripojte a zapnite.
Počuť zvuk tečúcej vody.	Bolo klimatizačné zariadenie práve zapnuté alebo vypnuté?	Je to zvuk vyvolaný prúdením chladiva vo vnútri jednotky. Je to normálny jav.
Počuť praskanie.	Bolo klimatizačné zariadenie práve zapnuté alebo vypnuté?	Je to zvuk spôsobený trením počas tepelného rozťahovania alebo zmršťovania panela alebo iných dielov pri zmene teploty.



VAROVANIE

- Pokiaľ nastanú nižšie uvedené stavy, ihneď klimatizačné zariadenie vypnite a odpojte od napájania. Potom požiadajte predajcu alebo autorizovaný servis o opravu.
 - Napájací kábel sa prehrieva alebo je poškodený.
 - Abnormálny hluk počas prevádzky.
 - Istič sa často vypína.
 - Z klimatizačného zariadenia cítiť zápach, ako keď sa niečo páli.
 - Z vnútornej jednotky uniká chladivo.
- Klimatizačné zariadenie sami neopravujte ani neupravujte.
- Pokiaľ klimatizačné zariadenie pracuje za abnormálnych podmienok, môže to spôsobiť poruchu, úraz elektrickým prúdom alebo požiar.

SPÄTNÝ ODBER ELEKTROODPADU



Uvedený symbol na výrobku alebo v sprievodnej dokumentácii znamená, že použité elektrické alebo elektronické výrobky nesmú byť likvidované spoločne s komunálnym odpadom. Za účelom správnej likvidácie výrobku ho odovzdajte na určených zberných miestach, kde budú prijaté zdarma. Správnou likvidáciou tohto produktu pomôžete zachovať cenné prírodné zdroje a napomáhate prevencii potenciálnych negatívnych dopadov na životné prostredie a ľudské zdravie, čo by mohli byť dôsledky nesprávnej likvidácie odpadov. Ďalšie podrobnosti si vyžiadajte od miestneho úradu alebo najbližšieho zberného miesta.

INFORMÁCIE TÝKAJÚCE SA POUŽITÉHO CHLADIACEHO PROSTRIEDKU

Toto zariadenie obsahuje fluórované skleníkové plyny zahrnuté v Kjótskom protokole. Údržba a likvidácia musí byť vykonaná kvalifikovaným personálom.

Typ chladiaceho prostriedku: R32

Množstvo chladiaceho prostriedku: vid' prístrojový štítok.

Hodnota GWP: 675 (1 kg R32 = 0,675 t CO₂ eq)

GWP = Global Warming Potential (potenciál globálneho otepľovania)



Zariadenie je naplnené horľavým chladivom R32.

V prípade poruchy, problémov s kvalitou alebo iných, odpojte zariadenie od napájania a kontaktujte prosím miestneho predajcu alebo autorizované servisné stredisko.

Tiesňové volanie – telefónne číslo: 112

VÝROBCA

GREE ELECTRIC APPLIANCES, INC. OF ZHUHAI

West Jinji Rd, Qianshan,

519070 Zhuhai

China

ZÁSTUPCA

GREE Czech & Slovak s.r.o.

Technická 2

821 04 Bratislava

Slovenská republika

www.greesk.sk, info@greesk.sk

SERVISNÁ PODPORA

GREE Czech & Slovak s.r.o.

Technická 2

821 04 Bratislava

Slovenská republika

www.greesk.sk, info@greesk.sk

