

E3 ŠOUPÁTKO

s přírubami DN 50-400, PN 10 | PN 16 | PN 25

hawle

Konstrukční charakteristiky

- médium: voda
- měkčetěsnicí klínové šoupátko dle EN 1171, EN 1074-1 a EN 1074-2 s hladkým a volným průtokovým kanálem
- pouzdro O-kroužku upevněné ve vrchním dílu šoupátka dvojitým bajonetovým uzávěrem zajištěným proti pootočení, tato konstrukce zajišťuje 100% protikorozní úpravu epoxidovým práškem
- vedení klínu z otěruvzdorného plastu s vysokou kluzností, optimalizované řešení s ohledem na zatížení zaručuje minimální opotřebení a uzavírací momenty
- klín a matice klínu jsou kompletně navulkanizované, což tlumí vibrace během otevírání a uzavírání šoupátka
- matice klínu vzhledem k velkoryse předimenzované délce závitu dovoluje vysoké zatížení kroutícím momentem
- O-kroužky uložené ze všech stran v korozivzdorném materiálu, vyměnitelné pod tlakem (dle ISO 7259)
- ochrana hran z PE chrání při dopravě a skladování
- kluzné podložky zaručují nízké tření upínacího kroužku vřetene
- 100% vhodné pro instalaci do země

Materiál

- 1 **tělo** z tvárné litiny s vnitřní i vnější epoxidovou povrchovou úpravou
- 2 **vrchní díl** z tvárné litiny s vnitřní i vnější epoxidovou povrchovou úpravou
- 3 **klín** z tvárné litiny (DN 50 z mosazi odolné proti odzinkování) uvnitř i vně navulkanizovaný elastomerem
- 4 **vedení klínu** z otěruvzdorného plastu
- 5 **matice klínu** z mosazi odolné proti odzinkování
- 6 **vřeteno** z duplexní oceli s válcovaným závitem a hladce válcovanou těsnicí kluznou plochou
- 7 **pozdro O-kroužků** z mosazi, DN50-200 s dvojitým bajonetovým uzávěrem
- 8 **O-kroužky** z elastomeru
- 9 **stírací kroužek** z PE
- 10 **těsnění vrchního dílu** z elastomeru
- 11 **šrouby** s vnitřním šestihranem z nerezové oceli, zapuštěné zalívací hmotou, a těsněním víka zcela chráněné proti korozi
- 12 **rozšířená ochrana hran** z PE
- 13 **opora vřetene** z mosazi
- 14 **kluzné podložky** z POM
- 15 **bezpečnostní šroub** z nerezové oceli
- 16 **centrovací příruba** z tvárné litiny s vnitřní i vnější epoxidovou povrchovou úpravou
- 17 **těsnění centrovací příruby** z elastomeru
- 18 **valivé ložisko**
- 19 **centrovací kroužek** z POM
- 20 **U-kroužek** z elastomeru
- 21 **stírací kroužek** z elastomeru

DN 50 – 200

Uložení vřetene na kluzných podložkách

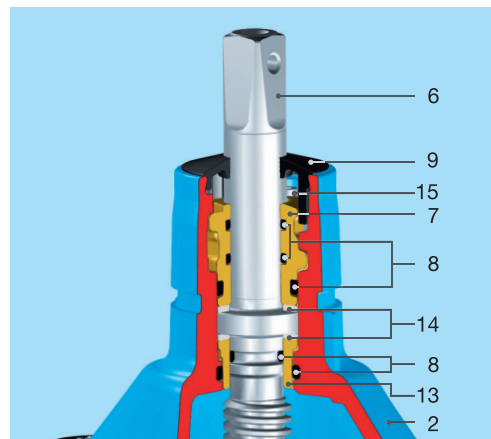

DN 250 – 400 Uložení vřetene na valivém ložisku

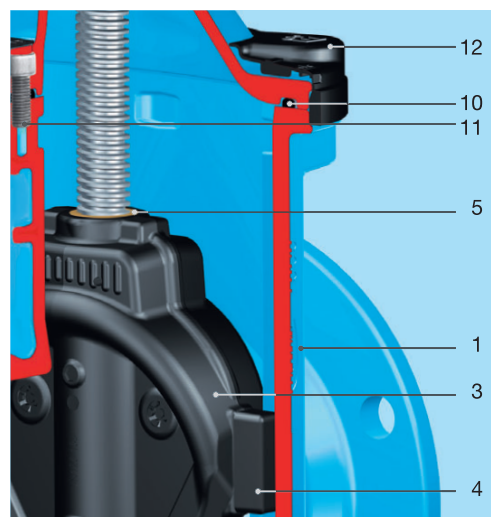
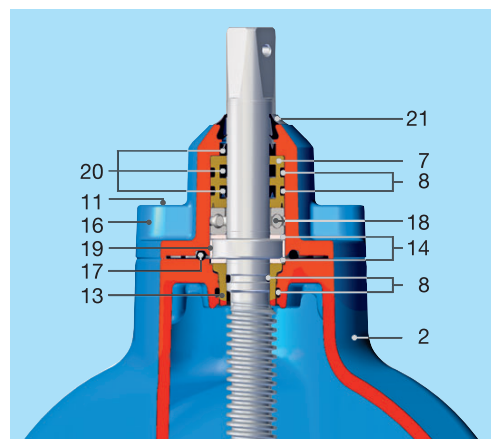

DN 500 – 600 v provedení E2, provedení E3 připravujeme

E3 ŠOUPÁTKO

s přírubami DN 50-200, PN 10 | PN 16 | PN 25



Konstrukční charakteristiky

- měkčetěsnicí klínové šoupátko s hladkým a volným průtokovým kanálem
- rozměry přírub dle EN 1092-2, vrtání přírub dle: EN 1092-2 | PN 10 standard (4000E3, 4700E3); EN 1092-2 | PN 25 (4010E3, 4710E3*) EN 1092-2 | PN 16 od DN 200 (4000E3, 4700E3) prosíme uvést v objednávce, jiné normy na dotaz
- volný průtok celým profilem šoupátka zaručuje bezproblémovou kontrolu vodovodní sítě sondami a jeho čištění tzv. "ježkování"
- jedna zemní souprava pro více dimenzí
- 100% vhodné pro servopohon
- snadné dodatečné vybavení ukazatelem polohy nebo servopohonem
- vřeteno z duplexní oceli

Standardní provedení: bez ručního kola a zemní soupravy

Varianty dodávky: pro servopohon: č. 4000ELE3
s ukazatelem polohy: č. 4000STE3

Speciální provedení: na dotaz

č. 4000E3
č. 4700E3
č. 4010E3
č. 4710E3*



Příslušenství

ruční kolo:		č. 7800
zemní souprava:	tuhá	č. 9000E2
	teleskopická	č. 9500E2
uliční poklop:	tuhý	č. 1750
	samonivelační	č. 1750KASI
servopohon:		č. 9920
laterna pro servopohon:	č. 8630	
podkladová deska:	č. 3481	
čtyřhran:	č. 2156, č. 2157, č. 2158	
prodloužení vřetene	č. 7820, č. 7825	
ukazatel polohy:	č. 2170	
šrouby a matice:	č. 8810, č. 8830, č. 8840	
HAWAK-stojan:	č. 9894, č. 9895	
ploché těsnění:	č. 3390, č. 3470	

obj. č.	stavební délka	PN	jmenovitá světlost/DN							
			50	65	80	100	125	150	200	
4000E3	krátká EN 558-1 GR 14	16								
4700E3	dlouhá EN 558-1 GR 15	16								
4010E3	krátká EN 558-1 GR 14	25								
4710E3*	dlouhá EN 558-1 GR 15	25								

*připravujeme

Další příslušenství: viz. strana A 1/2



HAWLE ARMATURY, spol. s r.o. 252 42 Jesenice u Prahy - Česká republika - Říčanská 375
Tel.: +420 241 003 111 - Fax: +420 241 003 333 - e-mail: mail@hawle.cz - www.hawle.cz

A 3/3

E3 ŠOUPÁTKO

s přírubami DN 50-200, PN 10 | PN 16 | PN 25

č. 4000E3
 č. 4700E3
 č. 4010E3
 č. 4710E3*

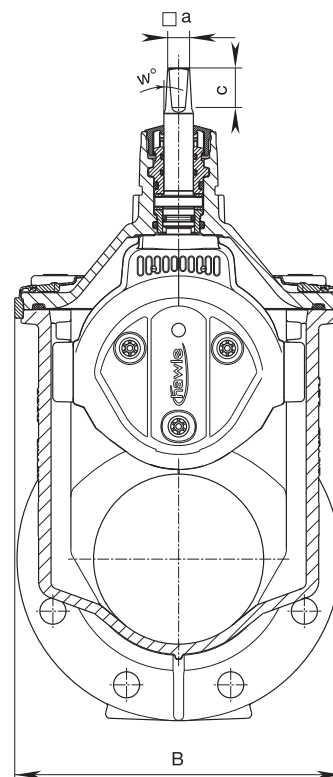
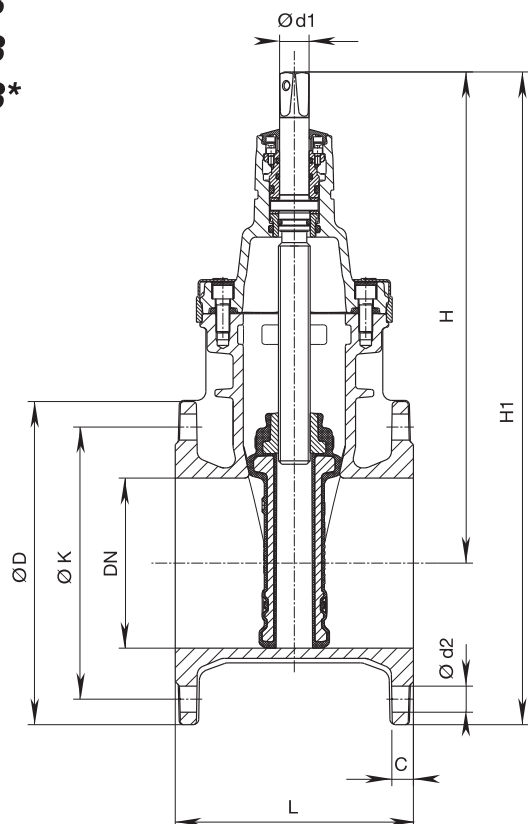

DN	PN	příruba			šrouby			vřeteno			šoupátko					hmotnost			
		ØD	C	ØK	počet	závit	Ød2	□ a	c	w°	Ød1	H	H1	L krátká	L dlouhá	B	krátká	dlouhá	
50	10	165	19	125	4	M 16	19	14,8	33	3°	20,5	234	316,5	150	250	143	10,0	11,5	
	25														10,0				
	16														15,5		17,5		
65	10	185	19	145	4	M 16	19	17,3	35	3°	24	305	397,5	170	270	180	15,5	17,5	
	25														16,0				
	16														16,5		20,0		
80	10	200	19	160	8	M 16	19	17,3	38	3°	24	312,5	412,5	180	280	180	16,5	20,0	
	25														18,0				
	16														20,5		25,5		
100	10	220	19	180	8	M 16	19	19,3	39	3°	24	343	453	190	300	212	20,5	25,5	
	25					190	M 20						23				460	24,5	
	16					33,0	37,5												
125	10	250	19	210	8	M 16	19	19,3	39	3°	26	421	546	200	325	289	33,0	37,5	
	25					220	M 24						28				556	34,0	
	16					37,0	43,5												
150	10	285	19	240	8	M 20	23	19,3	39	3°	26	433	576	210	350	289	37,0	43,5	
	25					250	M 24						28				583	47,0	49,0
	16					47,0	49,0												
200	10	340	20	295	8	M 20	23	24,3	49	3°	30	541	711	230	400	356	60,5	71,5	
	25			310	12		M 24						28				721	67,0	79,0
	16			67,0	79,0														

A 3/4

HAWLE ARMATURY, spol. s r.o. 252 42 Jesenice u Prahy - Česká republika - Říčanská 375
 Tel.: +420 241 003 111 - Fax: +420 241 003 333 - e-mail: mail@hawle.cz - www.hawle.cz

E3 ŠOUPÁTKO

s přírubami DN 250-400, PN 10 | PN 16 | PN 25

hawle

Konstrukční charakteristiky

- měkčetěsnicí klínové šoupátko s hladkým a volným průtokovým kanálem
- rozměry přírub dle EN 1092-2, vrtání přírub dle: EN 1092-2 | PN 10 standard (4000E3, 4700E3); EN 1092-2 | PN 25 (4710E3*) EN 1092-2 | PN 16 od DN 200 (4000E3, 4700E3) prosíme uvést v objednávce, jiné normy na dotaz
- volný průtok celým profilem šoupátka zaručuje bezproblémovou kontrolu vodovodní sítě sondami a jeho čištění tzv. "ježkování"
- jedna zemní souprava pro více dimenzí
- 100% vhodné pro servopohon
- snadné dodatečné vybavení ukazatelem polohy nebo servopohonem
- vřetenem z duplexní oceli

Standardní provedení: bez ručního kola a zemní soupravy

Varianty dodávky: pro servopohon: č. 4000ELE3
s ukazatelem polohy: č. 4000STE3

Speciální provedení: na dotaz

č. 4000E3

č. 4700E3

č. 4710E3



Příslušenství

ruční kolo:		č. 7800
zemní souprava:	tuhá	č. 9000E2
	teleskopická	č. 9500E2
uliční poklop:	tuhý	č. 1750
	samonivelační	č. 1750KASI
servopohon:		č. 9920
laterna pro servopohon:	č. 8630	
podkladová deska:	č. 3481	
čtyřhran:	č. 2156, č. 2157, č. 2158	
prodloužení vřetene	č. 7820, č. 7825	
ukazatel polohy:	č. 2170	
šrouby a matice:	č. 8810, č. 8830, č. 8840	
HAWAK-stojan:	č. 9894, č. 9895	
ploché těsnění:	č. 3390, č. 3470	

obj. č.	stavební délka	PN	jmenovitá světelnost/DN					
			250	300	350	400	500*	600*
4000E3	krátká EN 558 GR 14	16					*	*
4700E3	dlouhá EN 558 GR 15	16					*	*
4710E3	krátká EN 558 GR 15	25						

*připravujeme

Další příslušenství: viz. strana A 1/2



HAWLE ARMATURY, spol. s r.o. 252 42 Jesenice u Prahy - Česká republika - Říčanská 375
Tel.: +420 241 003 111 - Fax: +420 241 003 333 - e-mail: mail@hawle.cz - www.hawle.cz

A 3/5

E3 ŠOUPÁTKO

s přírubami DN 250-400, PN 10 | PN 16 | PN 25



č. 4000E3

č. 4700E3

č. 4710E3

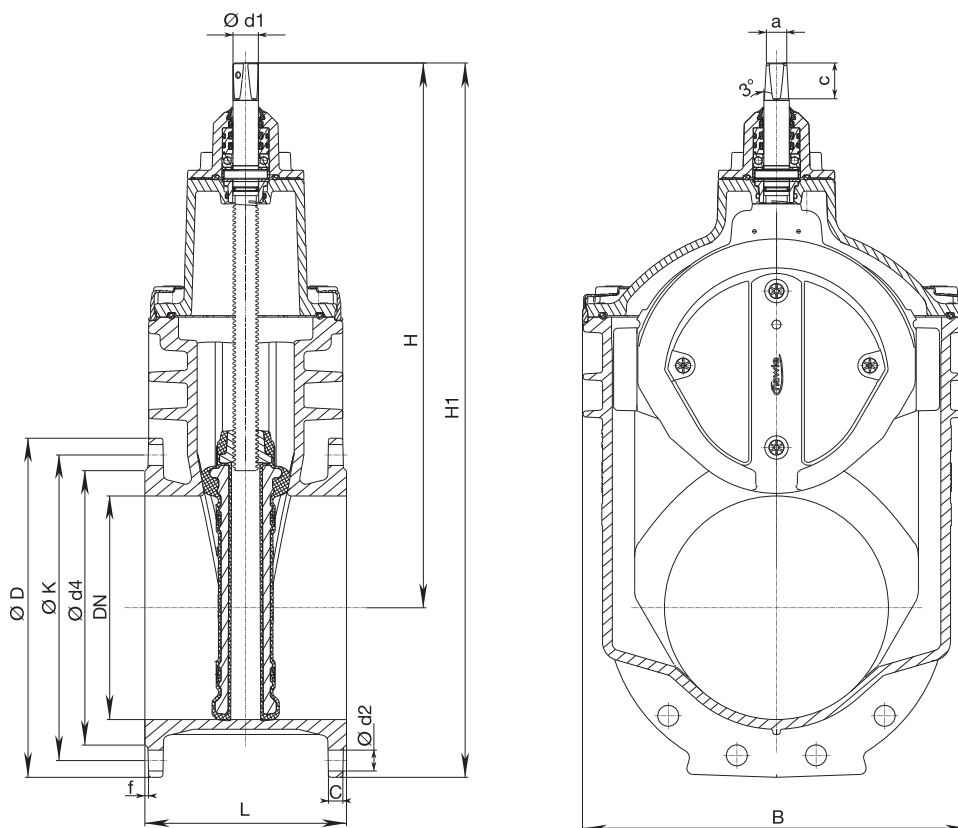

DN	PN	příruba					šrouby			vřeteno			šoupátko				hmotnost		
		Ø D	C	Ø K	Ø d4	f	počet	závit	Ø d2	a	c	Ø d1	H	H1	L krátká	L dlouhá	B	krátká	dlouhá
250	10	400	22	350	319	3	12	M 20	23	27,3	48	34	649	849	250	450	436	98,5	114,5
	16			355				M 24	28					102,0				110,0	
	25			425				24,5	370					330				M 27	31
300	10	455	24,5	400	367	4	12	M 20	23	27,3	48	34	731	958	270	500	520	151,0	169,5
	16			410				M 24	28					150,0				169,0	
	25			485				27,5	430					389				5	16
350	10	520	26,5	460	427	4	16	M 20	23	27,3	48	34	816	1076	290	604	205,5		
	16			470				M 24	28										
400	10	580	28	515	477	4	16	M 24	28	32,3	55	44	925	1215	310	600	687	266,0	310,0
	16			525				M 27	31										
500*	10*																		
	16*																		
600*	10*																		
	16*																		

*připravujeme

A 3/6

HAWLE ARMATURY, spol. s r.o. 252 42 Jesenice u Prahy - Česká republika - Říčanská 375
Tel.: +420 241 003 111 - Fax: +420 241 003 333 - e-mail: mail@hawle.cz - www.hawle.cz