

# TECHNICKÝ LIST - Separátor vzduchu SPVS

## 1 - Použití SPVS

Separátor vzduchu SPVS je určen k odvzdušňování solárních systémů.

Zavzdušnění systému způsobuje zhoršení jeho funkce, jednak kvůli špatným tepelně vodivým vlastnostem vzduchových bublin v kapalině a dále kvůli zhoršení pracovních podmínek oběhového čerpadla vlivem nasávání vzduchových bublin a s tím spojené ztráty tlaku.

## 2 - Popis funkce

Separátor SPVS je zapojen v nejvyšším bodě systému do výstupního potrubí z kolektorů. Tělo separátoru je tvořeno svislou válcovou nádobkou s vypouklým dnem, opatřenou ve spodní části vstupním a výstupním hrdlem, orientovanými kolmo k ose nádoby. Vrchní část těla je uzavřena šroubovací zátkou s otvorem se závitem G 3/8" pro připojení kulového ventilu a automatického odvzdušňovacího ventilu a utěsněna o-kroužkem Ø45x3 mm. Za provozu je rychlost proudění kapaliny v nádobce separátoru snížena tak, aby vzduchové bubliny obsažené v kapalině měly dostatek času vystoupat k vyústění nádoby do automatického odvzdušňovacího ventilu.

Automatický ventil se pak po nahromadění dostatečného množství vzduchu otevře a vzduch vypustí ven ze systému. Celý proces odvzdušňování tak probíhá kontinuálně a bezobslužně.

Separátor je vyroben z mosazi, těsnění z EPDM.

## 3 - Montáž a instalace

**Montáž separátoru vzduchu SPVS proveďte v souladu s následujícími pokyny:**

Separátor je nutné namontovat do nejvýše položeného místa v systému na výstup z kolektorů tak, aby osa válcové části těla separátoru byla orientována svisle a zároveň otvor pro připojení odvzdušňovacího ventilu ve víčku separátoru směřoval vzhůru. Při nevhodném umístění nebo významném odchýlení separátoru ze svislé polohy může dojít k omezení nebo znemožnění jeho funkce.

Separátor je souměrný podle svislé osy a je proto možné jej připojit k vodorovnému potrubí v libovolném směru. Na šipku směru proudění vyznačenou na těle není třeba brát zřetel.

Pro správnou funkci separátoru je nutné připojit na výstup ve víčku kulový ventil 3/8" a automatický odvzdušňovací ventil. Po odvzdušnění solárního systému kulový ventil uzavřete pro případ stagnace. Závit mezi ventilem a víčkem separátoru je možné těsnit buď o-kroužkem Ø14x2,5 mm z materiálu FKM nebo EPDM či teflonovou páskou.

Při montáži vždy respektujte platné předpisy a údaje výrobce solárního systému.

# TECHNICKÝ LIST - Separátor vzduchu SPVS

## 1 - Použití SPVS

Separátor vzduchu SPVS je určen k odvzdušňování solárních systémů.

Zavzdušnění systému způsobuje zhoršení jeho funkce, jednak kvůli špatným tepelně vodivým vlastnostem vzduchových bublin v kapalině a dále kvůli zhoršení pracovních podmínek oběhového čerpadla vlivem nasávání vzduchových bublin a s tím spojené ztráty tlaku.

## 2 - Popis funkce

Separátor SPVS je zapojen v nejvyšším bodě systému do výstupního potrubí z kolektorů. Tělo separátoru je tvořeno svislou válcovou nádobkou s vypouklým dnem, opatřenou ve spodní části vstupním a výstupním hrdlem, orientovanými kolmo k ose nádoby. Vrchní část těla je uzavřena šroubovací zátkou s otvorem se závitem G 3/8" pro připojení kulového ventilu a automatického odvzdušňovacího ventilu a utěsněna o-kroužkem Ø45x3 mm. Za provozu je rychlost proudění kapaliny v nádobce separátoru snížena tak, aby vzduchové bubliny obsažené v kapalině měly dostatek času vystoupat k vyústění nádoby do automatického odvzdušňovacího ventilu.

Automatický ventil se pak po nahromadění dostatečného množství vzduchu otevře a vzduch vypustí ven ze systému. Celý proces odvzdušňování tak probíhá kontinuálně a bezobslužně.

Separátor je vyroben z mosazi, těsnění z EPDM.

## 3 - Montáž a instalace

**Montáž separátoru vzduchu SPVS proveďte v souladu s následujícími pokyny:**

Separátor je nutné namontovat do nejvýše položeného místa v systému na výstup z kolektorů tak, aby osa válcové části těla separátoru byla orientována svisle a zároveň otvor pro připojení odvzdušňovacího ventilu ve víčku separátoru směřoval vzhůru. Při nevhodném umístění nebo významném odchýlení separátoru ze svislé polohy může dojít k omezení nebo znemožnění jeho funkce.

Separátor je souměrný podle svislé osy a je proto možné jej připojit k vodorovnému potrubí v libovolném směru. Na šipku směru proudění vyznačenou na těle není třeba brát zřetel.

Pro správnou funkci separátoru je nutné připojit na výstup ve víčku kulový ventil 3/8" a automatický odvzdušňovací ventil. Po odvzdušnění solárního systému kulový ventil uzavřete pro případ stagnace. Závit mezi ventilem a víčkem separátoru je možné těsnit buď o-kroužkem Ø14x2,5 mm z materiálu FKM nebo EPDM či teflonovou páskou.

Při montáži vždy respektujte platné předpisy a údaje výrobce solárního systému.

#### 4 - Technické parametry

Parametr	Jednotka	Hodnota
Max. provozní přetlak	[bar]	6
Jmenovitá světlost DN	[-]	20
Hmotnost	[kg]	0,42
Připojovací závity	["]	3/4 vnější

#### 5 - Rozměrový náčrtek

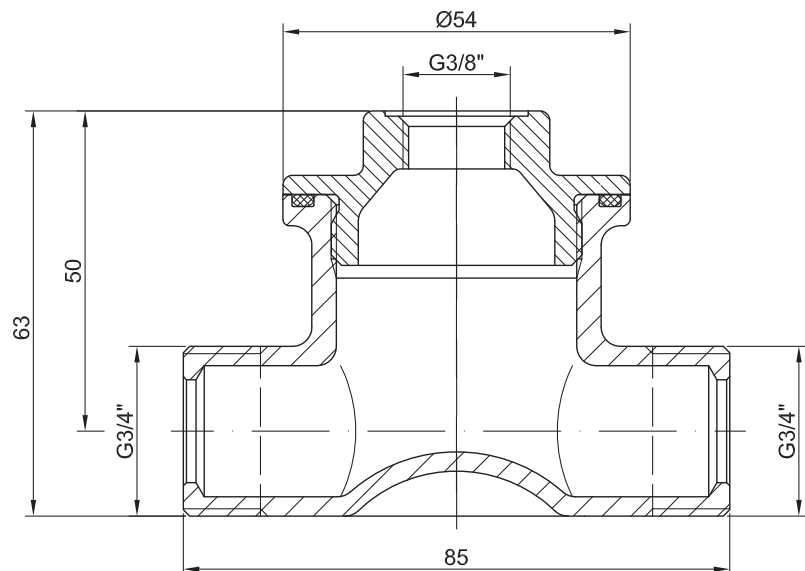

#### 6 - Údržba a opravy

Separátor vzduchu SPVS pracuje automaticky, bez nároku na elektrickou energii a obsluhu.

Při zanesení separátoru nečistotami ze solárního systému upustěte kapalinu tak, aby bylo možné vyprázdněný separátor otevřít bez nežádoucího úniku kapaliny. Stranovým klíčem #24 nebo jiným vhodným nástrojem povolte zátku. Ze separátoru odstraňte nečistoty a opačným postupem namontujte zátku zpět. Do systému opět doplňte kapalinu a systém odvzdušněte.

V případě potřeby vyměňte o-kroužek Ø45×3 mm z materiálu EPDM pod zátkou.

#### 4 - Technické parametry

Parametr	Jednotka	Hodnota
Max. provozní přetlak	[bar]	6
Jmenovitá světlost DN	[-]	20
Hmotnost	[kg]	0,42
Připojovací závity	["]	3/4 vnější

#### 5 - Rozměrový náčrtek

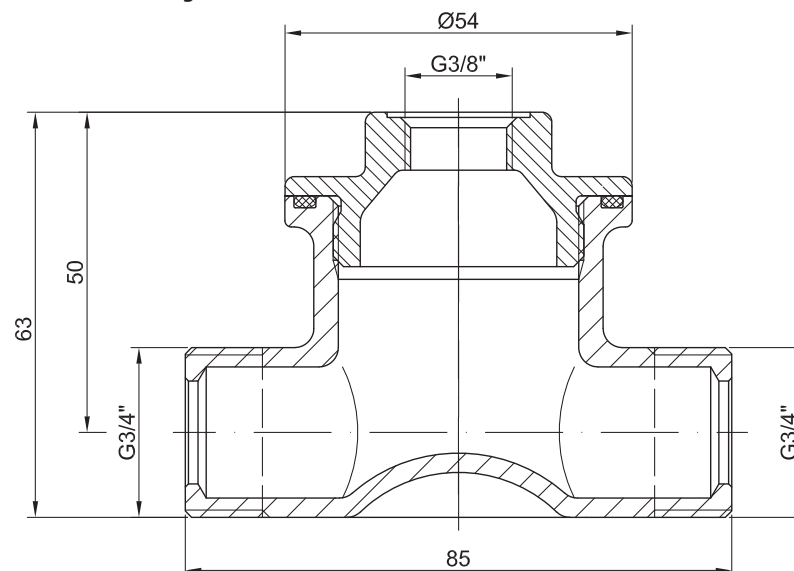

#### 6 - Údržba a opravy

Separátor vzduchu SPVS pracuje automaticky, bez nároku na elektrickou energii a obsluhu.

Při zanesení separátoru nečistotami ze solárního systému upustěte kapalinu tak, aby bylo možné vyprázdněný separátor otevřít bez nežádoucího úniku kapaliny. Stranovým klíčem #24 nebo jiným vhodným nástrojem povolte zátku. Ze separátoru odstraňte nečistoty a opačným postupem namontujte zátku zpět. Do systému opět doplňte kapalinu a systém odvzdušněte.

V případě potřeby vyměňte o-kroužek Ø45×3 mm z materiálu EPDM pod zátkou.

05/2012

**Regulus**

REGULUS spol. s r.o.

Do Koutů 1897/3  
143 00 Praha 4

<http://www.regulus.cz>  
E-mail: [obchod@regulus.cz](mailto:obchod@regulus.cz)

**Regulus**

REGULUS spol. s r.o.

Do Koutů 1897/3  
143 00 Praha 4

<http://www.regulus.cz>  
E-mail: [obchod@regulus.cz](mailto:obchod@regulus.cz)

05/2012