

Filtr s magnetem FILTRMAG PK 3/4



Základní údaje	
Použití	slouží k filtraci nečistot z pracovní kapaliny
Popis	filtr se dvěma kulovými kohouty pro uzavření průtoku a víčkem pro vypuštění kapaliny z filtru v případě čištění
Pracovní kapalina	voda, nemrzoucí směs pro otopné systémy
Objednací kód	18215

SLOŽENÍ FILTRU S MAGNETEM

kulové kohouty

filtrační sítko

magnet

tělo filtru s vypouštěcí zátkou

POVOLENÁ MONTÁŽNÍ POLOHA

KE ZDROJI TEPLA

směr průtoku

směr průtoku

Z OTOPNÉHO SYSTÉMU

Technické údaje	
Maximální pracovní tlak	3 bar
Rozsah pracovních teplot	4-90 °C
Indukce magnetu	1,32 T (13 200 Gs)
Velikost oka filtračního sítko	0,8 mm

Materiály	
Víčko filtru	plast
Tělo filtru	plast
Sítka filtru	nerezová ocel AISI 302
Magnet	neodym NdFeB
O-kroužky	EPDM
Vypouštěcí zátka	mosaz, CW617 N
Těsnění víčka	EPDM
Uzavírací koule	mosaz, CW617 N
Těsnění koule	PTFE
Tělo kulových kohoutů	mosaz, CW617 N

Údržba a montáž	
Montáž	před kotel do zpátečky otopných okruhů, povolená montážní poloha je na obrázku vlevo
Údržba	při čištění filtračního sítko plně uzavřít kulové kohouty, vypustit kapalinu otevřením zátka, odšroubovat plastové víčko s magnetem a vyjmout filtrační sítko

Filtr s magnetem FILTRMAG PK 3/4

Rozměrové schéma

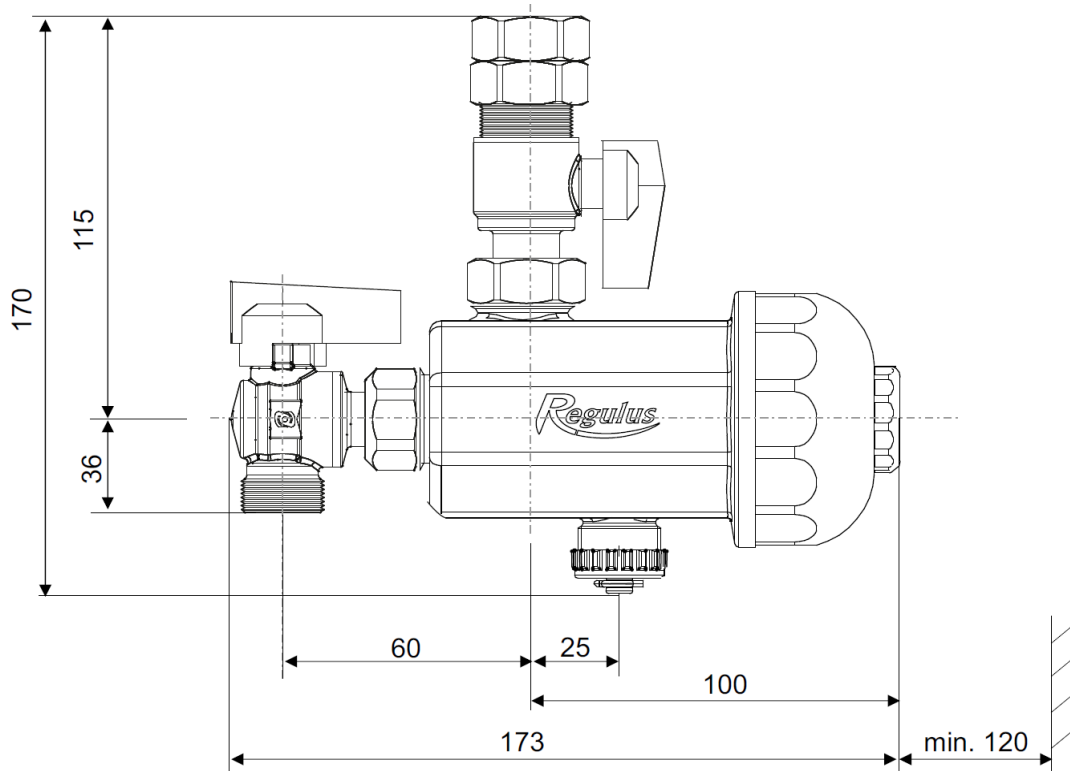

Graf tlakových ztrát

