

Úvod

O této příručce

Přečtěte si před použitím	655
---------------------------------	-----

Ovládání a tlačítka

Hlavní jednotka	656
Dálkový ovladač.....	657

Pokyny k použití

Obecné používání

Seznam obrazovek	660
Základní postup	662
Oplach se sprchou (ovládání předních tlačítek)	665
Vysoušení teplým vzduchem (ovládání předních tlačítek).....	667
Ovládání chytrým telefonem (iOS a Android)	668

Nastavení

Funkce automatické otevření a zavření sedátka/ poklopu	671
Funkce automatického spláchnutí (VOLITELNĚ)	672
Funkce předspláchnutí (VOLITELNĚ)	673
Funkce nočního osvětlení.....	674
PlasmaCluster® Ion.....	675
Funkce Plasmacluster® Ion pro modré světlo (vnitřní).....	678
Funkce odsávání pachů.....	678
Zvuk stisknutí tlačítek	679
Změna jazyka	680
Obnovení výchozích nastavení.....	680
Vypnutá obrazovka	681
Párování	681

Odstraňování závad

Odstraňování závad

Všechny funkce	682
Oplach	683
Odsávání pachů.....	684
Automatické spláchnutí.....	684
Vysoušení	685
Funkce automatické otevření a zavření sedátka/poklopu	686
PlasmaCluster Ion (vnitřní)	687
PlasmaCluster Ion (vnější).....	687
Odstranění vodního kamene	688
Aplikace pro chytrý telefon.....	689
Různé	690

Čištění

Před čištěním

Zásady	691
--------------	-----

Čištění

Sedátko toalety, poklop, kryt a dálkový ovladač (plastové díly).....	692
Demontáž poklopu pro čištění	693
Záchodová mísa (keramické části)	697
Klapka tryska/vzduchový filtr	698
Tryska	700

Poprodejní servis

Poprodejní servis	702
-------------------------	-----

O této příručce

■ Přečtěte si před použitím

Aby bylo zaručeno správné používání tohoto produktu, přečtěte si pozorně tuto příručku a tištěnou „STRUČNOU PŘÍRUČKU“.

Nedodržení bezpečnostních zásad uvedených v tištěné „STRUČNÉ PŘÍRUČCE“ (součást dodávky) může mít za určitých okolností za následek vážné nehody.

Každá z těchto zásad je velmi důležitá pro bezpečnost a musí být přísně dodržována.

V případě nehody v důsledku nesprávného používání nenese společnost GROHE žádnou odpovědnost za škody.

❗ Prosím dodržujte následující zásady:

V oblastech, ve kterých tvrdost vody přesahuje 18° dH (KH), je nezbytné použití filtračního systému se změkčovačem vody. Informace o tvrdosti vody ve vaší oblasti vám poskytne místní vodárenská společnost.

Pro zajištění dlouhodobé provozuschopnosti:

- Odstraňování vodního kamene provádějte každé 3 roky. (Zakupte si sadu na odstraňování vodního kamene prodávanou samostatně. Číslo výrobku je 46978001.)
- Vyměňte špičku trysky za novou každé 3 roky. (Špička trysky je součástí sady na odstranění vodního kamene. Zakupte si prosím sadu na odstraňování vodního kamene prodávanou samostatně. Číslo výrobku je 46978001.)

Ovládání a tlačítka

■ Hlavní jednotka

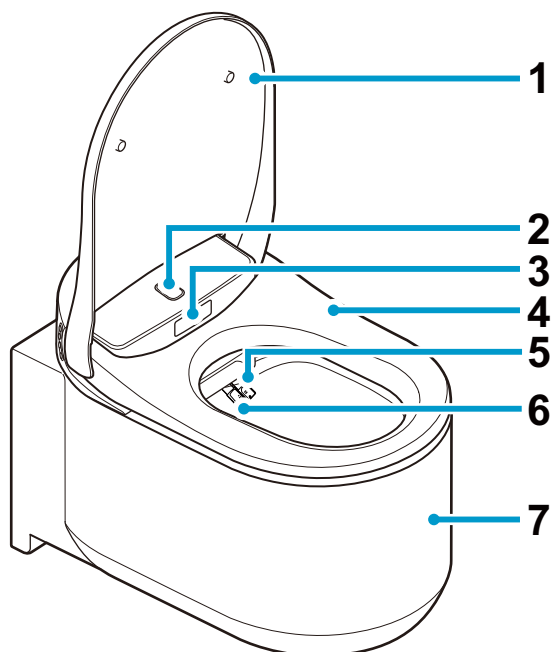

- 1 Víko sedátka toalety
- 2 Horní senzor těla
- 3 Dolní senzor těla
- 4 Sedátko toalety
- 5 Tryska (pro zadní oplach)
- 6 Tryska (pro přední oplach)
- 7 Záchodová mísa
- 8 Tlačítka funkcí
 - ♂ : Přední oplach (pro ženy)
 - ♀ : Zadní oplach
 - ⊕ : Nastavení intenzity oplachu
 - ⊖ : Nastavení intenzity oplachu
- 9 Přívod prostředku na odstranění vodního kamene
- 10 Tlačítko napájení

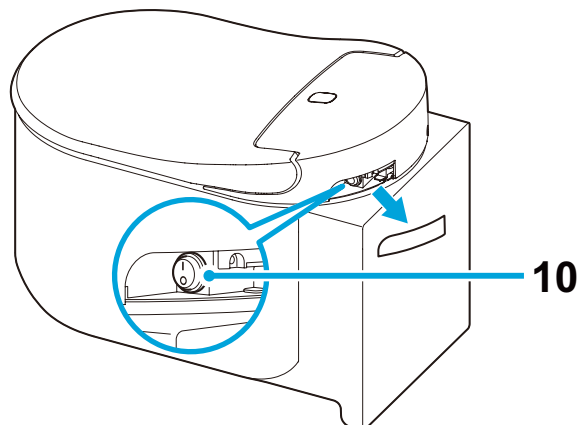
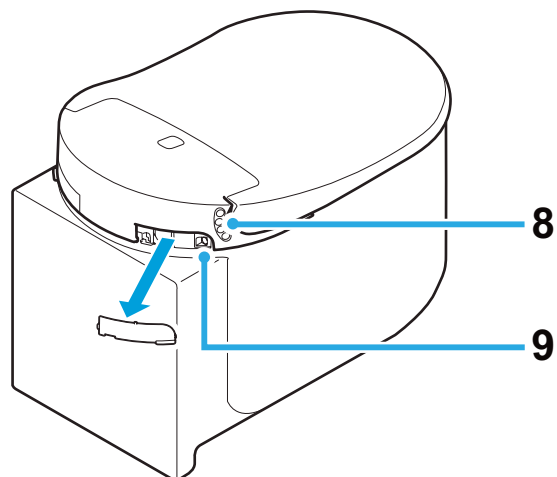

POZNÁMKA:

- Chcete-li spláchnout ručně, stiskněte tlačítko splachování na ovládací desce.

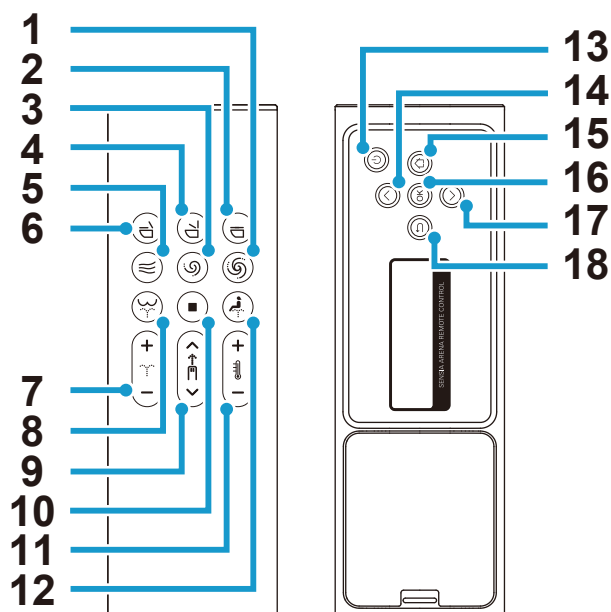

■ Dálkový ovladač



- | | | | |
|---|---|----|--|
| 1 | Tlačítko spláchnout (velké spláchnutí) * | 10 | Tlačítko zastavení |
| 2 | Tlačítko Spustit sedátko a poklop toalety dolů | 11 | Tlačítko Úprava teploty vody/vysoušení |
| 3 | Tlačítko spláchnout (malé spláchnutí) * | 12 | Tlačítko Dámská sprcha |
| 4 | Tlačítko Zvednout sedátko a poklop toalety | 13 | Tlačítko napájení |
| 5 | Tlačítko vysoušení | 14 | Tlačítko Nahoru |
| 6 | Tlačítko Spustit sedátko toalety dolů a zvednout poklop | 15 | Tlačítko Domů |
| 7 | Tlačítko Úprava síly proudu | 16 | Tlačítko OK |
| 8 | Tlačítko Hlavní sprcha | 17 | Tlačítko Dolů |
| 9 | Tlačítko úpravy polohy trysky | 18 | Tlačítko Zpět |

* Tato tlačítka budou fungovat pouze tehdy, pokud se k tomuto výrobku nainstaluje nádrž GROHE vybavená montážní sadou automatického splachování (prodává se samostatně).

POZNÁMKA:

- Po stisknutí tlačítka  (napájení) na dálkovém ovladači na více než 2 sekundy se vypne napájení a zobrazí se „Obrazovka vypnutí“.
- Pokud není po dobu 30 sekund zadán žádný úkon ovládání, obrazovka se vypne a přejde do pohotovostního režimu. Opětovným obnovením provozu se pohotovostní režim automaticky zruší.
- Během používání zadní obrazovky se přední tlačítka vypnou, aby nedošlo k poruše.
- Dvojitým stisknutím tlačítka  (hlavní sprcha) nastavíte režim sprchy na „WIDE“. Při jeho trojitém stisknutí se režim oplachu nastaví na „NARROW“.
[WIDE]: Tryska se posouvá dozadu a dopředu pro větší rozsah oplachu.
[NARROW]: Tryska se posouvá dozadu a dopředu v užším rozsahu.
- Dvojitým stisknutím tlačítka  (přední oplach) přepnete režim oplachu na „WIDE“. Při jeho trojitém stisknutí se režim oplachu nastaví na „SUPER WIDE“.
[WIDE]: Tryska se posouvá dozadu a dopředu pro větší rozsah oplachu.
[SUPER WIDE]: Tryska se posouvá dozadu a dopředu v širším rozsahu.

První vložení baterie

1. Do dálkového ovladače vložte 2 baterie AAA.
2. Na 2 sekundy se zobrazí [WELCOME] a logo společnosti GROHE třikrát modře zabliká.
 - * Jestliže se zobrazuje výzva [DURING THE POWER-OFF. PRESS THE POWER BUTTON], toaletu zapněte. Zobrazuje se, když je toaleta vypnutá.
3. Zobrazí se výzva [TO PAIR, BRING REMOTE NEAR TO TOILET AND PRESS OK]. Přeneste dálkový ovladač do blízkosti toalety a stiskněte tlačítko „OK“.
4. Po dokončení spárování se zobrazí [SUCCESS] a logo společnosti GROHE třikrát modře zabliká.
5. Stisknutím libovolného tlačítka se vrátíte na domovskou obrazovku.
 - * Stisknutím kteréhokoliv tlačítka na zadní straně dálkového ovládání zapnete zadní obrazovku. Pokud s tlačítka na zadní straně neprovedete žádný úkon po dobu 30 sekund, zadní obrazovka se automaticky vypne.

Výměna baterií dálkového ovladače

Vyměňte baterie za nové, pokud logo  bliká oranžovou nebo červenou barvou a na zadní obrazovce se zobrazuje zpráva [REPLACE THE BATTERY]. Během zobrazení zpráv nebudou fungovat žádná tlačítka.

1. Sejměte dálkový ovladač z držáku.

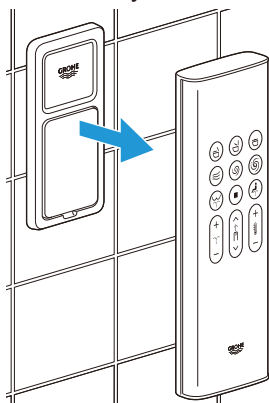

2. Vyměňte zadní kryt a vyměňte staré baterie za dvě nové alkalické baterie AAA o 1,5 V.

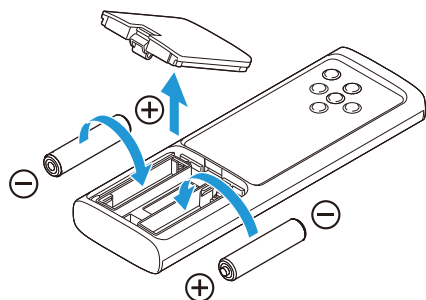

3. Nasadte zpět zadní kryt a umístěte dálkový ovladač zpět na držák.

POZNÁMKA:

- Logo  bude blikat oranžově, pokud úroveň nabití baterie klesne na 20 %, a červeně, pokud úroveň nabití baterie klesne na 10 %.

Obecné používání

Seznam obrazovek

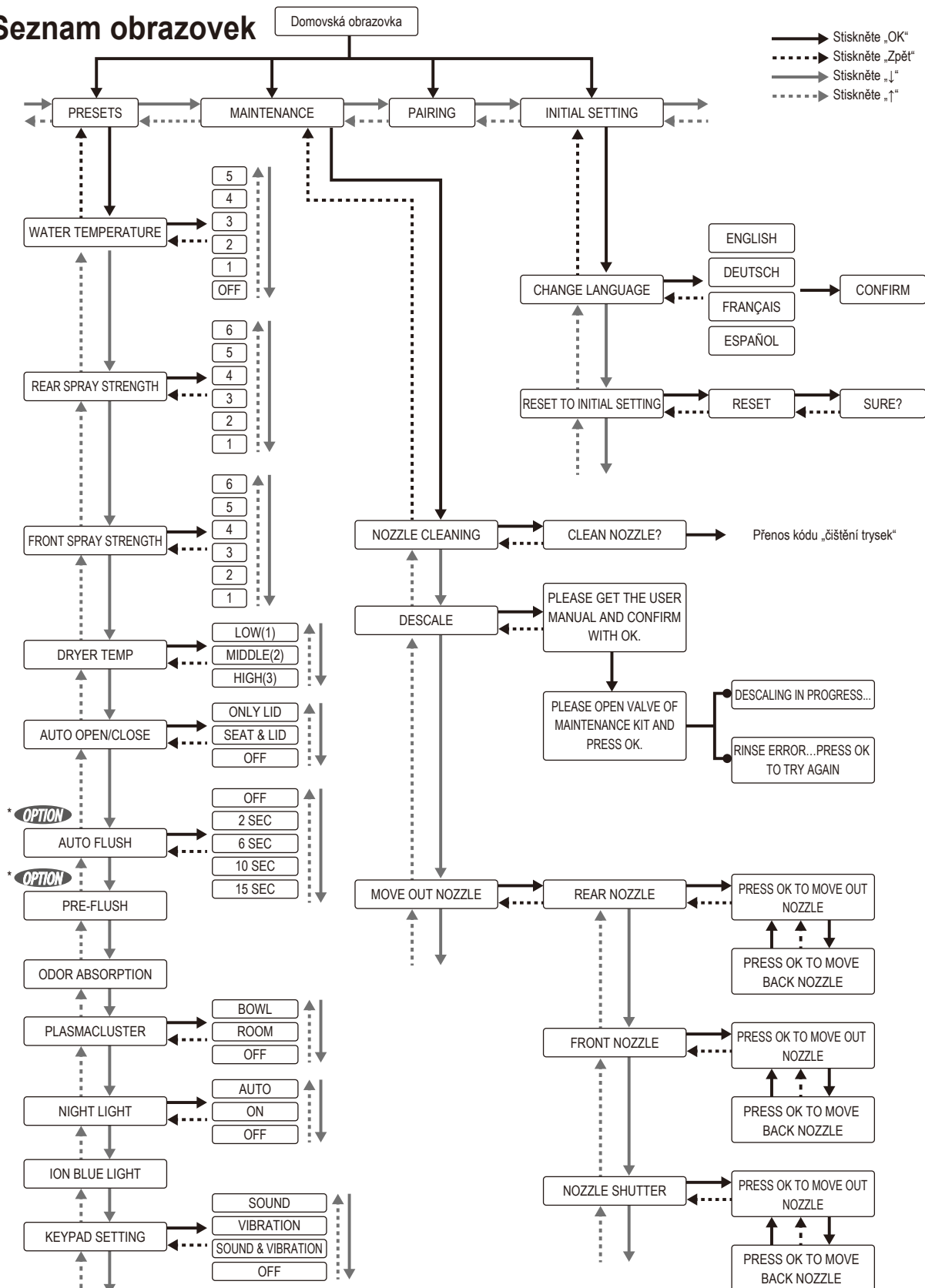

* **OPTION** Tato funkce je dostupná pouze tehdy, pokud se spolu s tímto výrobkem nainstaluje nádrž GROHE vybavená montážní sadou automatického splachování (prodává se samostatně).

Chybová zpráva

DURING THE POWER-OFF.
PRESS THE POWER BUTTON.

SENSIA ARENA REMOTE CONTROL

PLEASE DESCALE

SENSIA ARENA REMOTE CONTROL

REPLACE THE BATTERY

SENSIA ARENA REMOTE CONTROL

CAN NOT CONNECT WITH THE
TOILET. POWER ON AND OPERATE
NEAR THE TOILET.

SENSIA ARENA REMOTE CONTROL

RINSE ERROR...
PRESS OK TO TRY AGAIN

SENSIA ARENA REMOTE CONTROL

■ Základní postup

1. Postavte se před sedátko toalety.
Automaticky se otevře víko sedátka toalety.

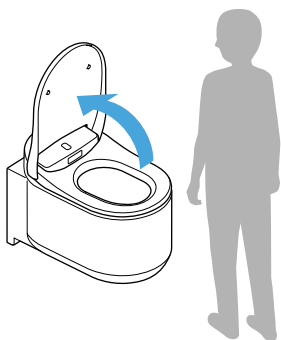

POZNÁMKA:

- Sedátko se zvedne stisknutím tlačítka  (Zvednout sedátko a poklop toalety).
- Pokud pokojová teplota přesáhne 30 °C, například v létě, může být pro senzor obtížné detekovat lidi. Ujistěte se, že je v koupelně dostatečné větrání, popřípadě zkuste pohybovat svým tělem.

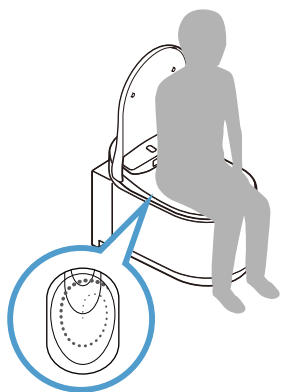

2. Posadte se sedátko toalety. Spustí se odsávání pachů.
Pokud sedíte na toaletním prkýnku, promývá malé množství vody mísu, aby se minimalizovala tvorba skvrn.

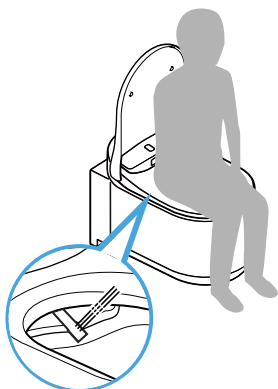

3. Pro oplach stiskněte tlačítko  (zadní oplach), nebo tlačítko  (přední oplach pro ženy).



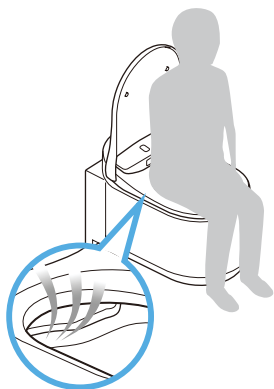

Oplach vypnete stisknutím tlačítka  (zastavení).

4. Stisknutím tlačítka  (vysoušení) zapnete vysoušení teplým vzduchem. Vysoušení vypnete stisknutím tlačítka  (zastavení).



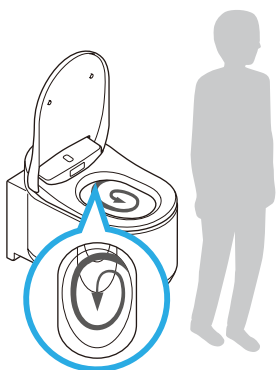

5. Po použití toalety (Když se uživatel zvedne ze záchodu)

- Automatické spláchnutí: Spláchnutí se spustí automaticky.
- Dálkové spláchnutí: Stiskněte tlačítko  (spláchnutí) úplné spláchnutí nebo tlačítko  (spláchnutí) krátké spláchnutí.
- Ruční spláchnutí: Stiskněte tlačítko splachování na ovládací desce.



POZNÁMKA:

- Funkce předspláchnutí a Automatické spláchnutí budou k dispozici pouze tehdy, pokud se k tomuto výrobku nainstaluje nádrž GROHE vybavená montážní sadou automatického splachování (prodává se samostatně).
-  Tlačítka /  na dálkovém ovladači budou fungovat pouze tehdy, pokud se spolu s tímto výrobkem nainstaluje nádrž GROHE vybavená montážní sadou automatického splachování (prodává se samostatně).

6. Opuštěte toaletu.

Automaticky se zavře poklop sedátka toalety. Poklop sedátka toalety se zavře automaticky přibližně 1 minutu po opuštění toalety.

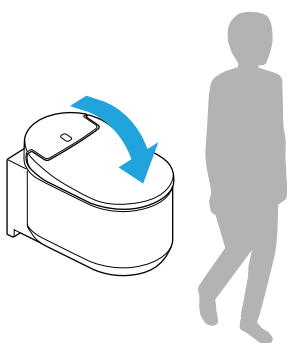

POZNÁMKA:

- Poklop a sedátko se spustí dolů stisknutím tlačítka  (Spustit sedátko a poklop toalety dolů).

■ Oplach se sprchou (ovládání předních tlačítek)

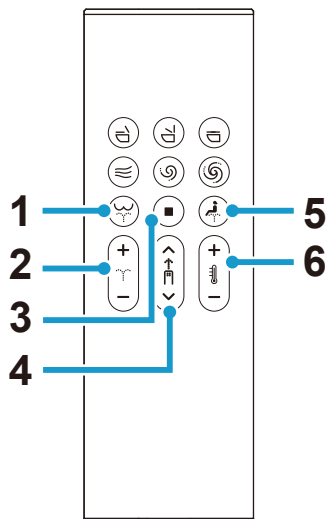

- 1 tlačítko (zadní oplach): opláchnutí zadní části těla
- 2 tlačítko (nastavení intenzity oplachu): Nastavuje sílu proudu (6 úrovní) během oplachu
- 3 tlačítko (zastavení): zastavení oplachu
- 4 tlačítko (úprava polohy trysky): Slouží k nastavení pozice trysky (5 pozic: výchozí/2 pozice vpřed/2 pozice vzad) během oplachu
- 5 tlačítko (přední oplach pro ženy): opláchnutí přední části těla
- 6 tlačítko (úprava teploty vody): Slouží k úpravě teploty vody (6 úrovní: vypnuto (teplota vody), nízká (přibližně 28°C) až vysoká (přibližně 40°C))

Ovládání zadní obrazovky

TEPLOTA VODY

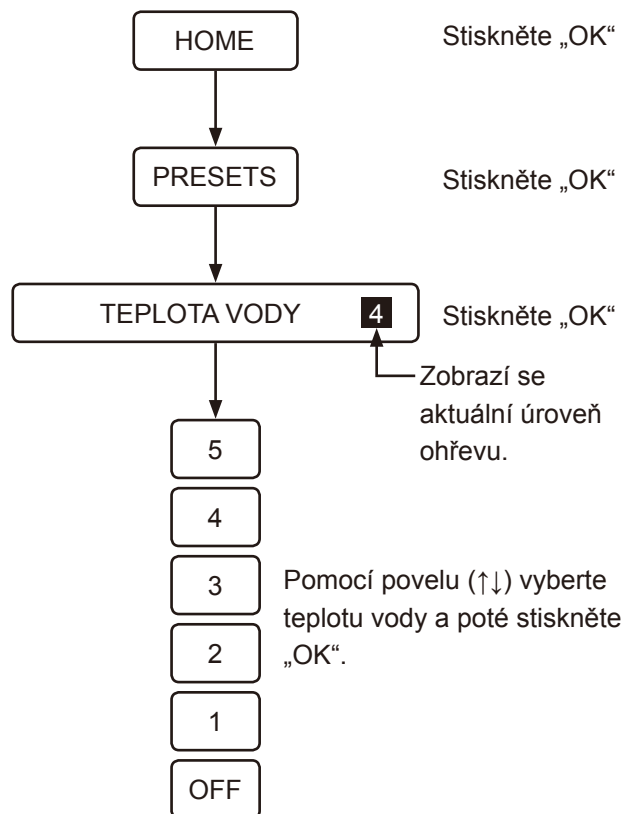

INTENZITA OPLACHU (PŘEDNÍHO)

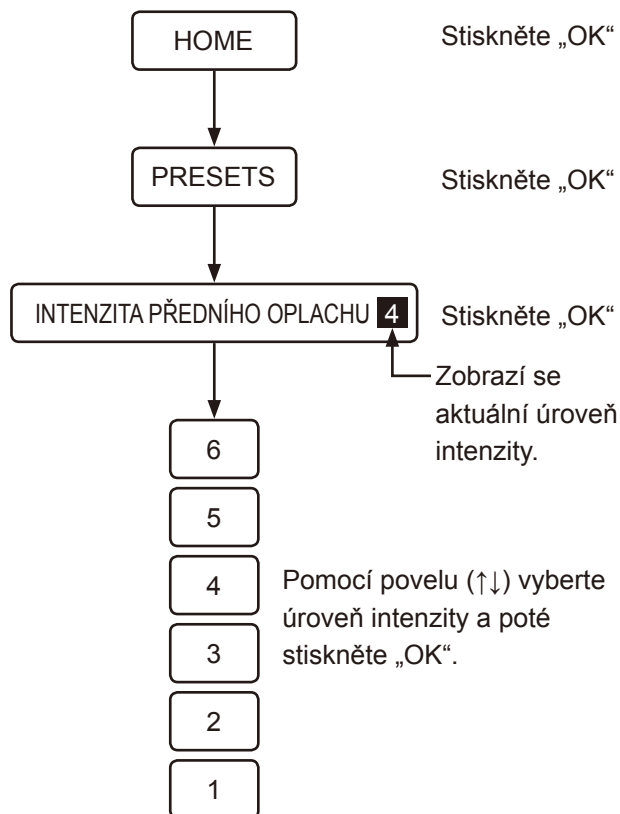

INTENZITA OPLACHU (ZADNÍHO)

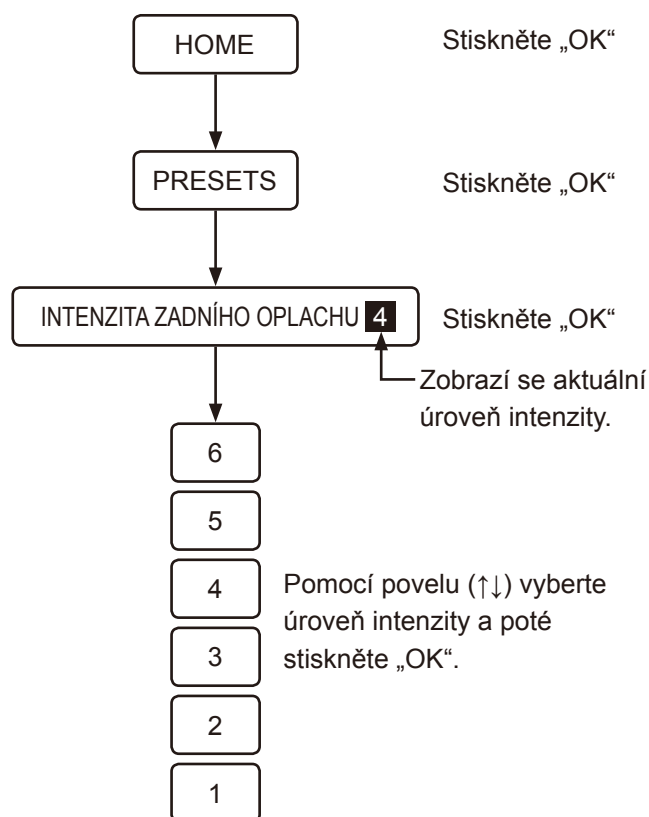

POZNÁMKA:

- Funkci oplachu nelze používat, když není obsazeno sedátko toalety.
- Oplach se po 2 minutách automaticky vypne.
- Voda začne stříkat z bodu v blízkosti trysek po usednutí na toaletní sedátko, bezprostředně před nebo po funkci oplachu. Nejedná se o závadu.
- Když je teplota přívodu vody extrémně nízká, například v zimě, může se teplota sprchovací vody pocitově snížit.
- Aby se omezilo rozstříkávání vody při oplachování, posadte se na toaletním sedátku více dozadu.
- Sprcha nebude fungovat pouze v případě, že je nainstalováno zařízení na automatické splachování 46944001 a tlačítko splachovací nádržky je stisknuté.
- Sprchu nepoužívejte příliš dlouho. Tuto funkci nepoužívejte k mytí vnitřní částí konečníku, vagíny ani močového.
- Tuto funkci nepoužívejte ke zintenzivnění pohybu obsahu mísy. Během používání této funkce rovněž úmyslně nevyklučujte.
- Tuto funkci nepoužívejte v případě bolestivosti nebo podráždění přirození.
- V případě zdravotní léčby přirození uživatele dodržujte při používání této funkce pokyny lékaře.

■ Vysoušení teplým vzduchem (ovládání předních tlačítek)

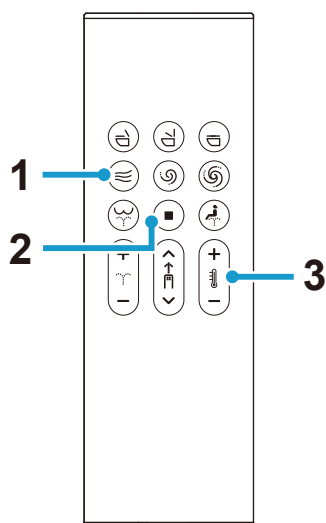

- 1 tlačítko (vysoušení): Vysušit teplým vzduchem
- 2 tlačítko (zastavení): vypne funkci vysoušení
- 3 tlačítko (úprava teploty vysoušení): Slouží k úpravě teploty vysoušení (3 úrovně: Nízká, střední, vysoká)
 - [LOW]: Pokojová teplota
 - [MEDIUM]: Cca. 40 °C
 - [HIGH]: Cca. 55 °C

POZNÁMKA:

- Po vypnutí funkce vysoušení se obnoví výchozí nastavení teploty vysoušení.
- Funkce vysoušení se automaticky vypne přibližně po 4 minutách.

Ovládání zadní obrazovky

TEPLOTA VYSOUŠENÍ

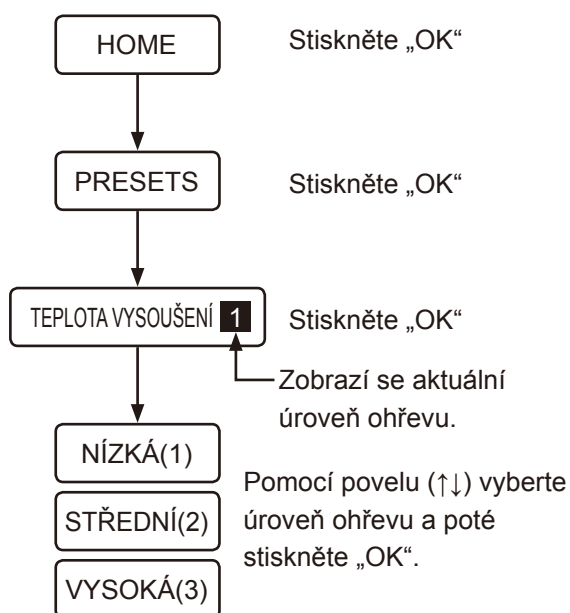

■ Ovládání chytrým telefonem (iOS a Android)

Toaletu lze ovládat chytrým telefonem vybaveným funkcí Bluetooth®* s použitím speciální aplikace „Sensia Arena“.

* Bluetooth je registrovaná ochranná známka společnosti Bluetooth SIG, Inc.

POZNÁMKA:

- Před použitím této funkce si prosím přečtěte část „Zásady používání funkce Bluetooth®“. ([strana 669](#))
- Po provedení kroku s ikonou ⌚ 1 proveďte do 1 minuty operace s ikonami ⌚ 2 až ⌚ 4.

Instalace aplikace

V obchodu App Store nebo Google Play vyhledejte aplikaci „Sensia Arena“ a nainstalujte ji.



Počáteční nastavení aplikace „Sensia Arena“

Před nastavením zapněte funkci Bluetooth na chytrém telefonu.

1. Spusťte aplikaci a potvrďte Právní omezení.



2. Stiskněte současně tlačítka (zastavení) a (snížení teploty vody/vzduchu) na dobu delší než 2 sekundy (⌚ 1).

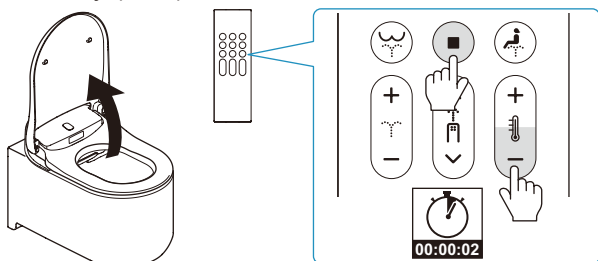

3. Spárujte toaletu s chytrým telefonem podle pokynů v části „Registrace párování“ (⌚ 2).

Registrace párování

1. Klepněte na horní stránku aplikace (⌚ 3).



2. Po zobrazení zprávy [Bluetooth pairing request] potvrďte zařízení [Shower Toilet] a klepněte na [Pair] (⌚ 4).

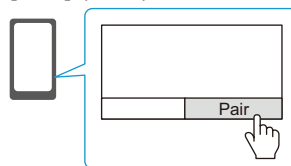

Po zaznění tónu je spárování toalety dokončeno. Po spárování již příště není nutné počáteční nastavení provádět znovu.

POZNÁMKA:

- V případě smartphonů s Android se vyžaduje systém Android 6.0 nebo novější.
- V závislosti na daném modelu smartphonu se systémem Android se může stát, že tato aplikace nebude fungovat správně.



Zásady používání funkce Bluetooth®

Udržujte sedátko a dálkový ovladač mimo dosah zařízení, která vysílají rádiové vlny.

Udržujte sedátko a dálkový ovladač co nejdále od následujících zařízení, aby se zabránilo negativním vlivům způsobeným rušením rádiovými vlnami.

- Mikrovlnné trouby
- Bezdrátová zařízení místní sítě LAN
- Zařízení kompatibilní s technologií Bluetooth® jiná než chytré telefony
- V blízkosti jiných zařízení, která vysílají rádiové vlny v pásmu 2,4 GHz (digitální bezšňůrové telefony, bezdrátová zvuková zařízení, herní konzole, počítačová periferní zařízení atd.)
- Používáte-li implantabilní kardioverter-defibrilátor (kardiostimulátor), udržujte dálkový ovladač alespoň 22 cm od implantátu.

POZNÁMKA:

- Prosím postupujte opatrně, aby vám chytrý telefon nespadol do záchodové mísy. Společnost GROHE nezodpovídá za žádné poškození chytrého telefonu.
- Společnost GROHE nezaručuje, že tato funkce bude fungovat se všemi chytrými telefony, které jsou kompatibilní s připojením Bluetooth.
- K této toaletě může být připojen pouze 1 chytrý telefon najednou.
- V této toaletě lze uložit až 7 párovacích údajů chytrého telefonu. Pokud dojde ke spárování 8. chytrého telefonu, bude nutno znovu spárovat chytrý telefon s nejstaršími párovacími údaji, pokud ho budete chtít aktivovat.
- Když je toaleta připojena k chytrému telefonu, nelze ovládat funkce oplachování (síla proudu, poloha trysky atd.) z dálkového ovladače. Lze ovšem použít tlačítko  (zastavení) pro vypnutí funkce oplachu.
- Stisknutím tlačítka  (zastavení) ukončíte připojení Bluetooth.
- Při ovládání toalety chytrým telefonem se nacházejte v prostoru koupelny. Rovněž neovládejte chytrým telefonem toaletu, kterou právě používá jiná osoba.

Podmínky použití této aplikace

1. Společnost GROHE nenese odpovědnost za přesnost, užitečnost, kompletnost, použitelnost pro konkrétní účely a bezpečnost údajů uvedených v této aplikaci.
2. S výjimkou úmyslných případů nebo hrubé nedbalosti ze strany společnosti GROHE nenese společnost GROHE žádnou odpovědnost v případě, kdy uživatel utrpí jakoukoli formu škody z důvodu používání nebo nemožnosti používat tuto aplikaci.
3. Zákazníci souhlasí s tím, že odpovědnost za používání této aplikace nesou samotní zákazníci. Odpovědnost a náklady při řešení veškerých sporů, které vzniknou mezi uživatelem a třetí stranou, nese uživatel, protože společnost GROHE nenese žádným způsobem odpovědnost.
4. Společnost GROHE neponese žádnou odpovědnost v případě, že dojde ke ztrátě údajů zaregistrovaných nebo poskytnutých uživatelem prostřednictvím této aplikace, a to i z důvodu, který lze přisoudit společnosti GROHE.
5. Společnost GROHE neponese žádnou odpovědnost v případě, dojde-li během používání související služby uživatelem ke sporu nebo škodám. Společnost GROHE neposkytuje žádnou formu záruky ohledně této aplikace včetně funkcí, kvality, kontinuity provozu a záležitostí souvisejících s existencí nebo neexistencí porušení práv jiných stran.

Nastavení

■ Funkce automatické otevření a zavření sedátka/ poklopu

Lze nastavit funkci automatického otevření/zavření poklopu sedátka toalety nebo poklopu sedátka toalety a zároveň sedátka toalety.

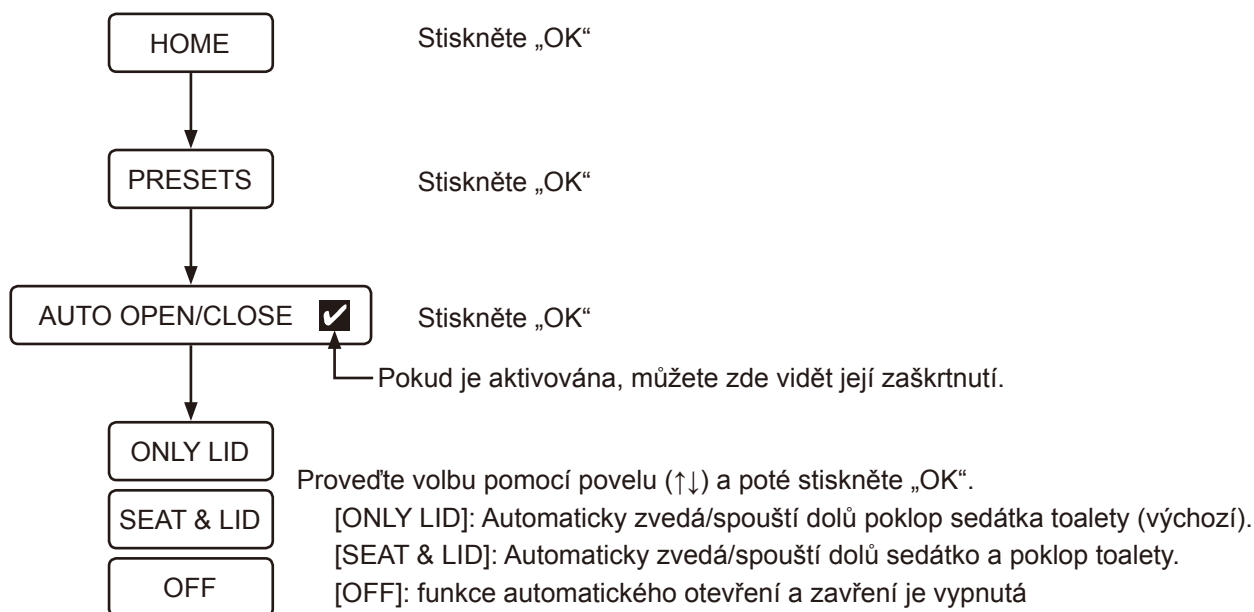

POZNÁMKA:

- Přímé sluneční světlo a zařízení pro vytápění mohou způsobit nesprávné fungování senzoru, a poklop sedátka toalety se proto může automaticky zvednout.
- Při ručním zvedání nebo spouštění sedátka toalety postupujte jemně. V opačném případě by mohlo dojít k poškození poklopu sedátka toalety nadměrnou silou.
- Pokud se sedátko toalety nebo její poklop automaticky zvedá nebo spouští, nezastavujte ho ručně ani neměňte ručně směr daného úkonu.
V opačném případě by mohlo dojít k poškození nebo závadě funkce automatického zavírání.

■ Funkce automatického spláchnutí (VOLITELNĚ)

* Tato funkce je dostupná pouze tehdy, pokud se spolu s tímto výrobkem nainstaluje nádrž GROHE vybavená montážní sadou automatického splachování (prodává se samostatně).

Při výchozím nastavení toaleta automaticky splachuje přibližně 6 sekund poté, co se uživatel zvedne z toalety. Toto zpoždění spláchnutí můžete změnit v příslušném nastavení.

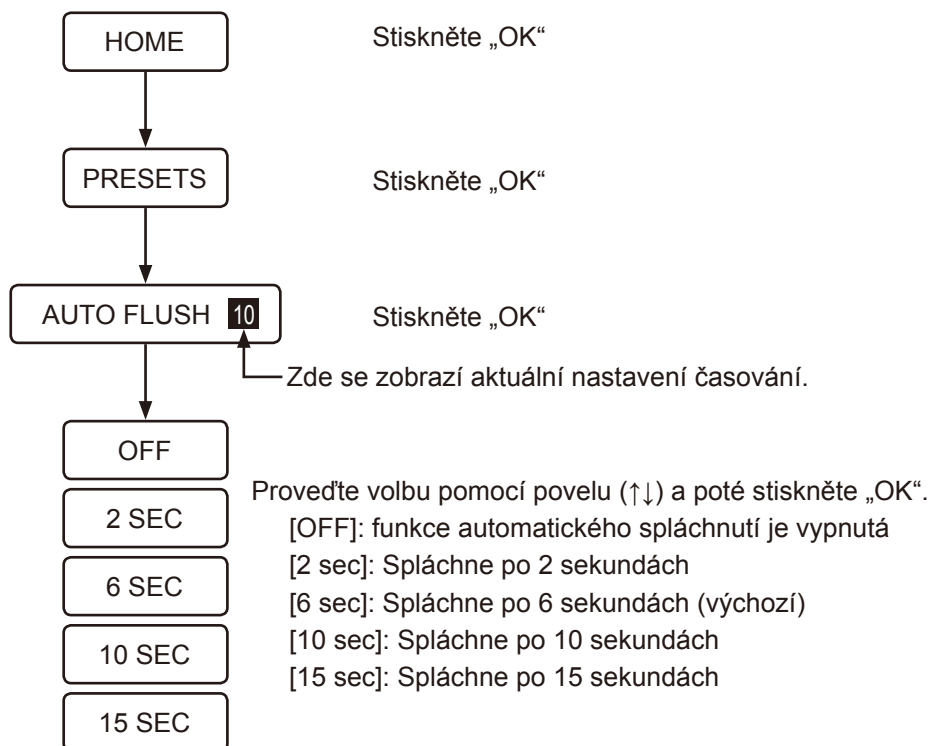

POZNÁMKA:

- Funkce automatického spláchnutí se neaktivuje, pokud uživatel seděl na toaletě méně než 10 sekund.

■ Funkce předspláchnutí (VOLITELNĚ)

* Tato funkce je dostupná pouze tehdy, pokud se spolu s tímto výrobkem nainstaluje nádrž GROHE vybavená montážní sadou automatického splachování (prodává se samostatně).

Pokud uživatel sedí na toaletním sedátku, malé množství vody se spláchne do záchodové mísy, aby se minimalizovala tvorba skvrn.

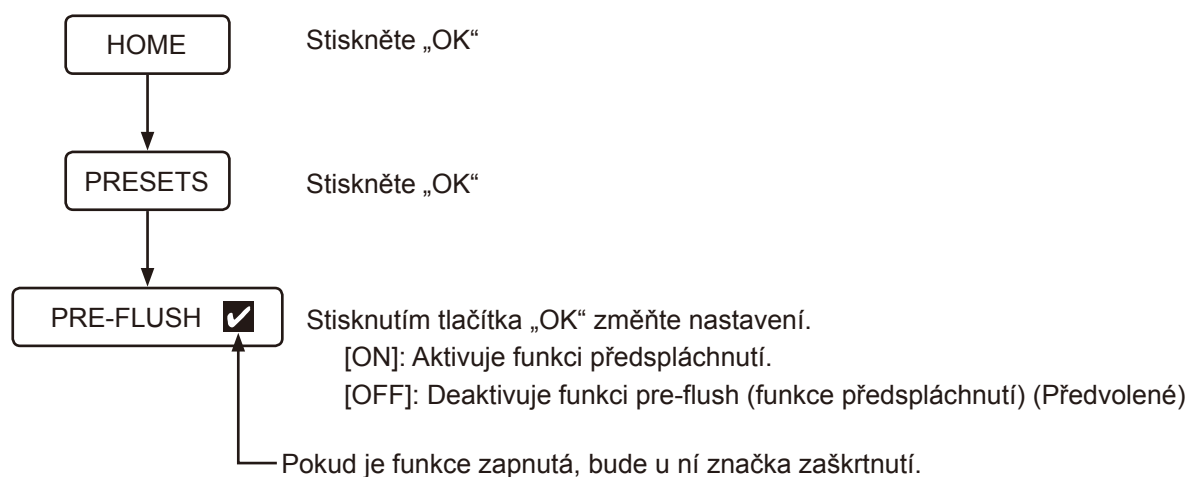

POZNÁMKA:

- Pokud stisknete splachovací tlačítko ihned po aktivaci funkce pre-flush (funkce předspláchnutí), účinnost čistící funkce se může snížit.

■ Funkce nočního osvětlení

Pokud senzor detekuje uživatele, vnitřek záchodové mísy osvítlí měkké světlo. Když uživatel opustí toaletu, osvětlení přibližně po 1 minutě automaticky zhasne.

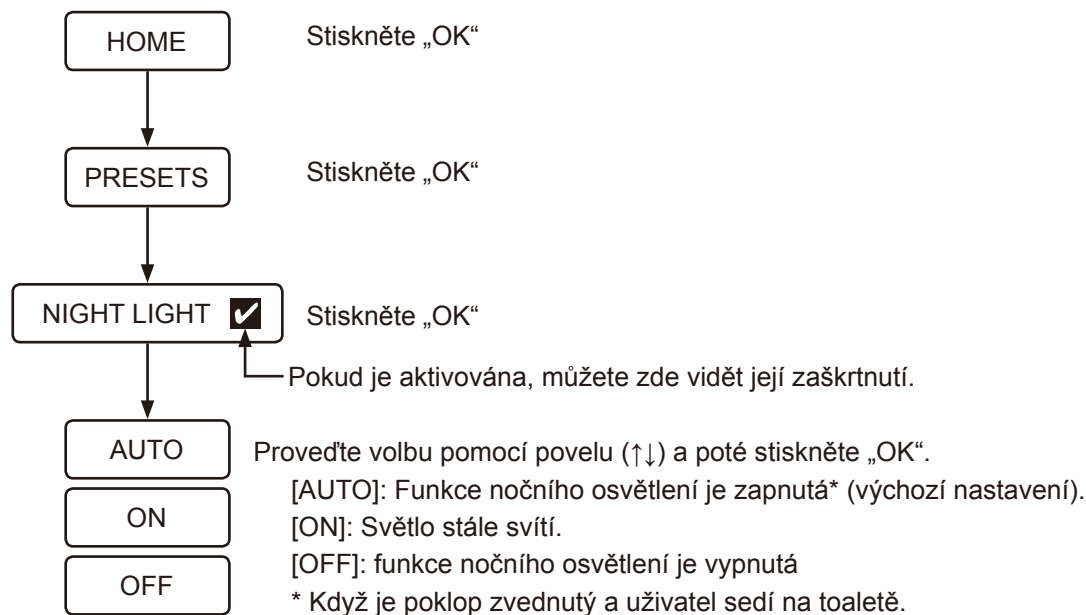

POZNÁMKA:

- Když je zapnuté čištění vzduchu s technologií velmi hustých iontů PlasmaCluster Ion (záchodová mísa), modré světlo má přednost.

■ PlasmaCluster® Ion

Existují dva režimy pro funkci PlasmaCluster Ion: Funkce PlasmaCluster Ion (záchodová mísa vnitřní) a PlasmaCluster Ion (vnější).

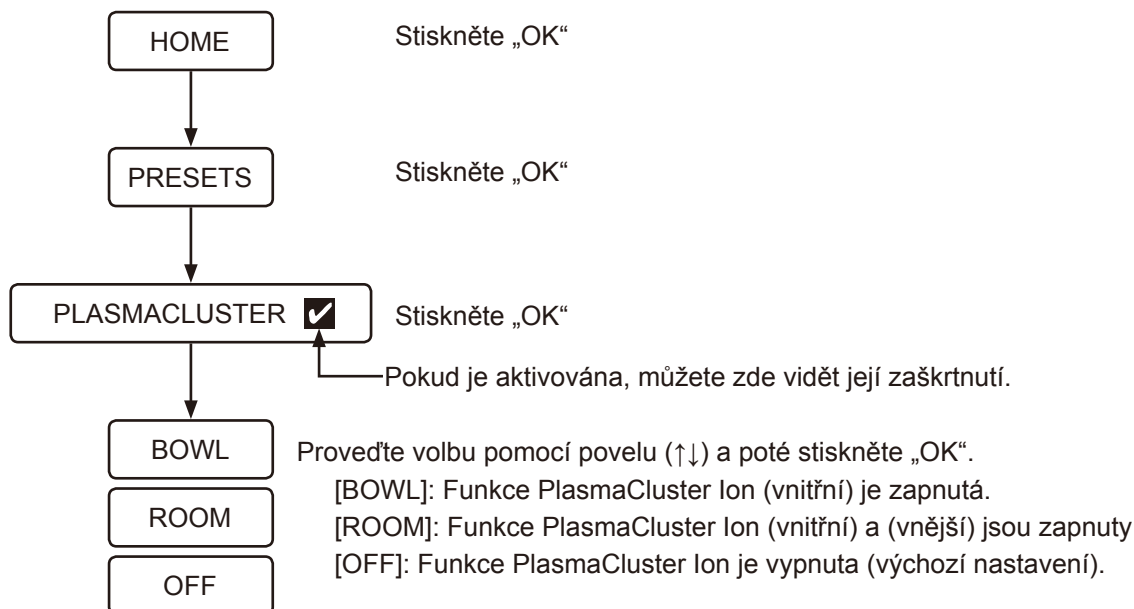

PlasmaCluster® Ion (Záchodová Mísa vnitřní)

Funkce PlasmaCluster uvolňuje do záchodové mísy kladné a záporné ionty, aby eliminovala plovoucí spory plísní a bakterie usazené uvnitř záchodové mísy. Účinně také působí na zadní plochu sedátka toalety, což jsou oblasti, na které splachovací voda toalety nedosáhne. Odstraněním bakterií způsobujících zápach tato funkce rovněž potlačuje vytváření zápachu. Funkce PlasmaCluster ion Ion (vnitřní) pracuje následovně:

- Funkce PlasmaCluster Ion (vnitřní) začne pracovat přerušovaně, když je funkce PlasmaCluster nastavena na záchodovou mísu [BOWL] a poklop toalety je zavřený.

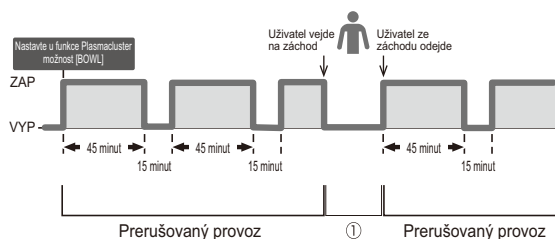

- Pokud je při zapnuté funkci PlasmaCluster Ion (vnitřní) detekován uživatel toalety, tato funkce se dočasně zastaví, jak je znázorněno v ① na výše uvedeném obrázku.
- Pokud je detekován uživatel a dojde ke zvednutí poklopu sedátka toalety (ať už pomocí funkce automatického zvedání a spouštění sedátka/poklopu, nebo uživatelem), zatímco je aktivována funkce PlasmaCluster Ion (vnitřní), vnitřek záchodové mísy bude na určitou dobu osvětlen modrým světlem.
- Pokud je aktivována funkce PlasmaCluster Ion (vnitřní), při splachování toalety bude vnitřek záchodové mísy na určitou dobu osvětlen modrým světlem.
- Pokud se poklop toalety zavře a funkce PlasmaCluster Ion (vnitřní) je aktivována, uvnitř záchodové mísy bliká modré světlo.
- Funkce PlasmaCluster Ion (vnitřní) začne znovu přerušovaně pracovat po spuštění poklopu sedátka toalety dolů.

POZNÁMKA:

- V průběhu činnosti funkce PlasmaCluster Ion (vnitřní) bude slyšet zvuk foukání vzduchu.
- Během provozu lze cítit mírný odér ozónu vytvářeného iontovým generátorem, ale jeho koncentrace je nepatrná a nebude mít vliv na lidské zdraví.
- Abyste maximalizovali účinek této funkce, spusťte poklop dolů.
- Pokud používáte funkci, PlasmaCluster Ion (vnitřní) nastavte funkci automatického zvedání/spouštění na ON, nebo zavřete poklop sedátka toalety ručně.
- Funkce PlasmaCluster Ion (vnitřní) nefunguje, pokud dojde k odstranění poklopu sedátka toalety.

*1. (Plovoucí spory plísní)

Zkušební organizace: Ishikawa Health Service Association

Metoda testování: Plasmaclusterové ionty byly uvolněny do laboratoře odpovídající místnosti o velikosti přibližně 12 metrů čtverečních. Množství vznášejících se spór plísní bylo poté analyzováno vzduchovým vzorkovačem.
(Koncentrace plasmaclusterových iontů: 3 000/cm³)

Výsledek testu: 99 % bakterií odstraněno přibližně po 195 minutách

Účinnost: Podobný účinek lze očekávat při použití stejné koncentrace iontů uvolněné generátorem plazmaclusterových iontů použitým při této zkoušce do zkušebního prostoru o velikosti přibližně 12 metrů čtverečních.

*2. (Usazené bakterie)

Zkušební organizace: Japan Food Research Laboratories

Metoda testování: Bakterie byly naneseny na testovací sklíčko v testovacím prostoru přibližně o 9 l. Poté byly do vzduchu uvolněny plasmaclusterové ionty. Testovací sklíčko bylo odebráno z testovacího prostoru. Po dvoudenní kultivační době byla analyzována rychlost odstraňování bakterií.
(Koncentrace plasmaclusterových iontů: 90 000/cm³)

Výsledek testu: Více než 99 % bakterií odstraněno na značce 40 hodin.

Číslo potvrzení o zkoušce: 12086808001-01

Účinnost: Skutečné výsledky ve skutečných prostorách se mohou lišit v závislosti na použití a okolních podmínkách, jako je teplota a vlhkost. Plasmaclusterové ionty jsou účinné proti bakteriím, které se usazují v záchodové míse. Toaletu však musíte i tak pravidelně čistit.

*3. (Bakterie způsobující zápach)

Zkušební organizace: Interní testování

Metoda testování: Bakterie způsobující zápach byly naneseny na testovací sklíčko v testovacím prostoru přibližně o 9 l. Poté byly do vzduchu uvolněny plasmaclusterové ionty. Testovací sklíčko bylo odebráno z testovacího prostoru. Po dvoudenní kultivační době byla analyzována rychlost odstraňování bakterií.
(Koncentrace iontů: 70 000/cm³)

Výsledek testu: Více než 99,0 % bakterií odstraněno na značce 30 hodin.

Účinnost: Skutečné výsledky ve skutečných prostorách se mohou lišit v závislosti na použití a okolních podmínkách, jako je teplota a vlhkost. Plasmaclusterové ionty jsou účinné proti bakteriím, které se usazují v záchodové míse. Toaletu však musíte i tak pravidelně čistit. Účinek odstraňování zápachu se může lišit v závislosti na typu a intenzitě zápachu.

PlasmaCluster® Ion (vnější)

Funkce PlasmaCluster uvolňuje v koupelně kladné a záporné ionty jednou denně, aby osvěžila prostor koupelny synergickým účinkem s funkcí pohlcování zápachu. Funkce PlasmaCluster Ion (vnější) pracuje následovně:

- Tato funkce se spustí 22 hodin poté, co uživatel nastavil funkci PlasmaCluster na možnost vnější [ROOM], a to vzhledem k času, kdy uživatel toto nastavení zadal. Jakmile se aktivuje funkce Plasmacluster ion (místnost), spustí se tato funkce vždy ve stejnou denní dobu, dokud uživatel nenastaví tuto funkci znovu v jinou denní dobu.

Příklad: Když uživatel u funkce Plasmacluster nastavil možnost [ROOM] v 6 hodin ráno.

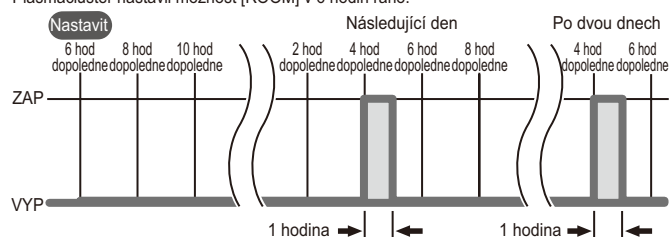

- Během činnosti funkce PlasmaCluster Ion (vnější) zůstane poklop toalety zvednutý.
- Funkce PlasmaCluster Ion (vnější) nebude v daný den fungovat, pokud se toaleta použije během spouštění této funkce.
- Funkce PlasmaCluster Ion (vnější) bude v činnosti vždy ve stejnou dobu (22 hodin od doby první aktivace) počínaje následujícím dnem.
- Funkce PlasmaCluster Ion (vnější) se zastaví a její činnost neproběhne v ten den, kdy dojde k provedení jakéhokoli úkonu (například pomocí dálkového ovladače) během činnosti funkce Plasmacluster ion (místnost).
- Funkce PlasmaCluster Ion (vnější) bude v činnosti vždy ve stejnou dobu (22 hodin od doby první aktivace) počínaje následujícím dnem.

POZNÁMKA:

- V průběhu činnosti funkce PlasmaCluster Ion (vnější) bude slyšet zvuk foukání vzduchu.
- Během provozu lze cítit mírný odér ozónu vytvářeného iontovým generátorem, ale jeho koncentrace je nepatrná a nebude mít vliv na lidské zdraví.
- Pokud používáte funkci, PlasmaCluster Ion (vnější) nastavte funkci automatického zvedání/spouštění poklopu sedátka toalety na ON.

■ Funkce Plasmacluster® Ion pro modré světlo (vnitřní)

Je-li funkce Plasmacluster ion nastavena na vnitřní [BOWL] nebo vnější [ROOM], modré světlo osvětluje vnitřek mísy, pokud je detekován uživatel, nebo místnost, pokud je poklop sedátka toalety zvednutý. Modré světlo můžete podle potřeby vypnout.

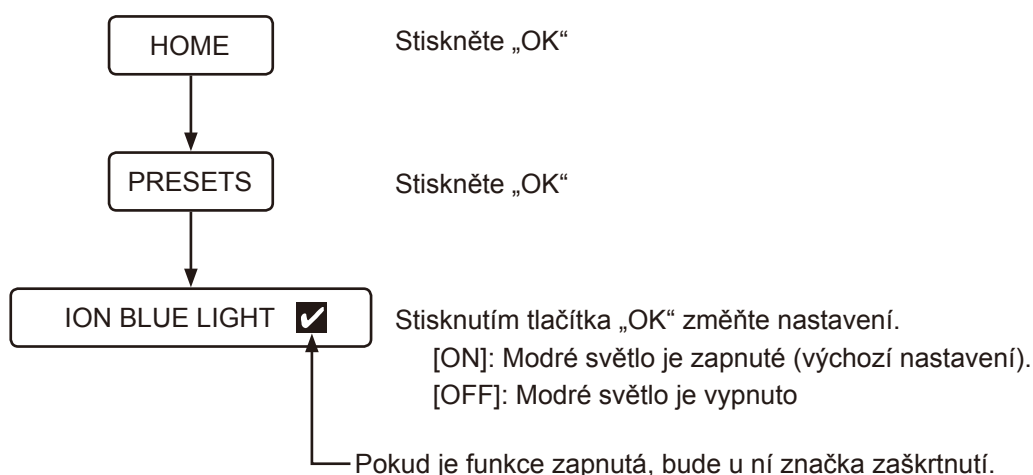

■ Funkce odsávání pachů

Funkce pohlcování zápachu se aktivuje zvednutím poklopu sedátka toalety nebo usednutím uživatele na sedátko toalety. Automaticky se zastaví přibližně 1 minutu poté, co se uživatel zvednul z toalety. V nastavení můžete aktivovat nebo deaktivovat funkci pohlcování zápachu, která odstraňuje zápach zevnitř záchodové mísy.

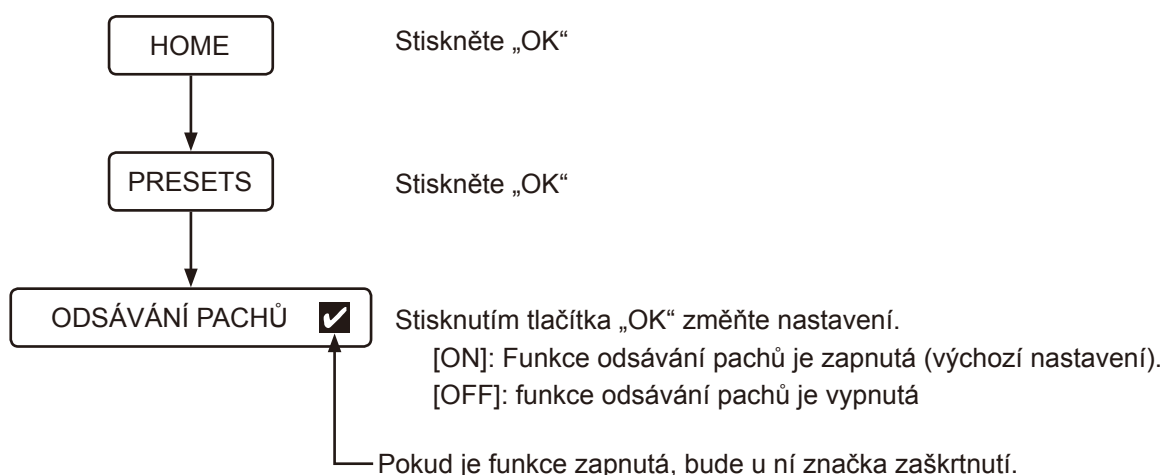

■ Zvuk stisknutí tlačítek

V nastavení můžete aktivovat nebo deaktivovat zvuk stisknutí tlačítek toalety a vibraci dálkového ovladače.

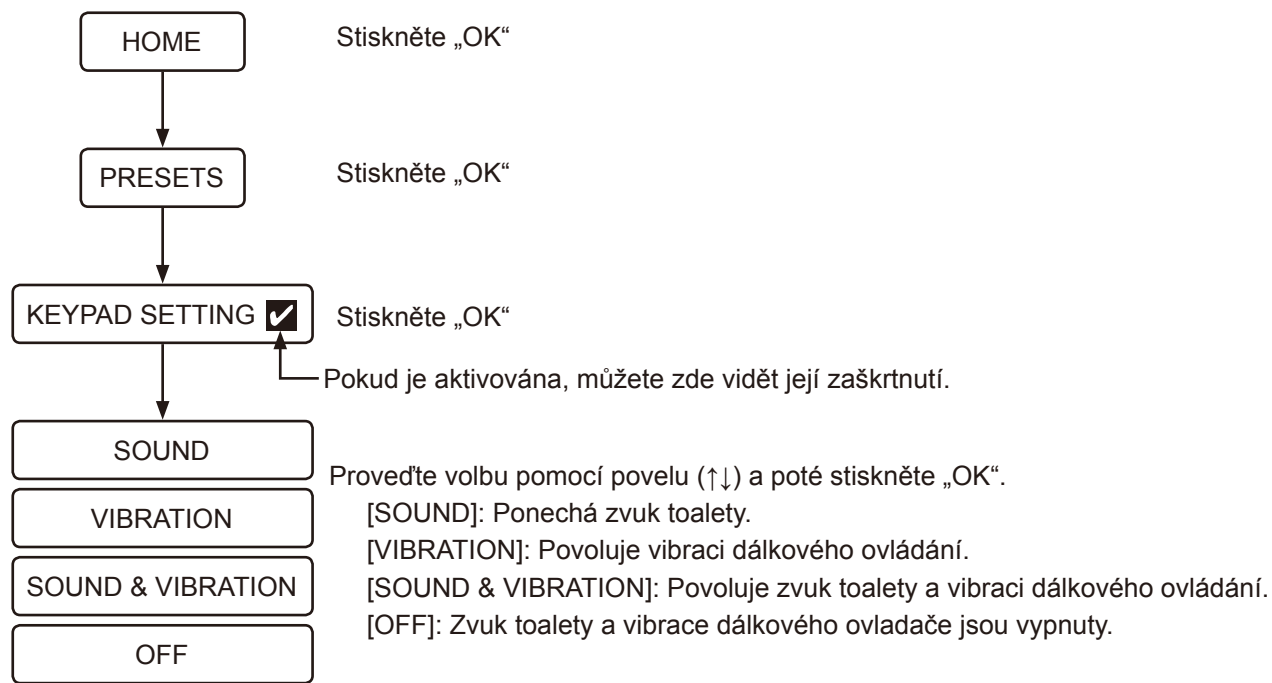

■ Změna jazyka

Lze měnit jazyk obrazovky (angličtina/němčina/francouzština/španělština).

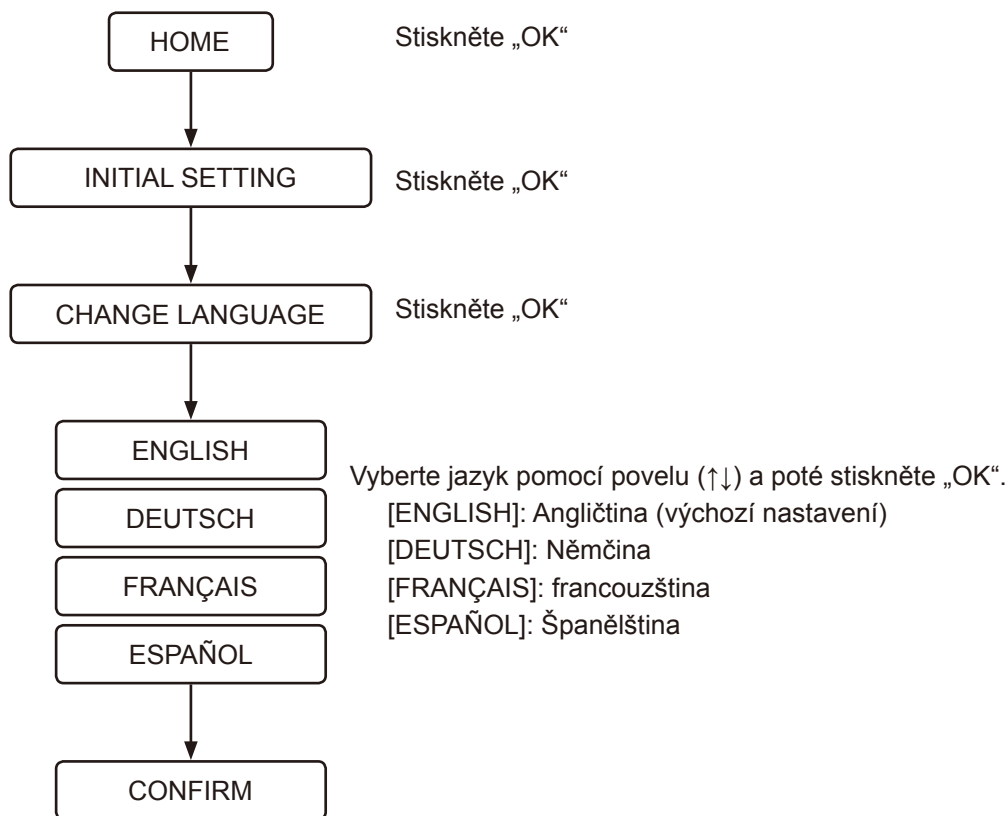

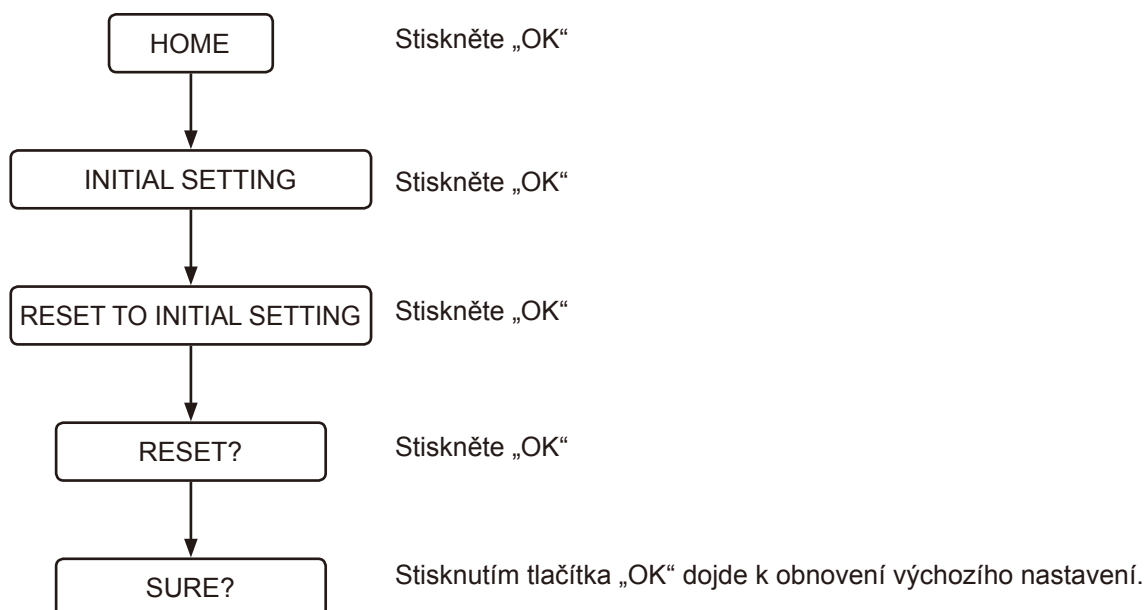

■ Obnovení výchozích nastavení

Lze obnovit výchozí tovární nastavení všech funkcí s výjimkou nastavení jazyka.



■ Vypnutá obrazovka

Tato funkce zastaví provoz hlavní jednotky, pokud nebude delší dobu používána.

- 1 Stiskněte tlačítko  (napájení) po dobu delší než 2 sekundy.
Zobrazí se výzva [DURING THE POWER-OFF, PRESS THE POWER BUTTON] a dálkový ovladač zavibruje.
- 2 Pokud chcete napájení znovu zapnout, stiskněte tlačítko  (napájení) po dobu delší než 2 sekundy.
Obrazovka se zapne, logo GROHE třikrát bíle zabliká a dálkový ovladač zavibruje.

■ Párování

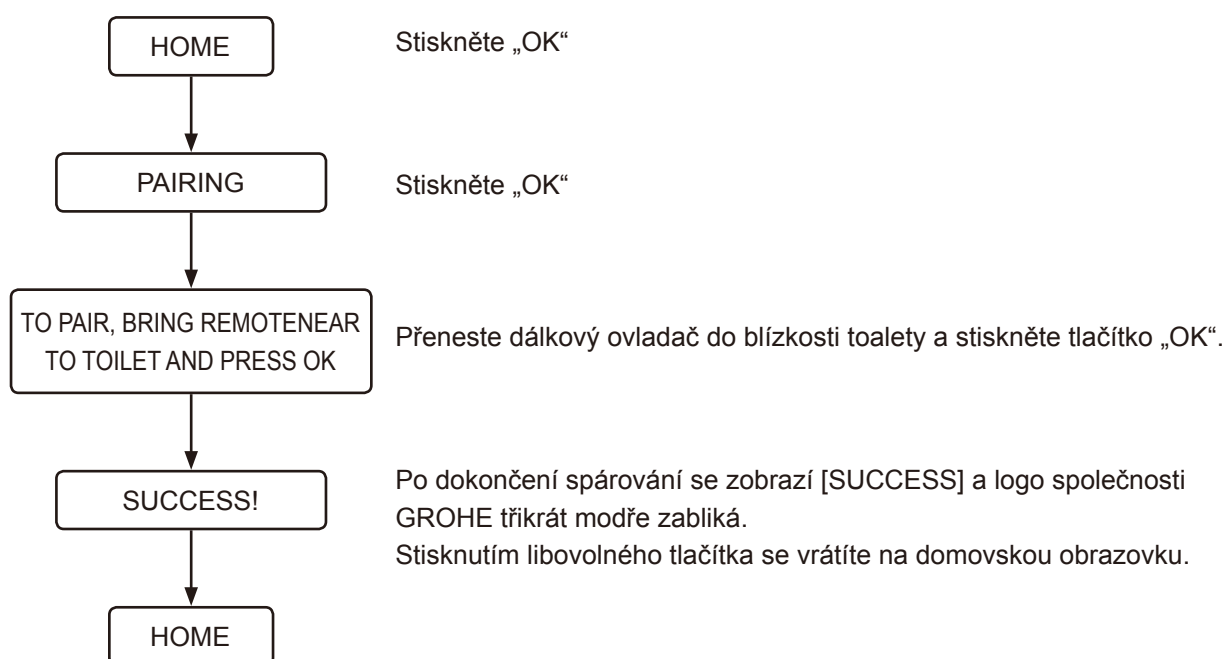

Odstraňování závad

Všechny funkce

Nefungují žádné funkce

Není dodáván elektrický proud.

- Zkontrolujte, zda není přerušena dodávka elektrické energie, zda není rozpojený jistič nebo jiné možné případy.

Napájení toalety je vypnuté.

- Zapněte napájení stisknutím tlačítka napájení na toaletě.

Došlo ke zkratu.

- Vypněte napájení toalety a požádejte o opravu.

Není k dispozici napětí 220–240 V.

- Vypněte napájení toalety a požádejte o opravu.

Dálkový ovladač nefunguje

Dálkový ovladač je vypnutý.

- Stisknutím tlačítka  (napájení) po dobu delší než 2 sekundy zapnete napájení.

Baterie jsou vybité. (Pokud úroveň nabití baterie klesne na 10 až 20 %, logo GROHE bude blikat oranžovou nebo červenou barvou a zobrazí se zpráva [REPLACE THE BATTERY]).

- Vyměňte baterie za nové. ([strana 658](#))

Baterie nejsou vloženy správně.

- Vložte baterie ve správné orientaci.

V blízkosti sedátka nebo dálkového ovladače jsou umístěny kovové předměty.

- Odstraňte kovové předměty.

Toaleta je připojena k chytrému telefonu.

- Stisknutím tlačítka  (zastavení) ukončete připojení Bluetooth.

Používá se jiný dálkový ovladač, než byl dodán.

- Pokud se používá jiný dálkový ovladač, než byl dodán, je třeba jej zaregistrovat v toaletě. Pokyny pro registraci viz část „Dálkový ovladač není správně zaregistrován.“ níže.

Dálkový ovladač není správně zaregistrován.

- Podle následujících pokynů zaregistrujte dálkový ovladač v toaletě.

1. Sejměte dálkový ovladač z držáku a umístěte dálkový ovladač do blízkosti toalety.
2. Stiskněte tlačítko  (OK).
3. Postupujte podle zprávy zobrazované na displeji.

Uživatel se dotýká plochy mimo detekční zónu daného tlačítka.

- Klepněte na požadované tlačítko znovu, dokud se nerozsvítí logo GROHE na spodní části dálkového ovládání.

Uživatel klepe na dané tlačítko, ale druhou rukou/prstem zasahuje do detekční zóny jiných tlačítek.

- Klepněte na požadované tlačítko znovu, aniž byste se dotkli plochy kolem detekční zóny tlačítek.

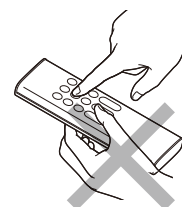

Oplach

Voda neoplachuje

Je zavřený ventil přívodu vody.

- Ventil přívodu vody se nachází uvnitř nádržky. Požádejte o opravu.

Sítka je ucpané.

- Sítka se nachází uvnitř záchodové mísy. Požádejte o opravu.

Tlak přívodu vody je příliš nízký nebo je nastavena nejnižší úroveň tlaku vody.

- Stiskněte část + tlačítka pro úpravu intenzity oplachu. ([strana 665](#))



Dolní senzor těla nerozpoznal uživatele.

- Posadte se na sedátko toalety nebo změňte polohu sezení. Například se posadte na sedátko více dozadu.

Oblečení uživatele ztěžuje jeho detekování.

- Umožněte senzoru detekovat pokožku uživatele.

Toaleta se splachuje.

- Nejedná se o závadu. Splachování má přednost. Po spláchnutí toalety znovu stiskněte tlačítko  (zadní oplach) nebo tlačítko  (přední oplach pro ženy).

Voda začne oplachovat po určité době

Teplota vody přiváděné do sedátka je příliš nízká.

- Nejedná se o závadu. Když je teplota vody velmi nízká jako v zimě, může voda začít stříkat později, než je obvyklé, protože se nejprve musí ohřát.

Voda není teplá

Je použito nejnižší nastavení teploty vody.

- Vyberte teplotu vody [WATER TEMPERATURE], která je v předvolbě [PRESET], a upravte teplotu na odpovídající úroveň. ([strana 665](#))

Teplota přívodu vody je extrémně nízká.

- Když je teplota přívodu vody extrémně nízká, například v zimě, může se teplota sprchovací vody pocitově snížit.

Příliš nízký tlak vody

Je nastavena nejnižší úroveň tlaku vody.

- Stiskněte část + tlačítka pro úpravu intenzity oplachu. ([strana 665](#))

Klapka trysky je nestabilní

Čistící kartáč nebo jiné nástroje kolidují s tryskou během čištění, což způsobuje nestabilitu trysky.

- Nasadte klapku trysky správně. ([strana 698](#))

Směr oplachu se sprchou je nesprávný.

Špička trysky není zarovnána ve správné poloze.

- Zarovnejte špičku trysky správně.

Ze sedátka vychází mechanický zvuk

Při vypínání oplachu vychází ze sedátka mechanický zvuk.

- Nejedná se o závadu. Je to zvuk generovaný motorem, když toaleta správně funguje. Toto není problém, pokud lze správně nastavit tlak vody a/nebo polohu trysky.

Odsávání pachů

Ventilátor odsávání pachů se nevypne

Dolní senzor těla je znečištěný nebo mokrý.

- Otřete senzor vlhkým a měkkým hadříkem.

Funkce PlasmaCluster Ion (vnitřní) pracuje.

- Nejedná se o závadu. Funkce PlasmaCluster Ion (vnitřní) funguje přerušovaně (pracuje 45 minut, poté pauza 15 minut). Po použití toalety pracuje ventilátor odsávající zápach po dobu 1 minuty (když uživatel vstane z toalety).

Ventilátor odsávání pachů nefunguje

Funkce [ODOR ABSORPTION] je vypnutá.

- Nastavte funkci [ODOR ABSORPTION] na [ON]. ([strana 678](#))

Dolní senzor těla je znečištěný nebo uživatel sedí na toaletě déle než 2 hodiny.

- Senzor nemusí detekovat správně. Otřete senzor vlhkým a měkkým hadříkem. Ventilátor odsávající zápach se automaticky zastaví po 2 hodinách nepřetržitého provozu.

Účinky odsávání pachů jsou slabé.

Nečistoty na vzduchovém filtru mohou způsobit nedostatečný efekt odsávání pachů.

- Pokud je cítit zápach, očistěte vzduchový filtr. ([strana 699](#))

Automatické spláchnutí

Toaleta nesplachuje automaticky

Volba [AUTO FLUSH] je nastavena na [OFF].



- Nastavte volbu [AUTO FLUSH] na jinou možnost, než [OFF]. ([strana 672](#))

Spolu s tímto výrobkem je nainstalována jiná nádrž než nádrž firmy GROHE.

- Tato funkce je dostupná pouze tehdy, pokud se spolu s tímto výrobkem nainstaluje nádrž GROHE vybavená montážní sadou automatického splachování (prodává se samostatně).

Proud vody při spláchnutí je slabý nebo se toaleta nespláchne zcela.

Bylo použito příliš mnoho toaletního papíru.

- Když uživatel spotřebuje příliš mnoho toaletního papíru, stisknutím tlačítka  (spláchnout/krátké spláchnutí) se obsah mísy nemusí zcela spláchnout. V takovém případě stiskněte tlačítko  (spláchnout/úplné spláchnutí).

Záchodová mísa je ucpaná

Bylo použito příliš mnoho toaletního papíru.

- Nastavte volbu [AUTO FLUSH] na [OFF] a potom odstraňte ucpaní toalety. ([strana 672](#))

* Toaleta se během odstraňování ucpaní může automaticky spláchnout a voda uvnitř záchodové mísy může přetéct.

Spláchnutí začíná při sezení na toaletním prkýnku

- Nejedná se o závadu. Funkce pre-flush (funkce předspláchnutí) funguje. Pokud uživatel sedí na toaletním sedátku, malé množství vody se spláchne do záchodové mísy, aby se minimalizovala tvorba skvrn.

Vysoušení

Vysoušení nefunguje

Dolní senzor těla nerozpoznal uživatele.

- Posadte se na sedátko toalety. Nebo změňte polohu sezení. Například se posadte na sedátko více dozadu.

Oblečení uživatele ztěžuje jeho detekování.

- Umožněte senzoru detekovat pokožku uživatele.

Vzduch není teplý

Je nastavena příliš nízká [DRYER TEMP].

- Stisknutím tlačítka  (nastavení teploty) upravte teplotu. ([strana 667](#))

Teplý vzduch se náhle vypne

Funkce vysoušení byla používána po dobu delší než 4 minuty.

- Stiskněte znovu tlačítko  (vysoušení). ([strana 667](#))

Provoz sušičky je hlučný



V případě nastavení přepínače teploty sušení [DRYER TEMP] na vysokou hodnotu se hlasitost sušičky zvyšuje v důsledku zvýšení otáček ventilátoru.

- Nastavte přepínač [DRYER TEMP] na střední nebo nízkou hodnotu. ([strana 667](#))

Funkce automatické otevření a zavření sedátka/poklopu

Poklop sedátka se zavírá příliš rychle

Poklop sedátka je manuálně stlačen dolů, zatímco je aktivována funkce automatického sklápění.

- ▶▶ Pokud je aktivována funkce automatického sklápění, netlačte sedátko/poklop dolů. Stiskněte tlačítko  (zvednout sedátko a poklop toalety). Pokud se sedátko nezvedne nebo nespustí dolů stisknutím tlačítka  (Zvednout sedátko a poklop toalety) a  (Spustit sedátko a poklop toalety dolů), vypněte napájení toalety a požádejte o opravu.

Sedátko a víko se neotevírají nebo nezavírají automaticky

Automatické zvedání/spouštění [AUTO OPEN/CLOSE] je vypnuto [OFF].

- ▶▶ Nastavte volbu [AUTO OPEN/CLOSE] na [ONLY LID] nebo [SEAT & LID]. ([strana 671](#))

Víko toaletního sedátka není sestaveno správně.

- ▶▶ Sestavte víko toaletního sedátka správně. ([strana 693](#))

Horní senzor těla je zablokovaný nebo znečištěný.

- ▶▶ Očistěte senzor nebo odstraňte veškeré předměty, které jej blokují.

Poklop sedátka se pohybuje, i když se v blízkosti toalety nikdo nenachází

Na horní senzor těla dopadá přímé sluneční záření.

- ▶▶ Nevystavujte senzor přímému slunečnímu záření.

Horní senzor těla je zablokovaný nebo znečištěný.

- ▶▶ Očistěte senzor nebo odstraňte veškeré předměty, které jej blokují.

Víko sedátka zůstalo otevřené

Horní senzor těla je zablokovaný nebo znečištěný.

- ▶▶ Očistěte senzor nebo odstraňte veškeré předměty, které jej blokují.

Funkce PlasmaCluster Ion (vnější) pracuje

- ▶▶ Nejedná se o závadu. Funkce PlasmaCluster Ion (vnější) pracuje automaticky ve stanoveném čase tak, že zvedne poklop toaletního sedátka a uvolněním plasmaclusterových iontů do místnosti osvěží koupelnu.

PlasmaCluster Ion (vnitřní)

Funkce PlasmaCluster Ion (vnitřní) není v činnosti

Funkce [PLASMACLUSTER] je vypnuta [OFF].

- Nastavte funkci [PLASMACLUSTER] na možnost vnitřní [BOWL] nebo vnější [ROOM].

Automatické zvedání/spouštění [AUTO OPEN/CLOSE] je vypnuto [OFF].

- Funkce PlasmaCluster Ion (vnitřní) funguje pouze při zavřeném víku toalety. Zvolte jiné nastavení funkce [AUTO OPEN/CLOSE] než [OFF].

Poklop sedátka toalety je zvednutý.

- Funkce PlasmaCluster Ion (vnitřní) funguje pouze při zavřeném víku poklopu toalety. Zavřete poklop sedátka toalety ručně.

PlasmaCluster Ion (vnější)

Funkce PlasmaCluster Ion (vnější) nefunguje

Funkce [PLASMACLUSTER] je nastavena na možnost vypnuto [OFF] nebo vnitřní [BOWL].

- Nastavte funkci [PLASMACLUSTER] na místnost vnější [ROOM].

Automatické otevírání/zavírání [AUTO OPEN/CLOSE] je vypnuto [OFF] a toaletní prkýnko je sklopeno.

- Zvolte jiné nastavení funkce [AUTO OPEN/CLOSE] než [OFF].

Toaleta se používá v době, kdy je v provozu funkce PlasmaCluster Ion (vnější).

- Funkce PlasmaCluster Ion (vnější) zastaví svou činnost, jakmile se použije záchod. Po zbytek dne nepracuje. Funkce PlasmaCluster ion (vnější) bude pracovat v nastaveném čase počínaje následujícím dnem.

Funkce PlasmaCluster Ion (vnější) se zastaví v polovině

Některé činnosti se provádějí během provozu funkce PlasmaCluster Ion (vnější).

- Funkce PlasmaCluster Ion (vnější) zastaví svou činnost, pokud je proveden jiný úkon. Po zbytek dne nepracuje. Funkce PlasmaCluster Ion (vnější) bude pracovat v nastaveném čase počínaje následujícím dnem.

Odstranění vodního kamene

Objeví se obrazovka „PLEASE DESCALE“ a logo GROHE bude oranžově blikat.

- * Jakmile se odstraňování vodního kamene spustí, nezastaví se, ani když stisknete tlačítko  (zastavení). Toaletu lze použít po dokončení odstraňování vodního kamene.

Tyto značky upozorňují, že je nutné odstranit vodní kámen a vyměnit špičku trysky.

- Proveďte odstranění vodního kamene. (Zakupte si prosím sadu na odstraňování vodního kamene prodávanou samostatně. Číslo výrobku je 46978001.)
- Vyměňte špičku trysky za novou. (Špička trysky je součástí sady na odstranění vodního kamene. Zakupte si prosím sadu na odstraňování vodního kamene prodávanou samostatně. Číslo výrobku je 46978001.)

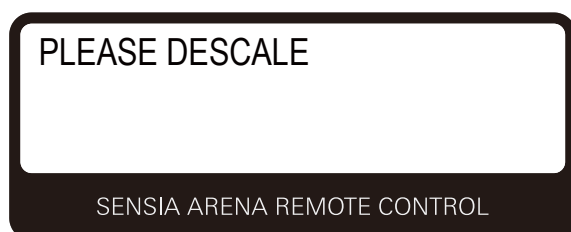

Na obrazovce se zobrazí [Rinse Error...Try again]

Ventil sestavy údržby je zavřený.

- Otevřete ventil, zvolte na obrazovce [OK] a znovu zkuste vodní kámen odstranit.

Aplikace pro chytrý telefon

Nelze spárovat chytrý telefon s toaletou

Toaleta je již spárována s jiným chytrým telefonem.

- Stisknutím tlačítka  (zastavení) ukončete aktuální připojení Bluetooth. Potom restartujte aplikaci a znovu proveďte párování.

Nelze připojit chytrý telefon k toaletě

V blízkosti sedátka jsou umístěny kovové předměty.

- Odstraňte kovové předměty.

V aplikaci je vybrána jiná toaleta.

- Zkontrolujte, zda při připojování chytrého telefonu k toaletě zazní tři pípnutí.

Nelze se připojit k toaletě nebo toaletu nelze ovládat pomocí aplikace

V toaletě nejsou zaregistrovány párovací údaje.

- V následujících případech proveďte párování; při prvním použití aplikace, při změně chytrého telefonu, při použití aplikace s jinou toaletou.

Došlo ke změně chytrého telefonu.

- Stáhněte si aplikaci a znovu proveďte párování. Upozorňujeme vás, že data uložená pomocí předchozího chytrého telefonu nelze obnovit.

Toaleta je již spárována s jiným chytrým telefonem.

- Stisknutím tlačítka  (zastavení) ukončete aktuální připojení Bluetooth. Potom restartujte aplikaci a znovu proveďte párování.

Poklop sedátka toalety je spuštěný dolů.

- Otevřete poklop sedátka toalety a restartujte aplikaci.

Je spárováno více, než 8 chytrých telefonů.

- Pokud je spárováno více než 8 chytrých telefonů, je nutno znovu spárovat ten chytrý telefon, který byl spárován před těmito 8 chytrými telefony.

Funkce Bluetooth tohoto chytrého telefonu je vypnutá.

- Zapněte funkci Bluetooth u tohoto chytrého telefonu.

Různé

Na spodní straně toalety jsou kapky vody.

Vzhledem k vysoké vlhkosti se tvoří kondenzace.

- Kapky vody pravidelně otírejte. Koupelnu také přiměřeně větrejte.

Klapka trysky se nezavírá

- Nejedná se o závadu. Uzávěr trysky zůstává otevřen během absorpce pachů a činnosti funkce Plasmacluster Ion (záchodová mísa) nebo (místnost). Vypněte nastavení podle potřeby.

Byl přerušen a resetován režim obsazeného sedátka

- V důsledku elektromagnetického prostředí pravděpodobně došlo k přerušení a resetování režimu obsazeného sedátka.

Před čištěním

■ Zásady

V této části poskytuje společnost GROHE několik obecných zásad ohledně čištění tohoto výrobku. Upozorňujeme vás, že některé čisticí nástroje a čisticí prostředky nelze používat.

Společnost GROHE obecně doporučuje čistit tento produkt tekutými univerzálními čističi.

Čisticí nástroje

Měkký hadřík

➤➤ Na sedátko toalety, kryty poklopu, toaletu

Houba: používejte měkkou pěnovou houbu.

➤➤ Na špičky trysek

Záchodový kartáč (neabrazivní)

➤➤ Na záchodovou mísu

Gumové rukavice: používejte jako prevenci proti ztvrdnutí kůže na rukách.

➤➤ Vyhrňte okraje rukavic nahoru, aby do nich nenatekla voda s čisticím prostředkem.

Čisticí prostředek

Neabrazivní a neutrální čisticí prostředek na toalety: odstraňuje nažloutlé nebo zčernalé skvrny ze záchodové mísy.

➤➤ Keramické části

POZNÁMKA:

- AQUA CERAMIC je materiál, který má vysoce hydrofilní povahu a kontaminace spojené se záchodovou mísou lze tímto prostředkem zpravidla snadno odstranit. Přesto je potřeba toaletní mísu čisti. Pokud na povrchu keramiky zůstávají nečistoty nebo pokud jsou usazeniny mastné, může být jejich odstranění komplikovanější. Toaletu čistěte pravidelně. S ohledem na maximální využití vlastností materiálu AQUA CERAMIC nepoužívejte následující čisticí prostředky a nástroje.

- Silné alkalické/kyselé čisticí prostředky
- Abrazivní čisticí prostředky
- Čisticí prostředky odpuzující vodu nebo protiplísňové prostředky nebo činidla pro povrchovou úpravu
- Čisticí nástroje, které poškozují povrch materiálu, například kovové nebo brusné kartáče

AQUA
CERAMIC



- Aby se zabránilo falešné detekci při čištění, nastavte volby [AUTO FLUSH] a [AUTO OPEN/CLOSE] na [OFF]. ([strana 672](#)) ([strana 671](#))

Čištění

■ Sedátko toalety, poklop, kryt a dálkový ovladač (plastové díly)

Navlhčete měkkým hadříkem a otřete povrch.

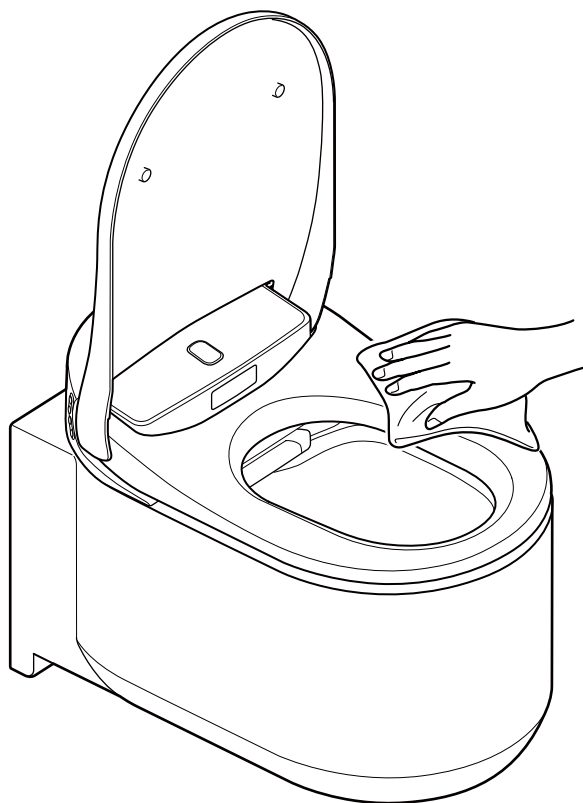

Společnost GROHE doporučuje pravidelně toaletu čistit, aby se zabránilo tvorbě nečistot na jejím povrchu. Otření vlhkým hadříkem rovněž zabraňuje statické elektřině, která dokáže přitahovat prach, který způsobuje tmavé skvrny.

POZNÁMKA:

- Povrch nečistěte suchým hadříkem ani toaletním papírem, protože by mohlo dojít k poškrábání.
- Aby se zabránilo falešné detekci při čištění dálkového ovladače, před čištěním vypněte napájení toalety.

■ Demontáž poklopu pro čištění

Poklop sedátka lze snadno demontovat. To je užitečné při čištění závěsu, který je normálně skrytý, nebo při čištění celého poklopu sedátka.

POZNÁMKA:

- Před demontáží poklopu sedátka toalety vypněte napájení toalety. V opačném případě by mohlo dojít k poškození vnitřních součástí sedátka toalety.

Demontáž poklopu sedátka toalety

1. Stisknutím tlačítka napájení na toaletě zapněte napájení toalety. ([strana 656](#))

POZNÁMKA:

- Na poklop sedátka nepůsobte nadměrnou silou, protože by mohlo dojít k jeho poškození.
- Nezvedejte sedátko toalety, je-li odmontován jeho poklop, protože by tak mohlo dojít k poškrábání nebo poškození sedátka toalety.
- Nepoužívejte toaletu s demontovaným poklopem sedátka.

2. Otevřete poklop sedátka.

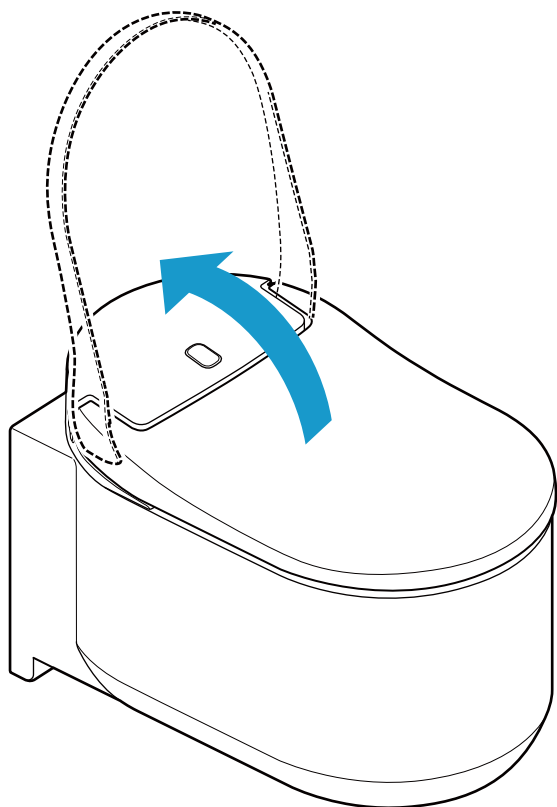

3. Posuňte zámky na obou stranách poklopu sedátka nahoru.

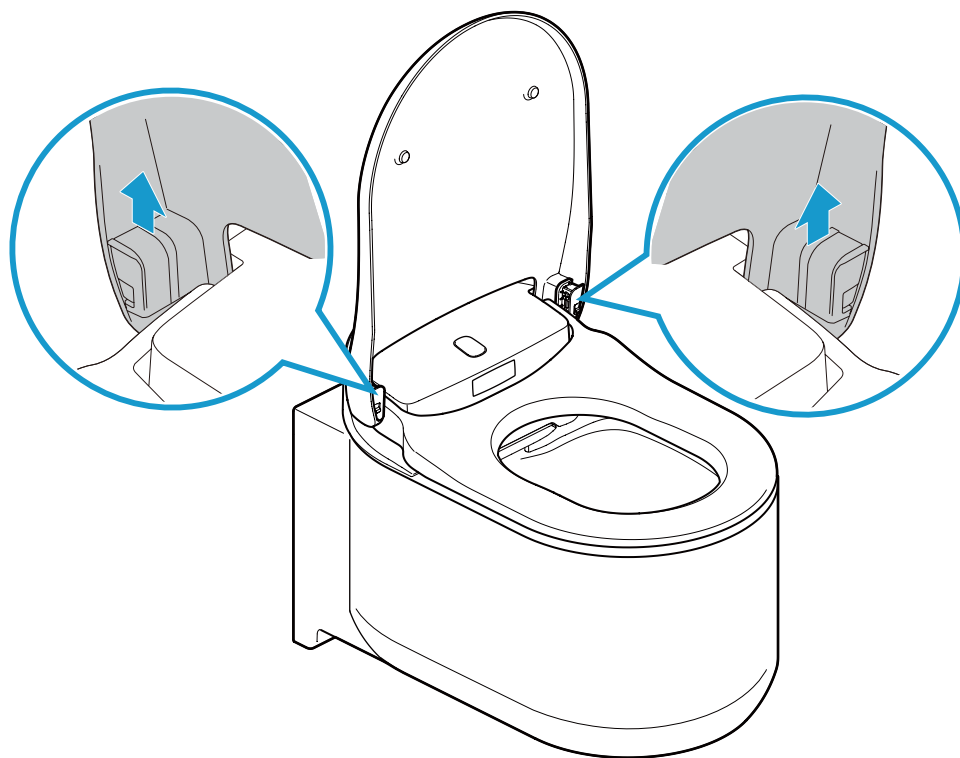

4. Zavřete poklop sedátka.

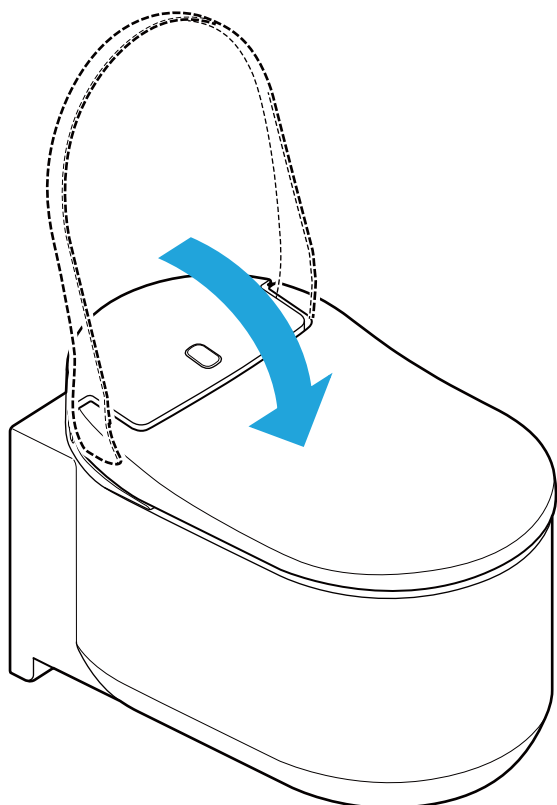

5. Oběma rukama zvedněte poklop sedátka.

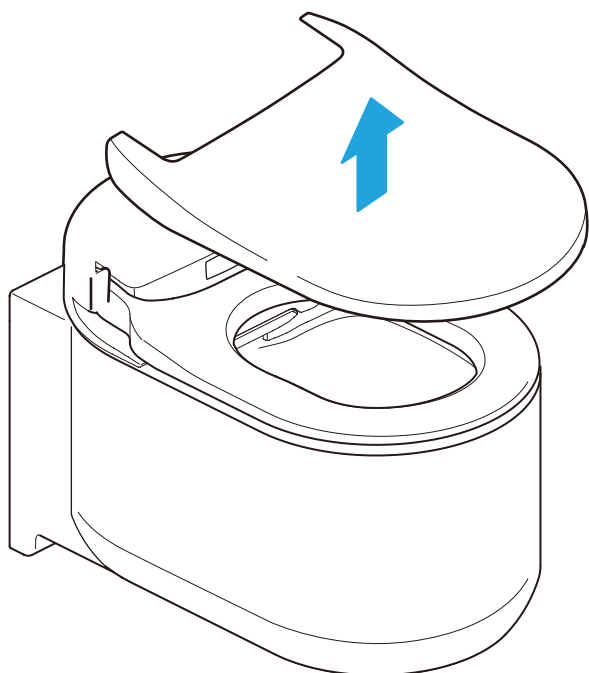

Montáž poklopu sedátka toalety

1. Položte poklop sedátka na toaletu.

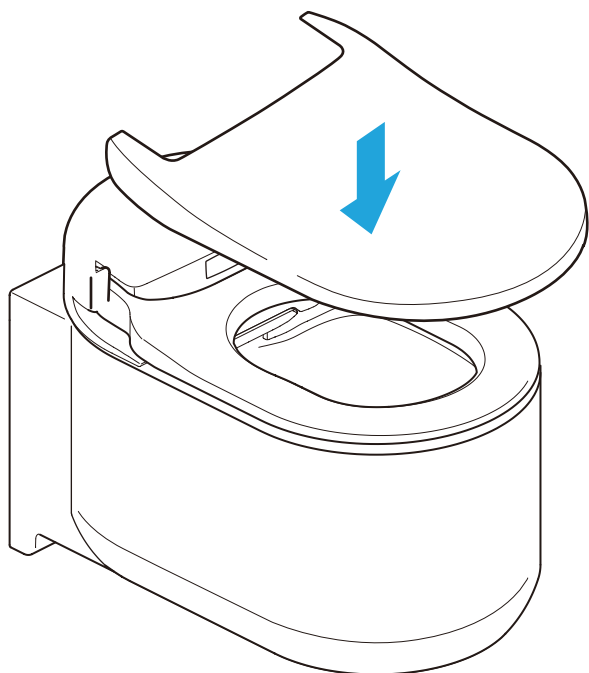

2. Otevřete poklop sedátka.

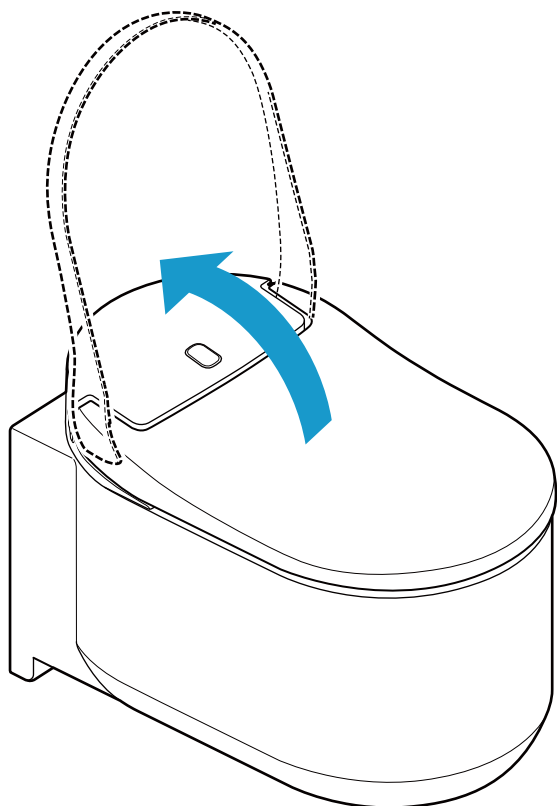

3. Posuňte zámky dolů. Zkontrolujte, zda jsou zámky řádně zasunuty. Při zajištění se ozve cvaknutí. Zkontrolujte, zda jsou zámky řádně zasunuty.

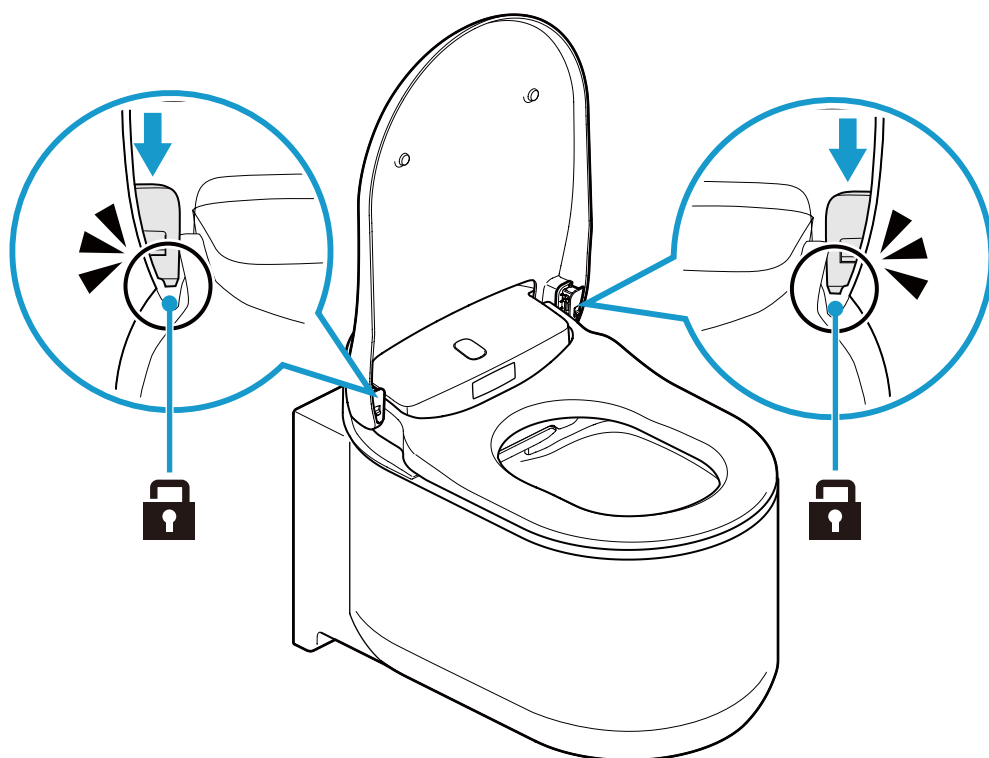

4. Stisknutí tlačítka napájení na toaletě zapne napájení toalety.

■ Záchodová mísa (keramické části)

Svrchní a vnitřní povrch záchodové mísy jsou opatřeny speciální povrchovou vrstvou zvanou AQUA CERAMIC.

- Záchodovou mísu čistěte vodou nebo teplou vodou, měkkým kartáčem nebo houbou navlhčenou neutrálním čisticím prostředkem.

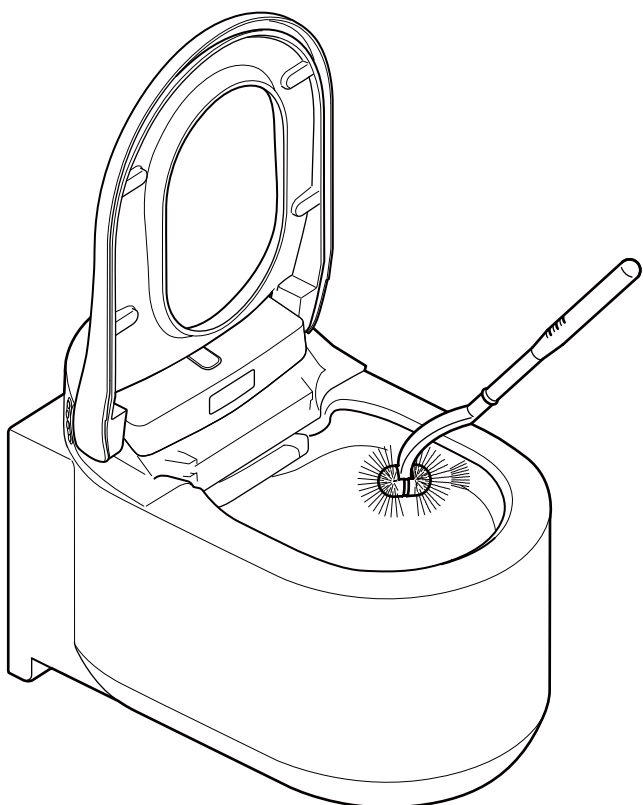

POZNÁMKA:

- Nepoužívejte čističe na bázi chlóru, kyselé čističe ani dezinfekční prostředky, protože by výpary mohly tento produkt poškodit nebo způsobit závady.
- Nepoužívejte horkou vodu, která by mohla toaletu poškodit.
- Nepoužívejte abrazivní kartáč ani čistič, které poškodí efekt povrchu Hyper Clean.

■ Klapka tryska/vzduchový filtr

Čištění klapky trysky

POZNÁMKA:

- Neotírejte suchým hadříkem ani toaletním papírem, aby nedošlo k poškrábání.
- Nepoužívejte abrazivní kartáč ani čistič.
- Upozorňujeme vás, že klapka trysky má svou horní a dolní část.
- Na klapku trysky nepůsobte nadměrnou silou, protože by mohlo dojít k jejímu poškození.

Klapku trysky lze sejmout pro snadné čištění. Viz obrázek níže.

1. Podle pokynů v části „Ruční čištění trysky“ otevřete klapku trysky. ([strana 701](#))
2. Sejměte klapku trysky.

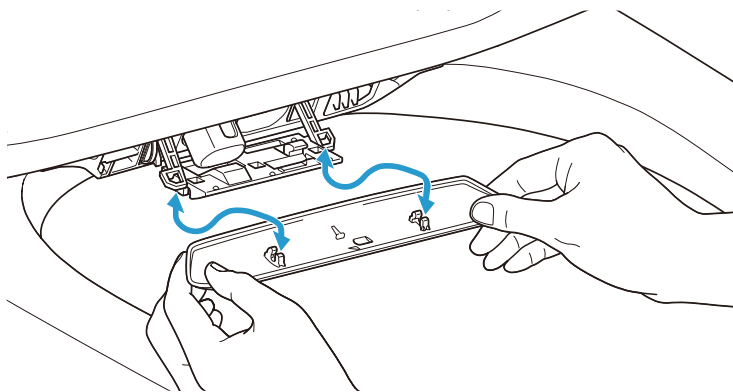

3. Očistěte klapku trysky měkkým hadříkem.
4. Připevněte klapku trysky. Při instalaci do zabezpečené polohy se ozve kliknutí.
5. Podle pokynů v části „Ruční čištění trysky“ zavřete klapku trysky. ([strana 701](#))

Čištění vzduchového filtru

1. Podle pokynů v části „Ruční čištění trysky“ otevřete klapku trysky. ([strana 701](#))
2. Vysuňte vzduchový filtr.

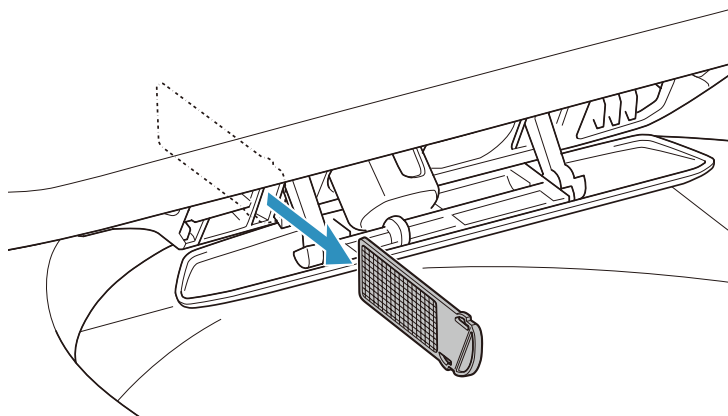

3. Omyjte vzduchový filtr pod tekoucí vodou.
4. Vzduchový filtr osušte a zasuňte do otvoru.

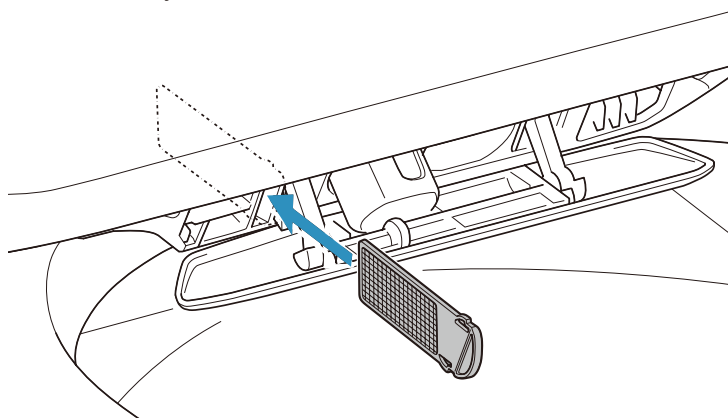

5. Podle pokynů v části „Ruční čištění trysky“ zavřete klapku trysky. ([strana 701](#))

■ Tryska

Čištění trysky dálkovým ovladačem

Pro vyčištění trysky během používání toalety (sezení na sedátku) postupujte podle níže uvedeného postupu pomocí dálkového ovladače.

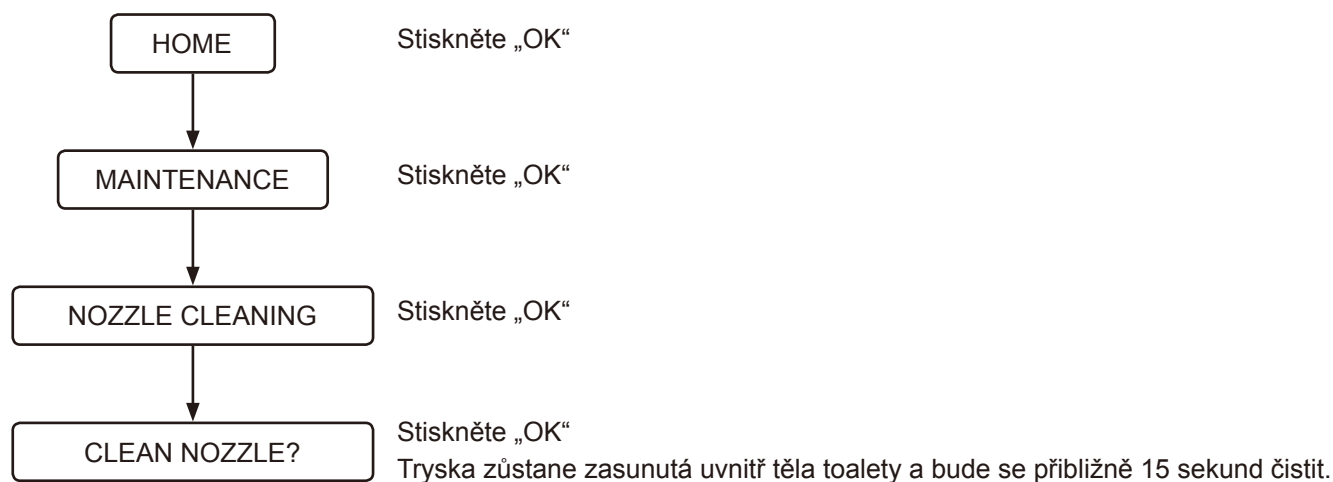

Ruční čištění trysky

Trysky lze čistit ručně (například otřením těchto částí houbou pro odstranění skvrn atd.). Podle následujících pokynů vysuňte trysky pro čištění.

1. Nastavením voleb [AUTO FLUSH] a [AUTO OPEN/CLOSE] na [OFF] deaktivujte tyto funkce. ([strana 672](#)) ([strana 671](#))
2. Zvedněte poklop sedátka a sedátko.
3. Postupujte podle níže uvedených pokynů.

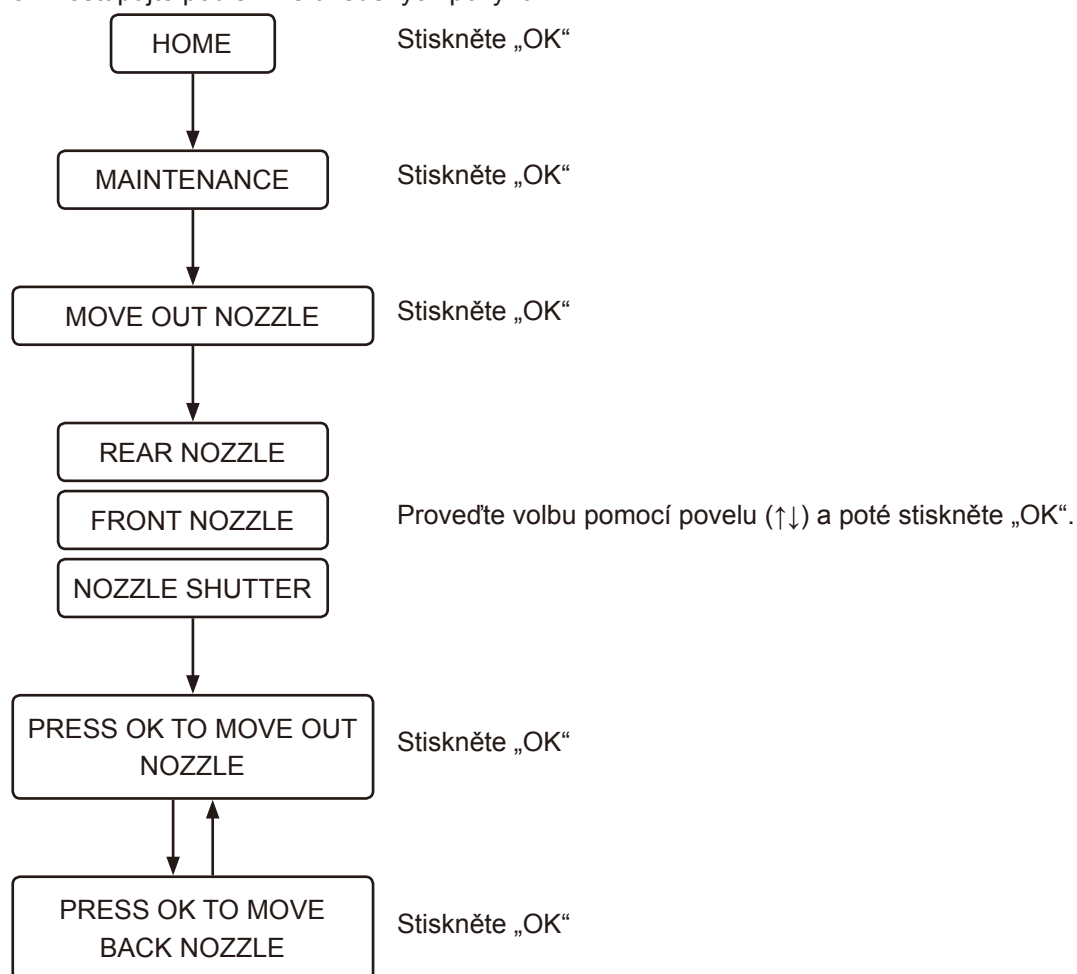

4. Očistěte trysky.
5. Obnovte nastavení voleb [AUTO FLUSH] a [AUTO OPEN/CLOSE]. ([strana 672](#)) ([strana 671](#))

POZNÁMKA:

- Nevývíjejte nadměrnou sílu na trysky, protože by mohlo dojít k závadě.
- Trysky nevytahujte ani nezatlačujte. Trysky se nezasunou a může dojít k závadě.
Pokud omylem vytáhněte nebo zatlačíte trysky, stisknutím tlačítka napájení na toaletě vypněte toaletu, počkejte 10 sekund a znovu toaletu zapněte.

■ Poprodejní servis

1. Před požádáním o odbornou opravu

Pokud problémy nelze vyřešit podle pokynů v části „Odstraňování závad“ ([strana 682](#)), požádejte společnost GROHE o další pokyny. Společnost GROHE je nezbytné kontaktovat rovněž v následujících situacích.

- Máte-li dodatečné otázky, které nejsou zodpovězeny v této příručce.
- Pokud je poškozen napájecí kabel.
- Pokud se přehřívá napájecí kabel.

V případě ponechání výše uvedených podmínek tak, jak jsou, může dojít k nečekané nehodě. Poradte se se společností GROHE.

POZNÁMKA:

- Tento produkt zásadně nedemontujte ani neupravujte, protože by to mohlo zapříčinit úraz elektrickým proudem, požár a/nebo zranění.
Kromě toho demontáží tohoto produktu propadá záruka.
- Pokud uniká voda ze sedátka nebo z přívodu vody, stisknutím tlačítka napájení na toaletě vypněte napájení toalety, protože by to mohlo způsobit úraz elektrickým proudem, požár nebo vytopení podlahy.
- Pokud je poškozeno sedátko nebo napájecí kabel (neobvyklý hluk, zápach, kouř, vysoké teploty, dojde k prasknutí nebo úniku vody), ihned vypněte napájení stisknutím tlačítka na toaletě a nechte součást opravit. Zásadně nepoužívejte žádné závadné součásti, protože by to mohlo zapříčinit úraz elektrickým proudem nebo požár.

2. Přečtěte si záruční list

Tento produkt je dodáván se záručním listem. Nezapomeňte se důkladně seznámit se zněním záruky, které je uvedeno v záručním listu dodaném s tímto produktem. Uschovejte doklad o nákupu (obvykle faktura od vašeho prodejce GROHE) na snadno dostupném místě.

Záruční doba: 2 roky od zakoupení (plus jeden další rok v případě registrace produktu)

Přečtěte si znění záruky, ve kterém je jasně uvedeno, na které položky se záruka vztahuje a na které se záruka nevztahuje.

3. Žádost o opravu

POKUD MÁTE DOTAZY NEBO POKUD JSOU NĚKTERÉ SOUČÁSTI POŠKOZENÉ NEBO CHYBÍ, PROSÍM NEKONTAKTUJTE MÍSTO ZAKOUPENÍ ANI ZDE TENTO PRODUKT NEVRACEJTE. KONTAKTUJTE VAŠEHO MÍSTNÍHO ZÁSTUPCE ZÁKAZNICKÉHO SERVISU. MŮŽEME VYŘÍDIT JAKÝKOLIV VÁŠ PŘÍPADNÝ DOTAZ NEBO POŽADAVEK.

V záruční době

V případě žádosti o záruční servis mějte k dispozici následující údaje.

Po záruční době

V případě pozáručního servisu nese náklady na servis majitel produktu. Servisní náklady zahrnují poplatek za technický servis, cestovní náklady a cenu dílů.

Údaje, o které budete požádáni

1. Vaše kontaktní údaje (například jméno, adresa, telefon)
2. Sériové číslo
(Viz štítek s upozorněním na zadní straně poklopu sedátka.)
3. Datum instalace
(Viz záruční list.)
4. Důvod žádosti o servis