

FILE 2.0

Istruzioni di montaggio bidet sospeso

- 1) Predisporre gli scarichi, allacci ed i perni delle staffe secondo le quote riportate sulle schede tecniche, tagliare i perni filettati secondo la misura riportata nell'illustrazione, avvitare i due cilindri in acciaio fino a lasciare 0-5 mm max dalla parete. È importante che le due svasature coniche siano rivolte verso l'esterno come nella figura 2.
- 2) Innestare sul sanitario le bussole nere come nella figura 2.
- 3) Collegare i flessibili di alimentazione, quindi provvedere a posizionare il pezzo sui perni in acciaio e spingerlo fino a parete facendo attenzione che tutti i raccordi si innestino perfettamente.
- 4) Serrare il grano con la chiave fornita del kit avendo l'accortezza di tenere il sanitario ben accostato alla parete. Si consiglia di avvitare i fissaggi un p' alla volta.

Mounting instruction wall-hung bidet

- 1) Arrange the drains, the connections and the pivots of the brackets according to the dimensions inserted in the technical drawings. Cut the threaded pivots according to the measurement quoted in the picture; screw the two steel cylinders leaving about 0-5 mm max from the wall. It is important that the two conical countersinks be addressed towards the external part of the sanitaryware as lightly shown in picture 2.
- 2) On the sanitaryware engage the black bushes as shown in picture 2.
- 3) Connect the feed flexible pipes, then position the piece on the steel pivots and push it until the wall paying attention that all the pipe fittings be properly engaged.
- 4) Lock the screw by the key included in the kit taking care that the sanitaryware be properly approached to the wall. It is suggested to screw the fixings a little at a time.

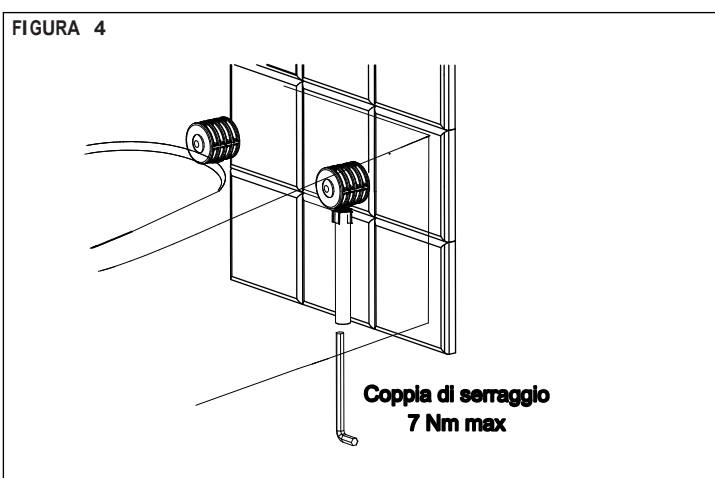
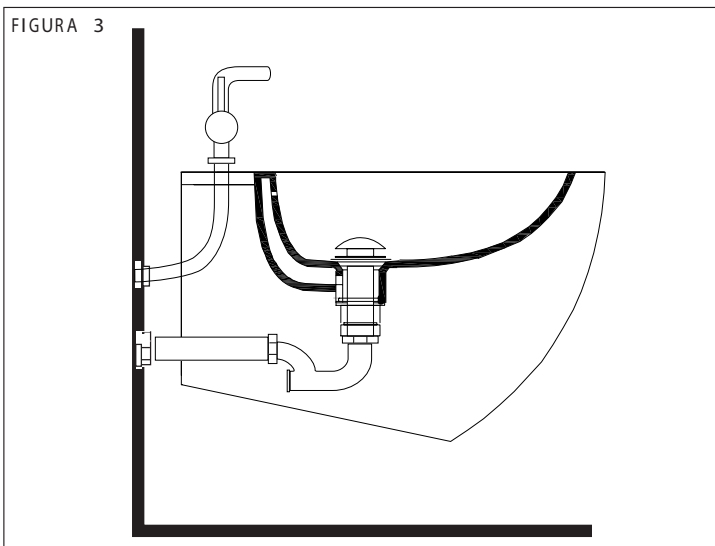
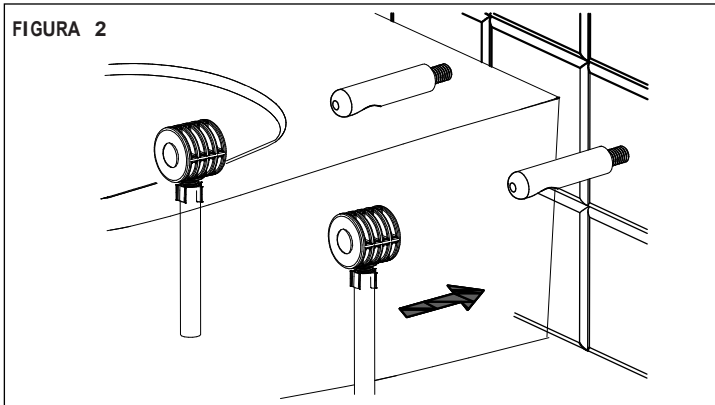
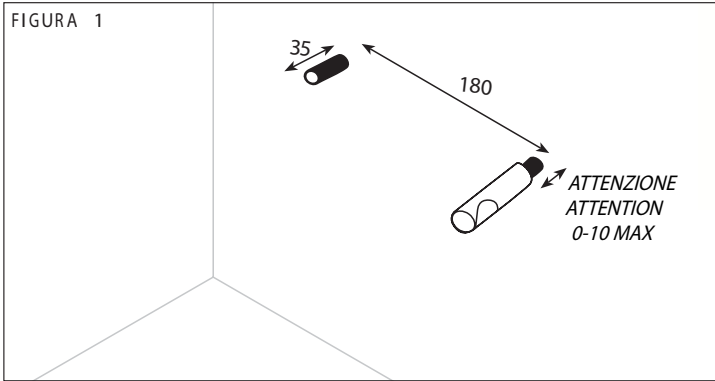

SCHEMA INSTALLAZIONE VASO MONOBLOCCO , CASSETTA E SISTEMA DI SCARICO
ASSEMBLY INSTRUCTIONS FOR WC CLOSE-COUPLED, CERAMIC CISTERN AND DISCHARGE MECHANISM

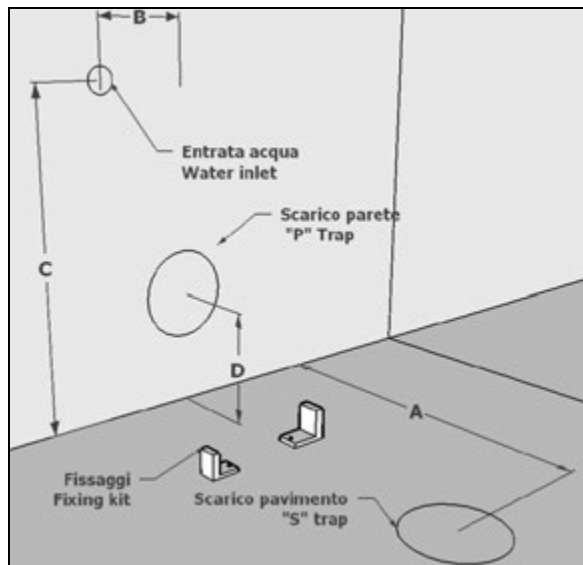

1 Predisporre gli scarichi e allacci idraulici secondo le quote riportate in tabella.
Prepare the draining and hydraulic connections according to the dimensions of the table.

Codice/ Code	A	B	C	D
AB12	240	80	260	180

2 Bloccare i due fissaggi a pavimento come raffigurato nello schema A.
Block the two floor fixings kit as shown in the illustration A.

3 Installare il meccanismo di scarico e la cassetta in ceramica come raffigurato negli schemi B-C-D-E-F-G.
Install the discharge mechanism and the ceramic cistern as shown in the illustration B-C-D-E-F-G.

4 Innestare scarichi e allacci idraulici.
Connect drains and plumbing connections.

5 Bloccare il vaso con le apposite viti come raffigurato nello schema H.
Block the wc with the appropriate fixing kit as shown in the illustration H.

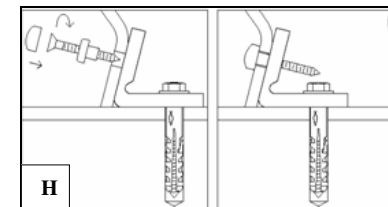
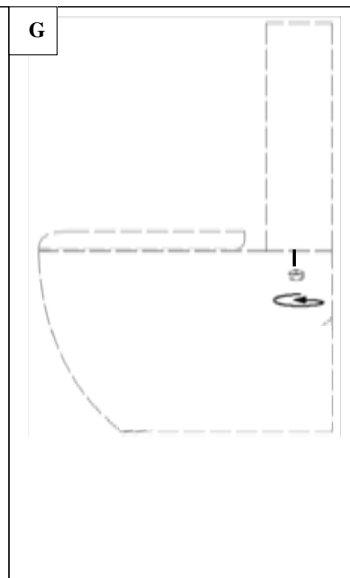
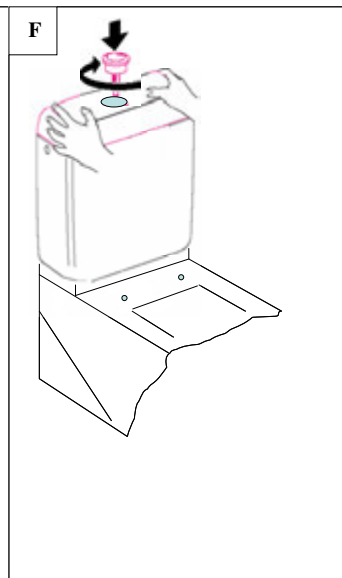
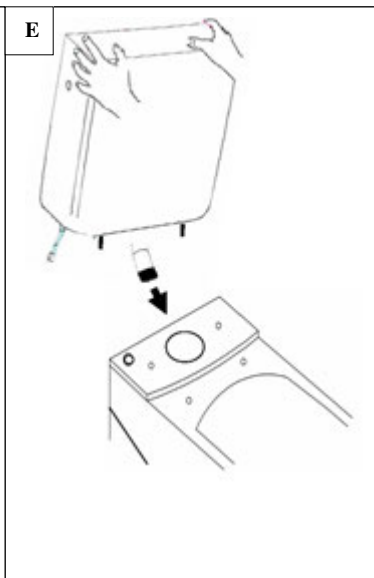
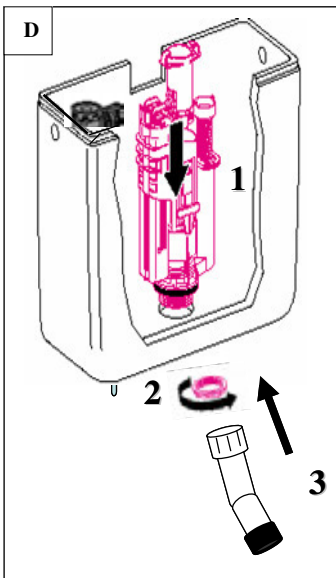
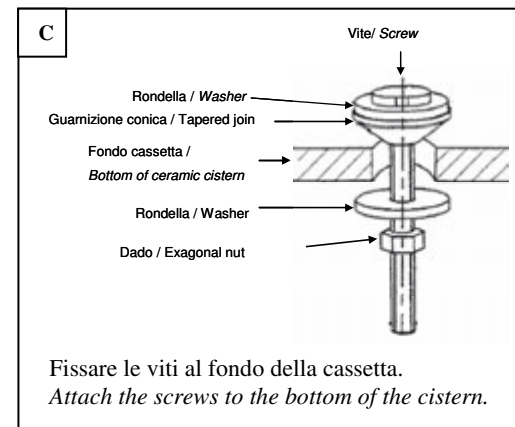
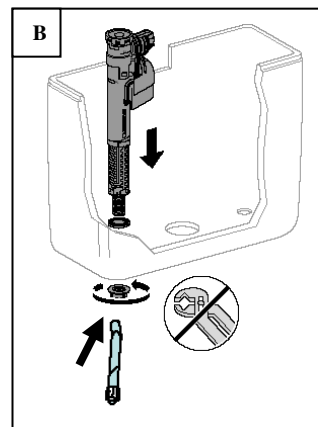
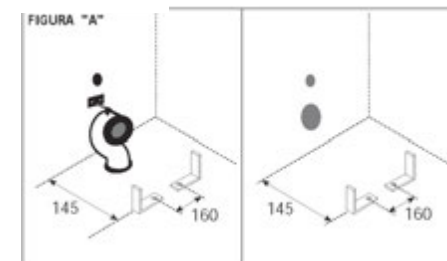
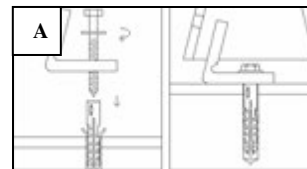

REGOLAZIONE DEL MECCANISMO / ADJUSTING THE MECHANISM

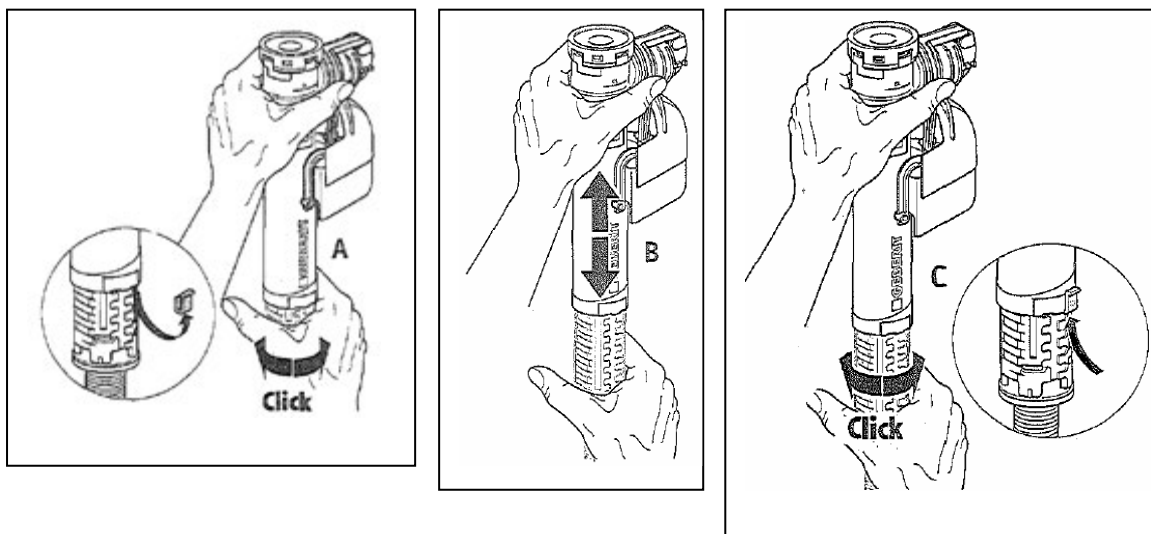
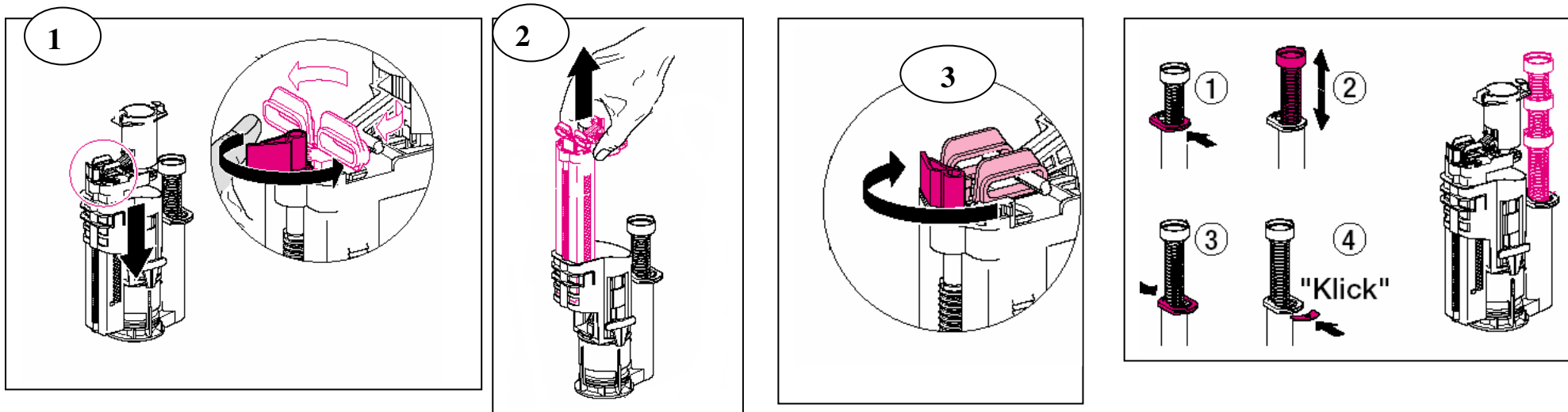

Funziona con 6 Litri d'acqua / Nominal flush 6L

the.artceram
made in Italy

Artceram srl - via Monsignor Tenderini,
01033 Civita Castellana (VT) - Italy - tel. +390761599499
fax 390761514232
www.artceram.it - e-mail: info@artceram.it

File

Istruzioni per l'installazione vasi universali filo parete traslati

- 1) Dopo aver bloccato le due staffe a "L" all pavimento seguendo le coordinate riportate nel disegno , tagliare a misura, se serve, la curva tecnica acquistata in base ai vs interessi di scarico esistenti.
- 2) Innestare il cannotto di alimentazione tagliato a misura direttamente sul bocchettone della cassetta. Se l'impianto e' posizionato ad una altezza diversa, acquistando il cannotto art.ACA035 si puo' avere una regolazione dell'alimentazione da 34 a 38 cm
- 3) Posizionare il raccordo di scarico , manicotto o curva in base al tipo di scarico necessario , direttamente nelle flange a parete o a pavimento esistenti nel vs impianto . Per i vasi scarico pavimento ancorare la curva alla parete utilizzando la piastra e perno filettato in dotazione.
- 4) Spingere il sanitario verso il muro facendo attenzione che i accordi si innestino ai cannotti , serrare con la ferramenta in otazione.

Assembling instructions for standard back to wall WC adjustable flush

- 1) After fixing the two "L" brackets to the floor according to the dimensions shown in the technical drawing , adjust the pipe respecting your existing inlets/outlets.
- 2) Cut the adjustable pipe in accordance with your needs and plug it directly into the cistern. Should the existing inlets / outlets be at a different height from the drain connection, by using the art.ACA035 the supply can be regulated from 34 cm to 38 cm.
- 3) Plug the drain connection or elbow either to wall or the floor. For "F" trap wcs, fix the pipe to the wall through the plate and the threaded screw supplied.
- 4) Push the wc to the wall making sure that the connections are plugged into the adjustable pipes and fix using the kit supplied.

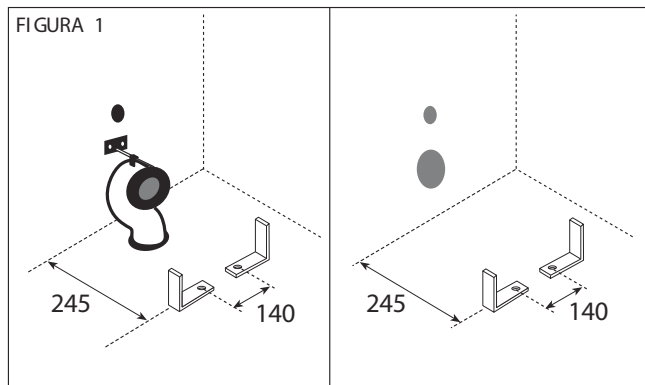

No in dotazione/Not included



FIGURA 1



ART CERAM

MADE IN ITALY

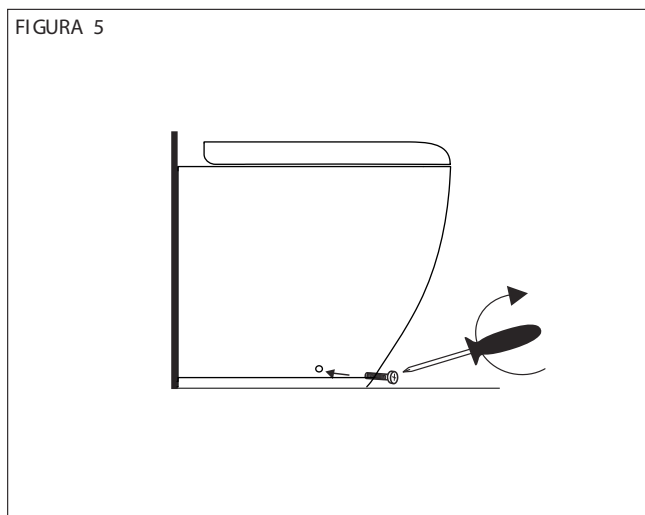
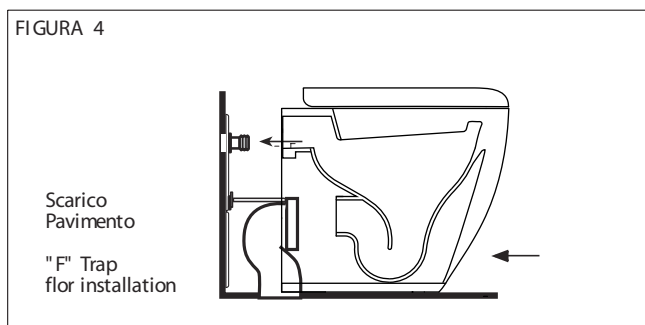
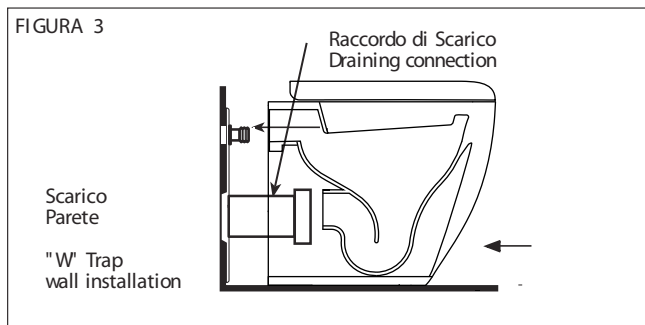
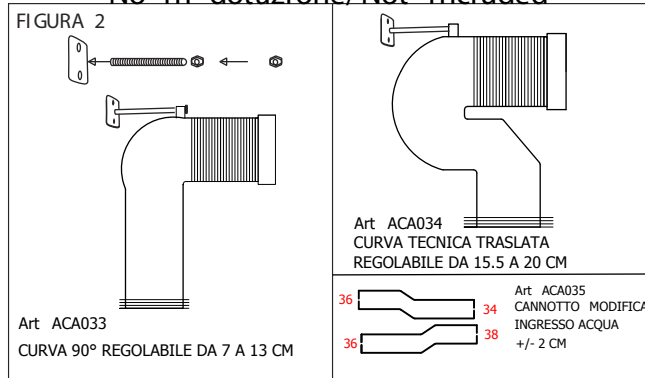
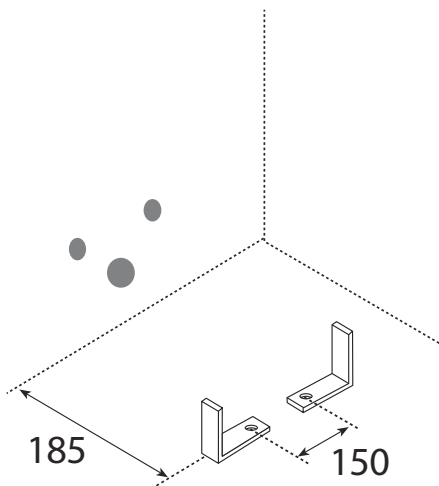
File

Istruzioni per l'installazione bidet filo parete

- 1) Dopo aver predisposto gli scarichi secondo le quote riportate sulle schede tecniche, bloccare le due staffe a L al pavimento seguendo le coordinate nel disegno.
- 2) Installare rubinetteria sifone, fare attenzione al canotto di scarico che deve fuoriuscire dalla ceramica per la misura necessaria ad innestarsi nel bocchettone sulla parete. Posizionare il pezzo sopra i fissaggi e collegare i flessibili di alimentazione, far scivolare il sanitario fino alla parete, facendo attenzione che il canotto si innesti al bocchettone a parete.
- 3) Spingere il sanitario verso il muro, serrate con la ferramenta in dotazione.

Assembling instructions for back to wall bidet

- 1) After having arranged the drains according to the dimensions shown in the technical drawings, lock the two brackets at L to the floor following the coordinates shown in the schedule.
- 2) Install the taps and the siphon; pay attention to the draining tube that must protrude sufficiently from the ceramics to be connected into the pipe union on the wall. Position the piece on the fixings and connect the feed flexible pipes; let the sanitary ware slide until the wall, paying attention that the pipe inserts into the pipe union at wall.
- 3) Push the sanitary ware against the wall, lock by the fixing kit included.

Instrucciones para la instalación del bidet en suelo

- 1) Instalar el sistema de descarga según las medidas indicadas en su ficha técnica. Atornillar las 2 escuadras en L al pavimento, siguiendo las coordenadas indicadas en figura A.
- 2) Instalar la grifería y sifon, prestando atención al tubo de descarga que debe sobresalir de la cerámica la medida necesaria para insertarlo en la pared. Posicionar el bidet sobre las fijaciones y desplazar el sanitario a la pared teniendo especial cuidado en que todos los racores se inserten en su correcta ubicación. Atornillar con la herramienta adecuada.
- 3) Atornillar con la herramienta adecuada.

FIGURA 2



FIGURA 3



ART CERAM SRL

Sede legale e stabilimento: Via Monsignor Tenderini snc

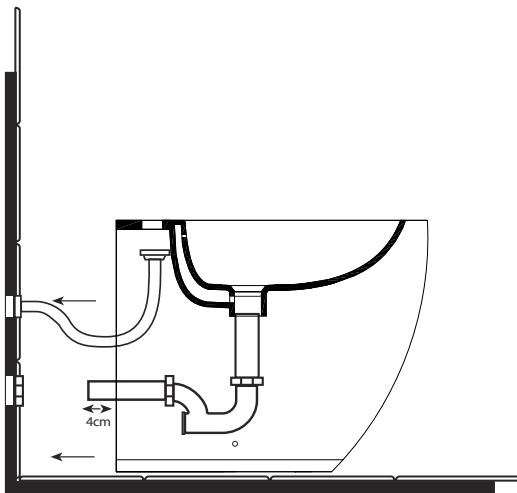
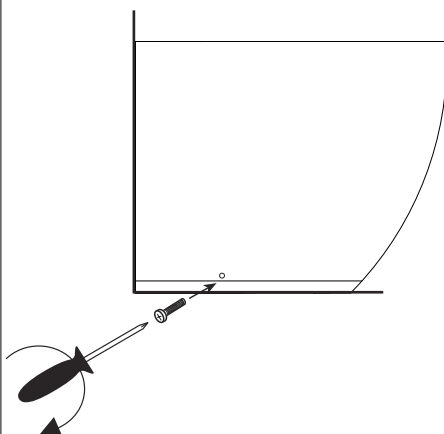
01033 Civita Castellana (vt) - Italia

tel. 0761.599499 r.a. - fax 0761.514232

www.artceram.it - e-mail: info@artceram.it

FILE 2.0

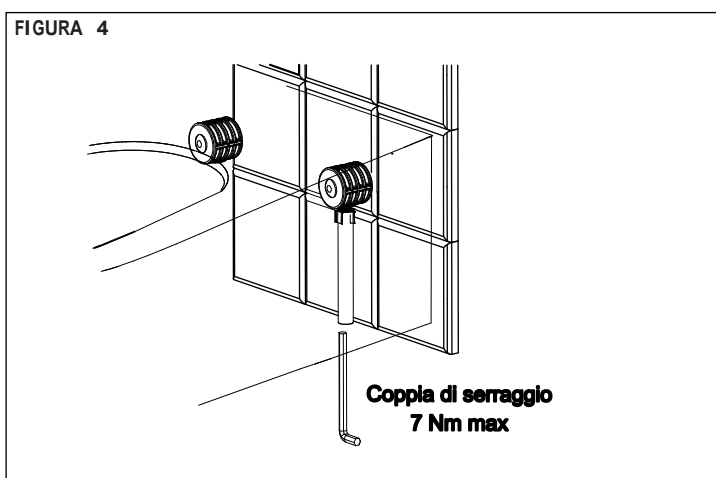
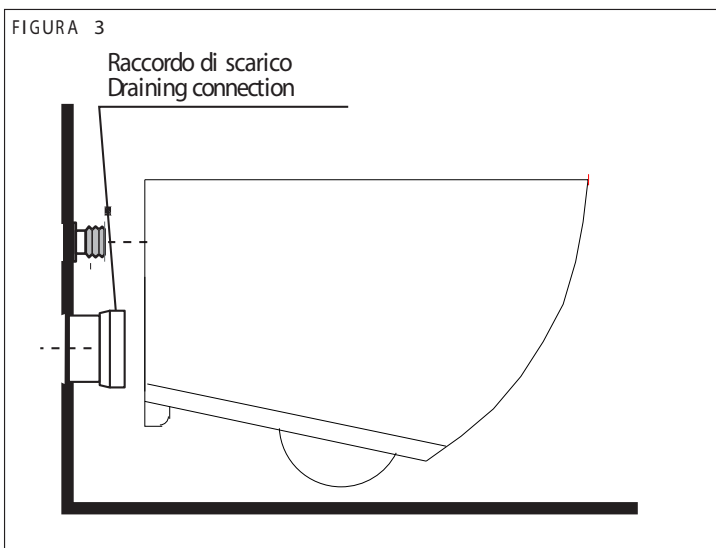
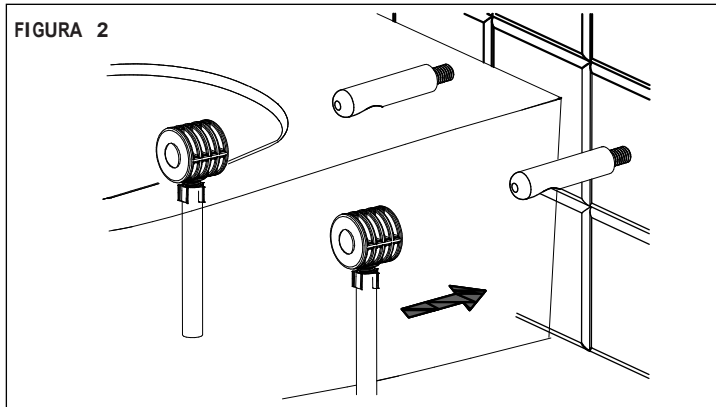
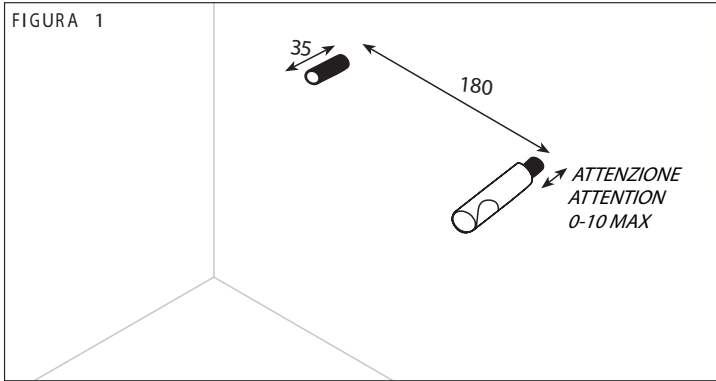

Istruzioni di montaggio vaso sospeso

- 1) Predisporre gli scarichi, allacci ed i perni delle staffe secondo le quote riportate sulle schede tecniche, tagliare i perni filettati secondo la misura riportata nell'illustrazione, avvitare i due cilindri in acciaio fino a lasciare 0-5 mm max circa dalla parete. È importante che le due svasature coniche siano rivolte verso l'esterno come nella figura 2.
- 2) Predisporre i raccordi di scarico e alimentazione e montarli direttamente sulla parete.
- 3) Innestare sul sanitario le bussole nere come nella figura 2. **ATTENZIONE:** il grano di serraggio deve essere tutto fuori come da particolare in figura.
- 4) Posizionare il pezzo sui perni in acciaio e spingerlo fino a parete facendo attenzione che tutti i raccordi si innestino perfettamente.
- 5) Serrare il grano con la chiave fornita nel kit avendo l'accortezza di tenere il sanitario ben accostato alla parete. Si consiglia di avvitare i fissaggi un po' alla volta.

Mounting instruction wall-hung W.C.

- 1) Arrange the drains, the connections and the pivots of the brackets according to the dimensions inserted in the technical drawings. Cut the threaded pivots according to the measurement quoted in the picture; screw the two steel cylinders leaving about 0-5 mm max from the wall. It is important that the two conical countersinks be addressed towards the external part of the sanitaryware as shown in picture 2.
- 2) Arrange the drain and feed pipe fittings and assemble them directly on the wall.
- 3) On the sanitaryware engage the black bushes as shown in picture 2. **ATTENTION:** the tightening screw must be all outside as shown in the detail of the picture.
- 4) Position the piece on the steel pivots and push it until the wall paying attention that all the pipe fittings be perfectly engaged.
- 5) Lock the screw by the key included in the kit taking care that the sanitaryware be properly approached to the wall. It is suggested to screw the fixings a little at a time.

ART CERAM SRL

Sede legale e stabilimento: Via Monsignor Tenderini snc
01033 Civita Castellana (vt) - Italia
tel. 0761.599499 r.a. - fax 0761.514232
www.artceram.it - e-mail: info@artceram.it