

KVR 10

Vyhřívaný odvod kondenzátu

Návod k instalaci

KVR 10

Instalační instrukce

Obecné informace

Příslušenství KVR 10 se používá k bezpečnému odvodu většiny kondenzátu od tepelného čerpadla **F2016/F2026/F2300/F2030/F2040** do sběrného místa, které není ovlivněno mrazem.

Upozornění !

Pro správnou funkci tepelného čerpadla je důležité, aby byla kondenzační voda odváděna z TČ. Systém pro odvádění kondenzátu musí být umístěn tak, aby nemohl způsobit poškození budovy.

Ohřev odvodu kondenzátu se zapíná automaticky pod venkovní teplotou +1,5 °C a pokud je venkovní teplota nad +3,5 °C ohřev se automaticky vypíná.

Součást dodávky (pro sady 067171, 067172, 067173)

- 1 x Tepelně izolovaná hadice (vnitřní průměr 40mm)
- 1 x Topný kabel
- 1 x Hadicová spona
- 1 x Pojistka
- 2 x Kabelová spona

Součást dodávky (pro sady 067233, 067234, 067235, 067236, 067237, 067238)

- 1 x Tepelně izolovaná hadice (vnitřní průměr 40mm)
- 1 x Topný kabel
- 1 x Hadicová spona
- 1 x Pojistka
- 6 x Kabelová spona
- 3 x Záslepka
- 1 x Těsnění
- 1 x Připojovací destička
- 1 x Proudový chránič

Upozornění !

Instalace zařízení KVR 10 je důležitá pro práci zařízení. Prostudujte pečlivě celý návod k tepelnému čerpadlu a jeho příslušenství

Přehled sad KVR 10 podle typů tepelných čerpadel

| Číslo | Název | Pro tepel. čerpadlo | Délka hadice | Instalační délka |
|--------|------------------------|-------------------------|--------------|---------------------------|
| 067171 | KVR 10-10 | F2016/F2026/F2030/F2300 | 1 m | 1 m without water seal |
| 067233 | KVR 10-10 F2040 | F2040 | | |
| 067234 | KVR 10-10 F2040 2x230V | | | |
| 067172 | KVR 10-30 | F2016/F2026/F2030/F2300 | 3 m | 1–2,2 m with water seal |
| 067235 | KVR 10-30 F2040 | F2040 | | |
| 067236 | KVR 10-30 F2040 2x230V | | | |
| 067173 | KVR 10-60 | F2016/F2026/F2030/F2300 | 6 m | 2,2–5,2 m with water seal |
| 067237 | KVR 10-60 F2040 | F2040 | | |
| 067238 | KVR 10-60 F2040 2x230V | | | |



Montáž

Připojte KVR10 k odkapnímu žlabu tepelného čerpadla pomocí dodané hadicové spony

Připojení potrubí

- Instalace potrubí a odvod kondenzátu musí být proveden ve shodě s místně platnými pravidly a předpisy
- Doporučujeme tři způsoby odvodu kondenzátu; do vnitřního (domovního) svodu odpadní vody, vsakovací jímky, dešťového svodu nebo do jiného sběrného místa chráněného proti zamrznutí
- Potrubí vedte z tepelného čerpadla ve směru k odpadu, aby docházelo k přirozenému odtoku kondenzátu.
- V místě napojení KVR10 k odpadnímu žlabu musí tepelná izolace KVR10 těsně přiléhat ke dnu žlabu
- Sběrné místo kondenzátu (odpad) musí být umístěn v nezámrazné hloubce nebo uvnitř budovy (podléhá místním předpisům)
- Kapacita odpadu pro sběr kondenzátu musí být až 100 litrů za den
- Tam kde by mohlo docházet k cirkulaci vzduchu uvnitř potrubí s kondenzátem je potřeba potrubí opatřit sifonem (viz obr.)

Vnitřní svod

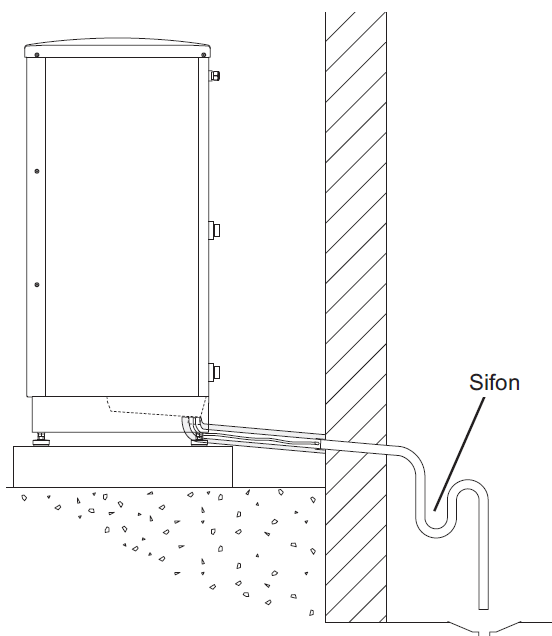

Pozn.: potrubí uvnitř budovy není součástí dodávky

Vsakovací jímka

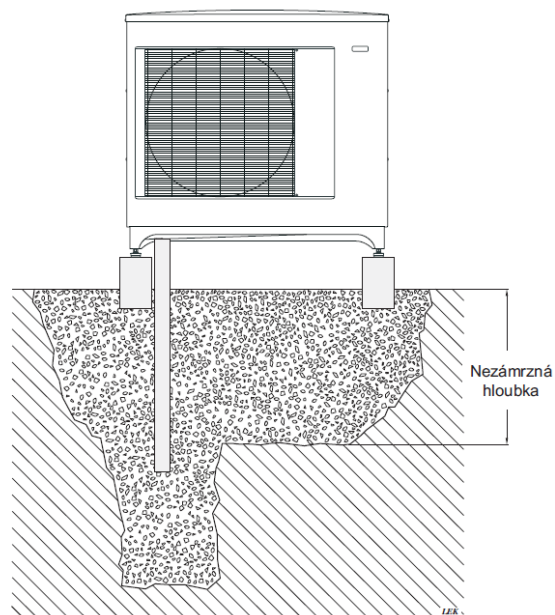

Pokud je dům podsklepený musí být vsakovací jímka umístěna takovým způsobem, aby nemohlo dojít k poškození budovy. Pokud to jde umístěte odpadní jímku přímo pod tepelným čerpadlem. Zakončení odpadního potrubí musí být v nezámrazné hloubce.

Dešťový svod

Upozornění !

Zahnutím potrubí vytvořte na potrubí sifon.

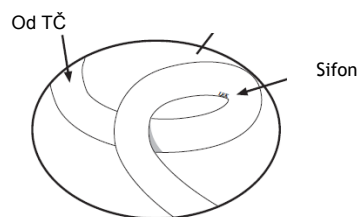
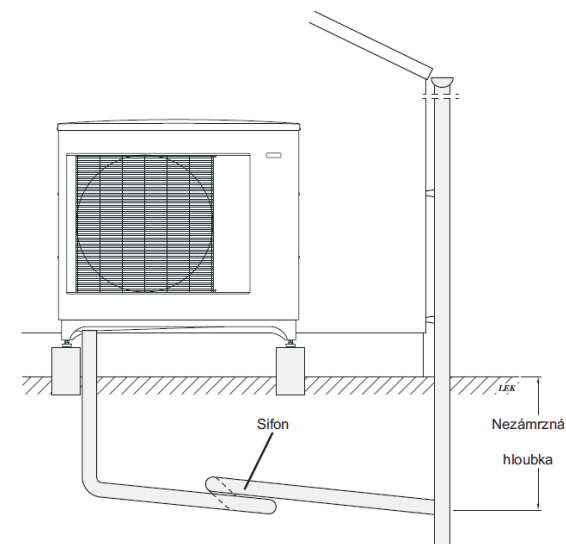

- Zakončení odpadního potrubí musí být v nezámrzné hloubce.
- Spád potrubí musí být směrem od tepelného čerpadla
- Potrubí musí mít sifon, aby se zabránilo cirkulaci vzduchu
- Při dimenzování délky potrubí počítejte s částí potrubí, která je potřebná pro vytvoření sifonu

Elektrické připojení

Upozornění!

Elektrická část instalace musí být prováděna pouze osobou s odpovídající elektrotechnickou kvalifikací.

Všeobecně

Tepelná čerpadla F2016/F2026/F2300/F2030 jsou vybavena svorkovnicí pro připojení topného kabelu. El. napájení topného kabelu je jištěno pojistkou 250mA (z výroby).

F2040 je připojena ke komunikační kartě (AA23-X1:4-6). Komunikační karta (AA23) je vybavena pojistkou 250mA.

Pokud je použitý topný kabel jiné délky než 3m instalovaná el. pojistka (F3) musí nahrazena za jinou (viz tabulka).

Umístění pojistky na F2016/F2026

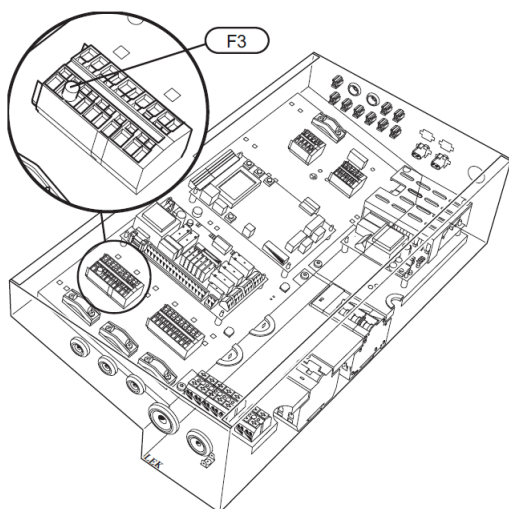

Umístění pojistky na F2030

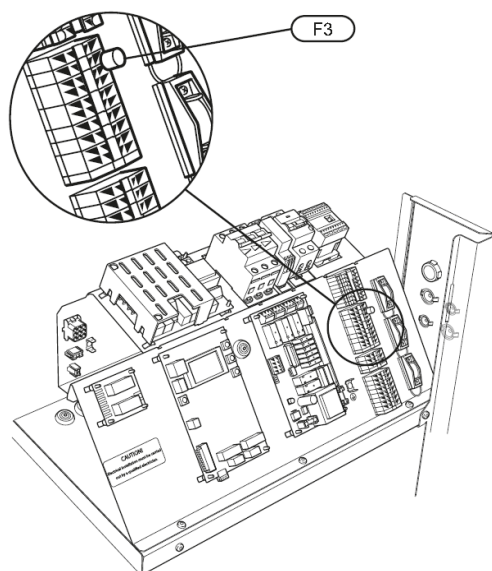

Hodnoty pojistek podle délky topného kabelu

| Délka (m) | Příkon (W) | Pojistka (F3) | NIBE č. dílu |
|-----------|------------|---------------|--------------|
| 1 | 15 | T100mA/250V | 718085 |
| 3 | 45 | T250mA/250V | 518900* |
| 6 | 90 | T500mA/250V | 718086 |

* instalováno z výroby

Umístění pojistky na F2040

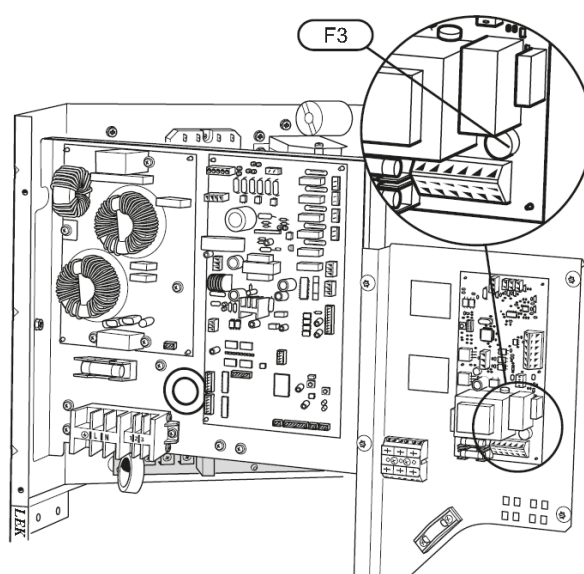

Umístění pojistky na F2300

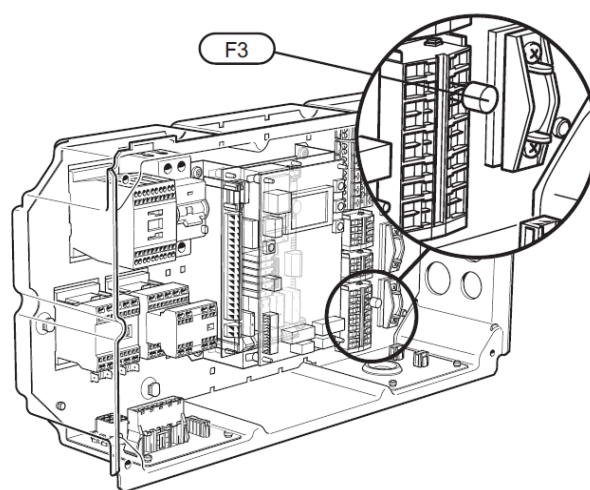

Elektrické připojení, F2016/F2026

Připojte topný kabel (EB14) do svorkovnice X3:1 a X3:4 podle obrázku:

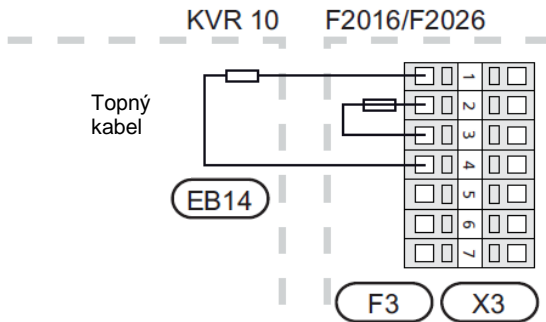

Vedení topného kabelu

Následující obrázek ukazuje doporučené vedení kabelu od svorkovnice do kondenzačního žlabu. Přechod mezi elektrickým kabelem a topnou částí kabelu se musí provést podle obrázku.

1. Odmontujte kryt.
2. Nasadte hadicovou sponu na potrubí.
3. Protáhněte topný kabel potrubím odvodu kondenzátu
4. Demontujte odkapní žlab
5. Protáhněte topný kabel odpadním otvorem žlabu a kabelovou průchodkou
6. Lehce stáhněte izolaci a připojte hadici k odpadní trubce žlabu a zajistěte ji utažením hadicové svorky
7. Natáhněte topný kabel tak, aby označení na kabelu bylo co nejbližší odpadní trubce žlabu (viz obr.)
8. Ved'te topný kabel do el. rozvodné skříně tepel. čerpadla (nechte kabel dostatečně volný tak, aby byla možná demontáž odkapního žlabu)
9. Použijte kabelové pásky instalované z výroby.
10. Vzdálenost mezi el. rozvodnou skříní v tepel. čerpadle a kabel. průchodkou v odkapním žlabu je cca. 2000mm. Proto musí být netopící část kabelu být vedena (upravena) tak, aby značka začátku topné části byla u odpadního otvoru.
11. Připojete vodiče podle el. schématu. Prověřte velikost pojistky podle tabulky.
12. Nainstalujte kondenzační žlab a kryt TČ.

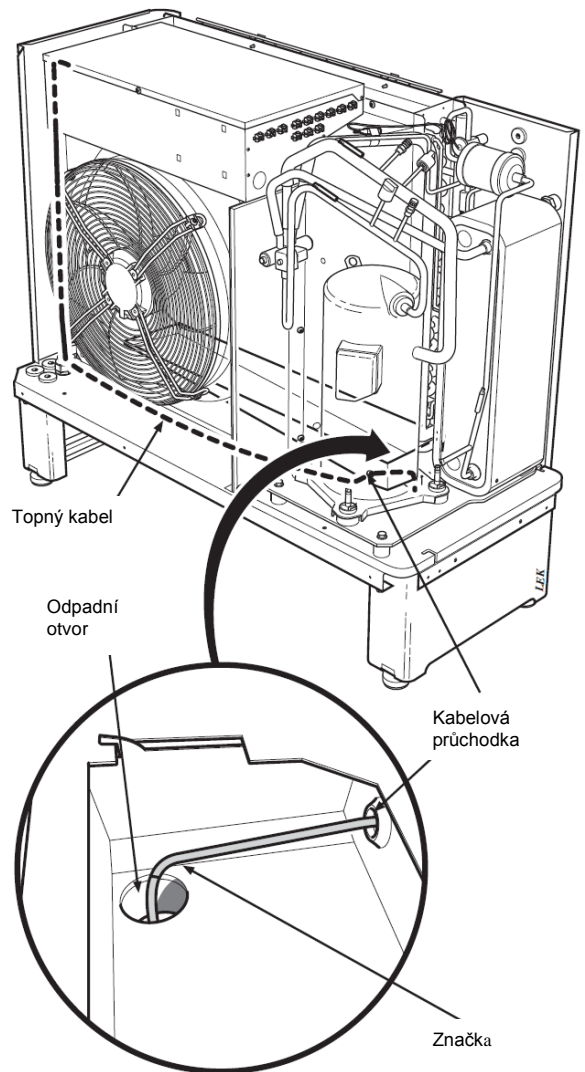

Upozornění!

Ujistěte se, že značka konce topné části topného kabelu je na hraně odpadní trubky kondenzačního žlabu

Nezkracujte topný kabel.

Elektrické připojení F2030/F2300

Připojte topný kabel (EB14) do svorkovnice X3:4 a7 podle obrázku:

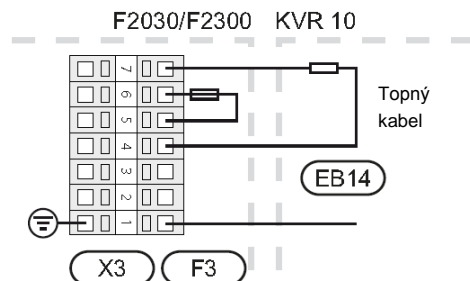

Vedení topného kabelu

Následující obrázek ukazuje doporučené vedení kabelu od svorkovnice do kondenzačního žlabu F2030/F2300. Přechod mezi elektrickým kabelem a topným kabelem se musí provést podle obrázku.

1. Odmontujte boční kryt.
2. Nasadte hadicovou sponu na potrubí.
3. Protáhněte topný kabel potrubím odvodu kondenzátu
4. Demontujte odkapní žlab
5. Protáhněte topný kabel odpadním otvorem žlabu a kabelovou průchodkou
6. Lehce stáhněte izolaci a připojte hadici k odpadní trubce žlabu a zajistěte ji utažením hadicové spony
7. Namontujte zpět odkapní žlab
8. Natáhněte topný kabel tak, aby označení na kabelu končilo v místě podle obrázku
9. Veděte topný kabel do el. rozvodné skříně tepel. čerpadla (nechte kabel dostatečně volný tak, aby byla možná demontáž odkapního žlabu)
10. Použijte kabelové pásky instalované z výroby.
11. Vzdálenost mezi el. rozvodnou skříní v tepel. čerpadle a kabel. průchodkou v odkapním žlabu je cca. 2600mm.
12. Připojete vodiče podle el. schématu .
Prověřte velikost pojistky podle tabulky.
13. Nainstalujte zpět boční kryt TČ.

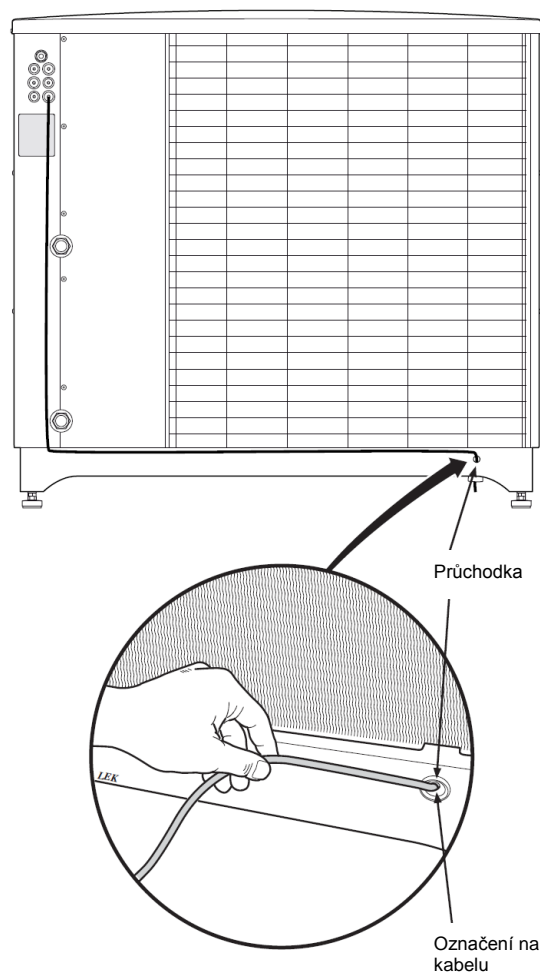

Elektrické připojení F2040

Externí topný kabel (EB14) je připojen do svorkovnice (X1:4-6) – viz obr.

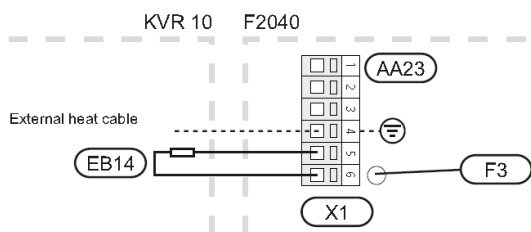

230V

Připojení proudového chrániče (FB1) mezi svorkovnicí X1 a komunikační kartou (AA23-X1:1-3)

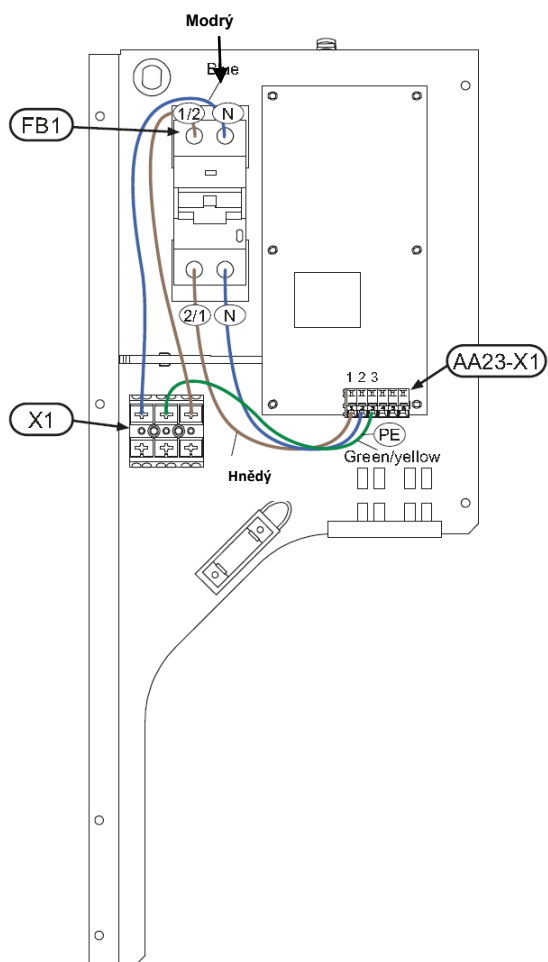

Vedení topného kabelu u F2040

Následující obrázek ukazuje doporučené vedení kabelu od svorkovnice do hadice pro odvod kondenzátu. Vedte topný kabel (EB14) přes průchodku dolů a zajistěte pomocí 2 kabelových pásků. Přejít mezi elektrickým kabelem a topným kabelem se musí provést tak, aby topná část kabelu začínala v místě nátrubku pro uchycení hadice (viz obr.)

1. Odmontujte přední a boční panel
2. Odmontujte zadní kryt ze stojanu

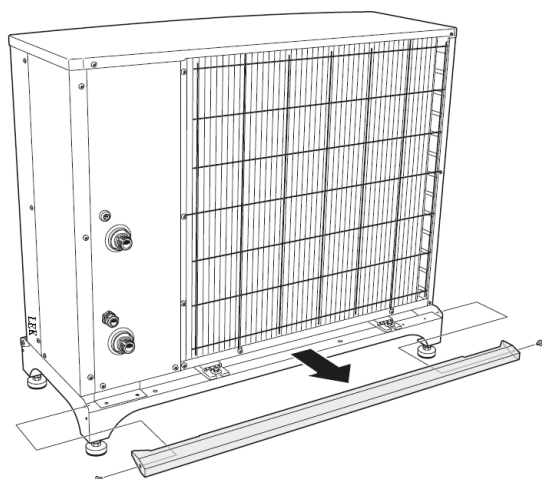

3. Sejměte ochranný papír a přilepte těsnění k přípojovací destičce - průchodce (viz obr.)

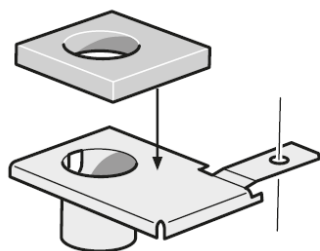

4. Přišroubujte destičku k spodnímu dnu
5. Protáhněte topný kabel skrz hadici pro odvod kondenzátu
6. Protáhněte topný kabel otvorem v nátrubku přípojovací destičky (viz obr.)

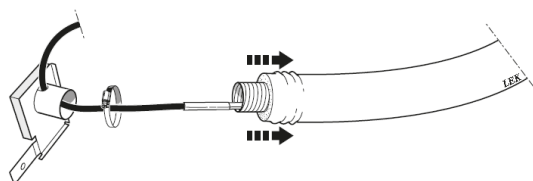

7. Stáhněte část izolace z hadice, nasadte hadici na nátrubek a zajistěte ji hadicovou svěrkou

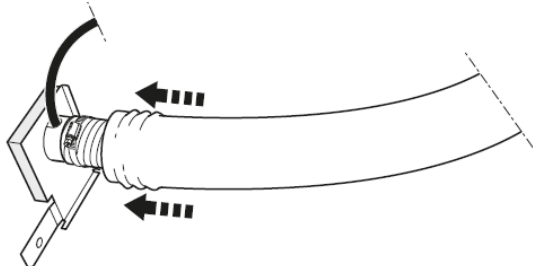

8. Natáhněte zpět izolaci na hadici a zajistěte ji kabelovou páskou

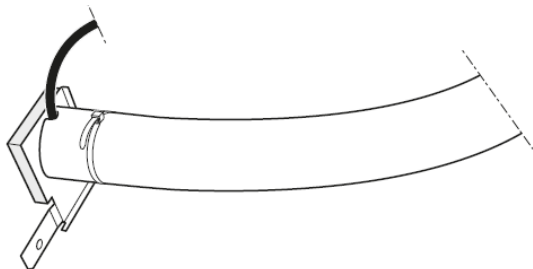

9. Natáhněte topný kabel a ujistěte se, že značka začátku topného kabelu je co nejbližší nátrubku na připojovací destičce
10. Ved'te el. část topného kabelu do svorkovnice v tepel. čerpadle (viz obr.)
11. Přichyťte el. kabel pomocí kabelových pásek k podstavci tepel. čerpadla (viz obr.)

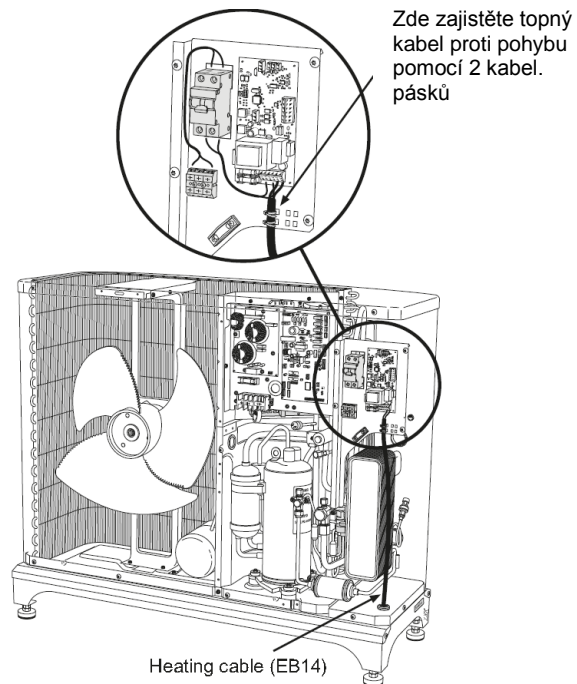
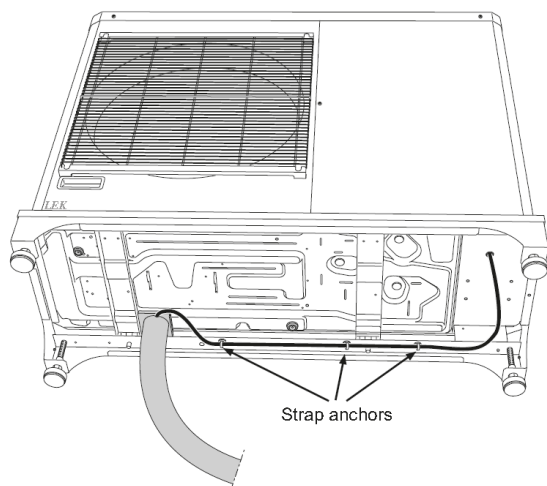

12. Připojte vodiče podle instrukcí v odstavci „Elektrické připojení“ a zkontrolujte velikost použité pojistky

13. Namontujte zpět kryty (panely)

14. Pomocí dodaných zásepek zaslepte nepoužité otvory pro odvod kondenzátu (viz obr.)

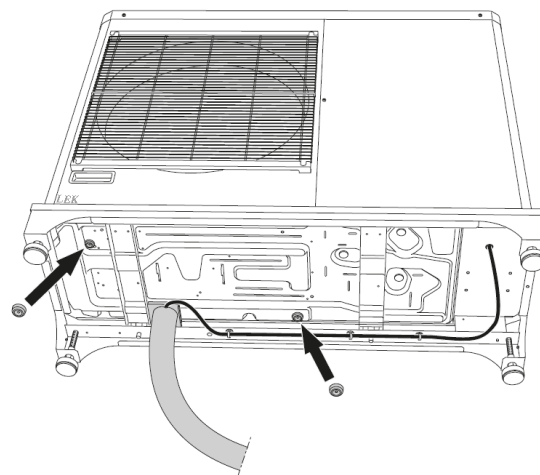

AT **KNV Energietechnik GmbH**, Gahberggasse 11, 4861 Schörfling
Tel: +43 (0)7662 8963-0 Fax: +43 (0)7662 8963-44 E-mail: mail@knv.at www.knv.at

CH **NIBE Wärmetechnik AG**, Winterthurerstrasse 710, CH-8247 Flurlingen
Tel: (52) 647 00 30 Fax: (52) 647 00 31 E-mail: info@nibe.ch www.nibe.ch

CZ **Druzstevni zavody Drazice s.r.o.**, Drazice 69, CZ - 294 71 Benatky nad Jizerou
Tel: +420 326 373 801 Fax: +420 326 373 803 E-mail: nibe@nibe.cz www.nibe.cz

DE **NIBE Systemtechnik GmbH**, Am Reiherpfahl 3, 29223 Celle
Tel: 05141/7546-0 Fax: 05141/7546-99 E-mail: info@nibe.de www.nibe.de

DK **Vølund Varmeteknik**, Filial af NIBE AB, Brogårdsvej 7, 6920 Videbæk
Tel: 97 17 20 33 Fax: 97 17 29 33 E-mail: info@volundvt.dk www.volundvt.dk

FI **NIBE – Haato OY**, Valimotie 27, 01510 Vantaa
Puh: 09-274 697 0 Fax: 09-274 697 40 E-mail: info@haato.com www.haato.fi

GB **NIBE Energy Systems Ltd**, 3C Broom Business Park, Bridge Way, Chesterfield S41 9QG
Tel: 0845 095 1200 Fax: 0845 095 1201 E-mail: info@nibe.co.uk www.nibe.co.uk

NL **NIBE Energietechniek B.V.**, Postbus 2, NL-4797 ZG WILLEMSTAD (NB)
Tel: 0168 477722 Fax: 0168 476998 E-mail: info@nibenl.nl www.nibenl.nl

NO **NIBE AB**, Jerikoveien 20, 1067 Oslo
Tel: 22 90 66 00 Fax: 22 90 66 09 E-mail: info@nibe.se www.nibe-villavarme.no

PL **NIBE-BIAWAR Sp. z o. o.** Aleja Jana Pawła II 57, 15-703 BIAŁYSTOK
Tel: 085 662 84 90 Fax: 085 662 84 14 E-mail: sekretariat@biawar.com.pl www.biawar.com.pl

NIBE AB Sweden, Box 14, Järnvägsgatan 40, SE-285 21 Markaryd
Tel: +46-(0)433-73 000 Fax: +46-(0)433-73 190 E-mail: info@nibe.se www.nibe.eu

