



# REDUKČNÍ VENTIL

# EUROBRASS 143

 <p style="text-align: center;">ART. 143</p>	<p style="text-align: center;"><b>EUROBRASS 143</b></p> <ul style="list-style-type: none"> <li>• Redukční ventil z mosazi;</li> <li>• PN 25;</li> <li>• Regulační rozsah na výstupu systému od 0,5 do 6 barů;</li> <li>• Fungování pomocí pístu;</li> <li>• Systém kompenzace tlaku;</li> <li>• Maximální provozní teplota 80° C;</li> <li>• Šroubení F.F.;</li> <li>• Rozměry k dispozici: od 3/8" do 4".</li> <li>• V souladu s D.M. 174</li> </ul>	 <p style="text-align: center;">ART. 143.N</p>
--	---	--

## POLE POUŽITÍ:

Redukční ventily série EUROBRASS 143 se používají na redukci a kontrolu tlaku v systémech, které mají následující charakteristiku:

<b>Maximální přetlak na vstupu:</b>	<b>25 barů</b>
<b>Regulační rozsah na výstupu systému:</b>	<b>0,5 - 6 bar (1,5 – 6 bar)<sup>1</sup></b>
<b>Maximální provozní teplota:</b>	<b>80° C</b> <b>130° C<sup>1</sup></b>
<b>Provedení závitových spojů:</b>	<b>ISO 228/1</b>
<b>Výrobky jsou v souladu s normou:</b>	<b>DIN EN 1567</b>
<b>Vhodná média:</b>	<b>Voda, stlačený vzduch.</b> <b>Voda, stlačený vzduch, nafta.<sup>1</sup></b>
<b>Garantovaný redukční poměr:</b>	<b>5 - 1</b>

## POUŽITÝ MATERIÁL:

<b>Tělo ventilu:</b>	<b>slitina mosazi CW617N UNI EN 12165 - CB753S EN 1984</b>
<b>Vnitřní součástky:</b>	<b>slitina mosazi CW614N UNI EN 12164</b>
<b>Sedlo:</b>	<b>nerez ocel AISI 303</b>
<b>Hřídel:</b>	<b>slitina mosazi CW614N UNI EN 12164</b> <b>nerez ocel AISI 303<sup>2</sup></b>
<b>O-kroužky:</b>	<b>NBR 70 sh</b> <b>FP75N 70sh<sup>1</sup></b>
<b>Plochá těsnění:</b>	<b>Fasit Italy</b>
<b>Plastové součástky:</b>	<b>acetálová pryskyřice</b>

<sup>1</sup> Pouze rozměry 3" a 4" .

<sup>2</sup> Pouze rozměry od 1 1/4" do 4" .

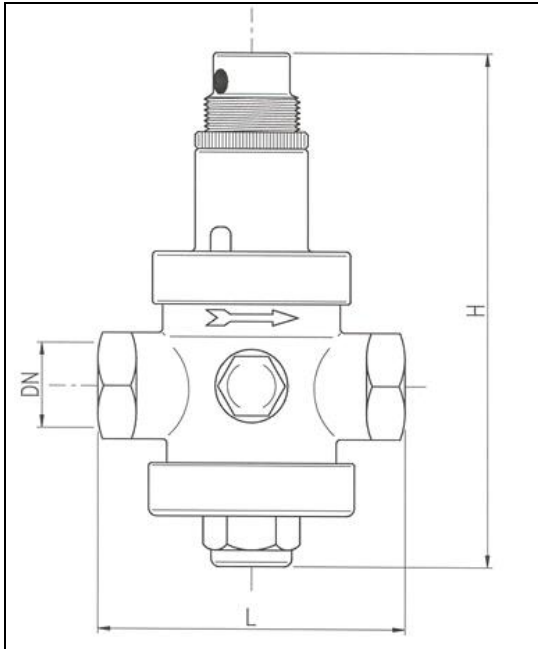
**ZÁKLADNÍ ROZMĚRY REDUKČNÍCH VENTILŮ EUROBRASS 143**

ARTIKL	DN	H	L
143.38	3/8"	120	75
143.12	1/2"	120	75
143.34	3/4"	150	85
143.33	1"	160	89
143.114	1" 1/4	220	125
143.112	1" 1/2	220	130
143.58	2"	250	138
143.160	2" 1/2	260	145
143.80	3"	285	177
143.100	4"	310	190

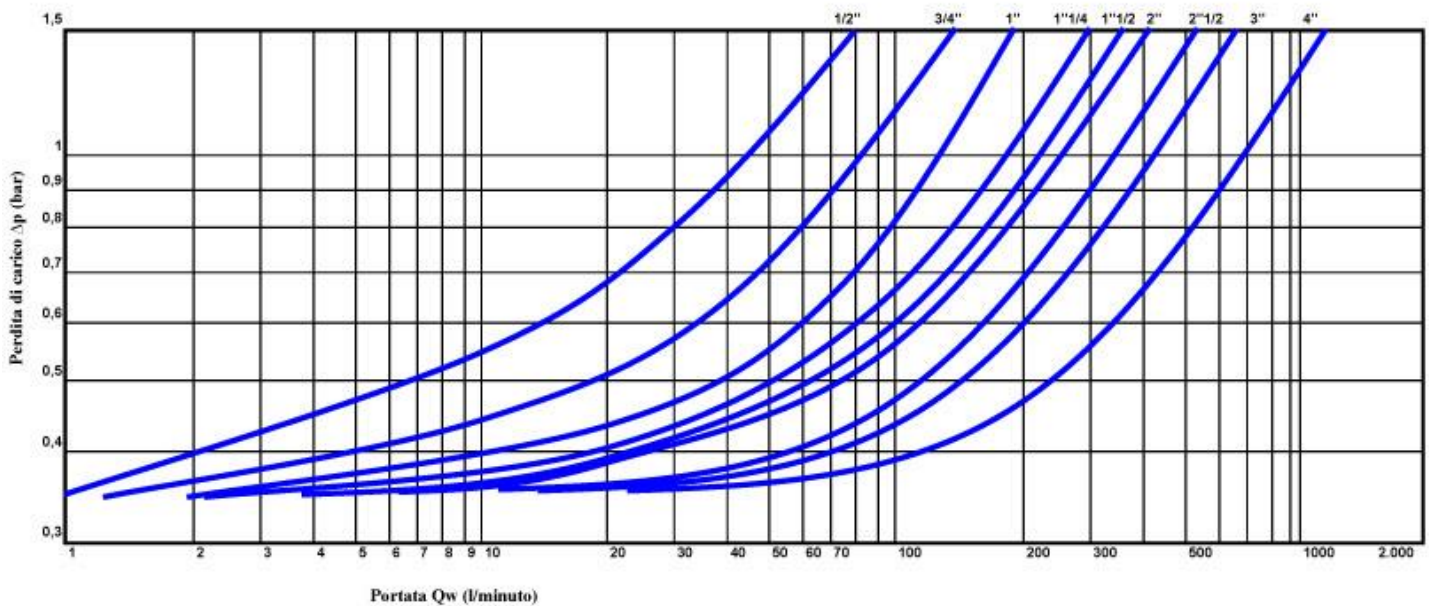
**GRAF PRŮTOKU A ODPOROVÝCH ZTRÁT:**
**DIAGRAMMA DI PORTATA E PERDITA DI CARICO - DISCHARGE AND HEADLOSS DIAGRAM  
SERIE EUROBRASS**

\*\* i dati relativi alla misura 4" sono stimati - 4" rates are estimated

## IDEÁLNÍ PRŮTOK REDUKČNÍCH VENTILŮ EUROBRASS 143

Pro lepší výběr redukčního ventilu, který se bude instalovat do systému, doporučujeme řídit se údaji uvedenými v následující tabulce. Jedná se o ideální rozsah průtoku pro bezproblémový a tichý provoz a nízké odporové ztráty redukčních ventilů EUROBRASS 143.

MODEL	ROZMĚR	IDEÁLNÍ PRŮTOK L/min	IDEÁLNÍ PRŮTOK m <sup>3</sup> /ora
EUROBRASS 143	3/8"	15 - 30	0,9 - 1,8
EUROBRASS 143	1/2"	20 - 50	1,2 - 3
EUROBRASS 143	3/4"	50 - 75	3 - 4,5
EUROBRASS 143	1"	75 - 95	4,5 - 6
EUROBRASS 143	1" 1/4	95 - 130	6 - 8
EUROBRASS 143	1" 1/2	110 - 140	7 - 8,5
EUROBRASS 143	2"	120 - 160	7,5 - 10
EUROBRASS 143	2" 1/2	140 - 180	8,5 - 11
EUROBRASS 143	3"	160 - 220	10 - 13,2
EUROBRASS 143	4"	200 - 260	12 - 15,6

## INSTALACE REDUKČNÍHO VENTILU

Na provoz redukčních ventilů série EUROBRASS 143 nemá gravitace žádný vliv a tudíž mohou být v systému instalovány do jakékoli polohy:

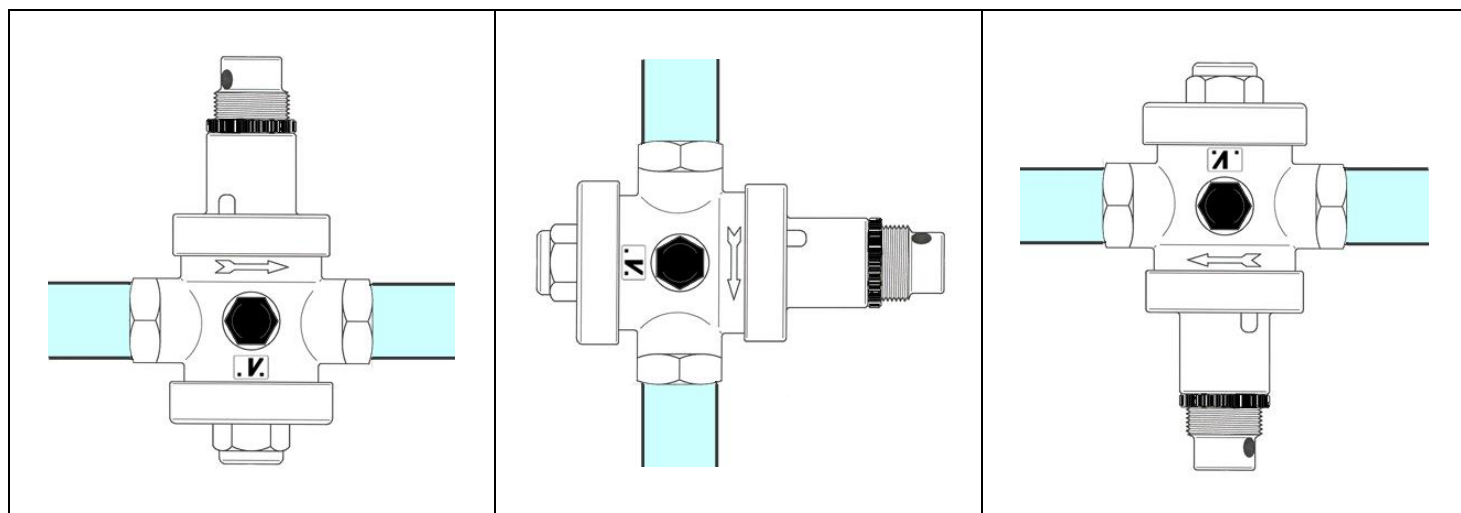

Redukční ventil může být poškozen nečistotami, které se vyskytují ve vodě a proto z důvodu jeho ochrany a také všech zařízení na výstupu systému (termostatické směšovací ventily, vodovodní baterie, sprchy, atd.) doporučujeme instalovat na vstupu redukčního ventilu samočistící filtr.

V případě, že je v systému na výstupu instalováno zařízení na výrobu teplé vody (kotel) či zásobník, mohou se objevit poruchy fungování redukčního ventilu zapříčiněné zvyšováním tlaku následkem zvýšeného objemu vody vysoké teploty. Tento problém můžete vyřešit tak, že mezi kotel a redukční ventil nainstalujete expanzní nádobu.

Dále doporučujeme instalovat do systému zařízení proti vodnímu rázu z důvodu ochrany vnitřních součástí redukčního ventilu.

Schéma doporučené montáže redukčního ventilu:

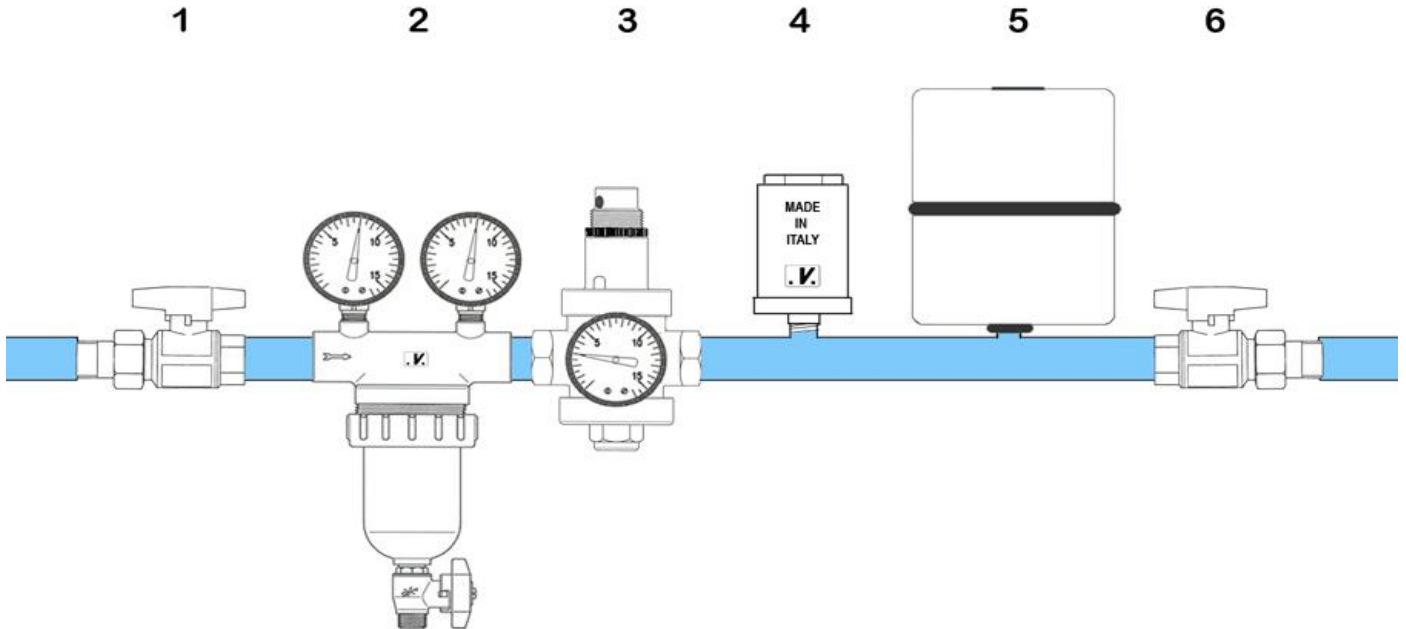

1 – UZAVÍRACÍ VENTIL  
2 – FILTR NEPTUN

3 – REDUKČNÍ VENTIL EUROBRASS  
4 – STOPSHOCK

5 – EXPANZNÍ NÁDOBA  
6 – UZAVÍRACÍ VENTIL

Je-li instalace provedená podle výše uvedeného schématu, ve vodovodním systému se nevyskytují téměř žádné poruchy.

## NASTAVENÍ TLAKU

Všechny redukční ventily Malgorani jsou před balením testovány na zkušebním zařízení a nastaveny na výstupní tlak 3 bary. Poté, co se redukční ventil nainstaluje do systému, je možné tlak na výstupu jednoduše upravit.

Chcete-li změnit tlak na výstupu, stačí povolit aretační kroužek a otáčet nastavovacím šroubem, viz obrázky. Otáčením ve směru hodinových ručiček se tlak na výstupu zvyšuje a naopak otáčením proti směru hodinových ručiček se tlak snižuje. Správné nastavení tlaku se provádí při uzavřeném systému.

