

CZ Obecné bezpečnostní pokyny

Přijatelné zatížení

Dodržujte pokyny výrobce u automobilu pro zatížení střechy. Příпустné zatížení se skládá z naložených předmětů, nosiče a hmotnosti boxu, která nesmí být nikdy překonána.

Příпустné zatížení boxu: 55 Kg.

Hmotnost střešního boxu: 11,54 Kg

Dbejte na skutečnost, že náklad musí být zajištěn proti posouvání, jeho těžiště musí být co nejnižší, rozprostřeno po celé ploše boxu, a poté upevněn pomocí (dvou stahovacích pásů, které nejsou součástí.

Box musí být správně uzavřen. Při přemisťování / ukládání předmětů s ostrými hranami, je vhodné jejich zakrýt, aby se zabránilo možnému poškození boxu.

Střešní box a jeho ovládání

Zkontrolujte, zda je zámek boxu (schránky) zavřený.

Dávejte pozor, pokud je vozidlo bez dozoru, je box volně přístupný.

Změněné jízdní podmínky - střešní box a jeho zatížení mohou změnit jízdní vlastnosti vozidla (citlivost na boční vítr, zatáčení a brzdění)! Dodržujte dopravní předpisy země, ve které jezdíte.

Obecné pokyny

Z bezpečnostních důvodů a z důvodu úspory spotřeby doporučujeme box odstranit, pokud se nepoužívá.

Zkontrolujte celkovou výšku vozidla, když je box namontován (například při vjezdu do garáže). Chcete-li se vyhnout vyššímu zdvihu, namontujte box správně ve směru jízdy.

Z bezpečnostních důvodů otvírejte / upravujte box ze strany spolujezdce.

Při namontovaném boxu není možné vjet do automatického mycího systému. Box čistěte vodou s přídatkem auto-šamponu. U jakéhokoli jiného mycího prostředku hrozí riziko negativního ovlivnění konzistence boxu. Je naprosto zakázáno box natírat, aby nedošlo k negativnímu ovlivnění konzistence boxu.

Bezpečnostní pokyny - poznámka k funkcím těsnosti (možné netěsnosti při čištění vodními tryskami a tlakovou párou, těsnost při jízdě).

Tento návod k použití musí být při předání střešního nosiče předán dalším uživateli.

Střešní nosič je demontován tak, aby po správné montáži a použití nemohlo dojít k poškození vozidla.

Montáž se provádí podle návodu k použití.

Všechny šroubové spoje a spojení mezi základními nosiči a namontovanými díly se před každou jízdou zkontrolují, zda pevně sedí, a v případě potřeby se dotáhnou.

Po přestávkách v jízdě, během nichž bylo vozidlo se střešním nosičem ponecháno bez dozoru, je třeba zkontrolovat pevnost a funkčnost všech volně přístupných upevňovacích prvků střešního nosiče a nákladu (kontrola na škodlivé vnější vlivy).

Montáž musí být provedena podle návodu k použití.

Při každé opětovné montáži střešního nosiče na střechu vozidla a po každém novém nákladu na střešním nosiči je třeba poprvé po krátké době jízdy (maximálně 30 km na nerovných silnicích nebo 50 km na běžných silnicích) zkontrolovat pevnost upevnění a v případě potřeby je znovu utáhnout. Zejména při delších jízdách je třeba v pravidelných intervalech - nejpozději však do 500 km - kontrolovat pevné uchycení šroubových spojů mezi střešním nosičem a střechou vozidla a v případě potřeby je dotáhnout. Na nerovných silnicích se kontrola šroubového spoje opakuje po 2 hodinách jízdy.

Upozorňujeme, že jízdní vlastnosti se mění v závislosti na přepravovaném nákladu.

Pokud je to možné, je třeba se vyhnout prudkému brzdění, prudkému rozjezdu a rychlému průjezdu zatáčkou.

Při přepravě předmětů na střeše musí být rychlost přizpůsobena objektivním podmínkám, jako je stav vozovky, povrch vozovky, boční vítr, celková úroveň provozu atd. Doporučuje se orientační rychlost.

SK Všeobecné bezpečnostné pokyny

Prijateľné zaťaženie

Dodržujte pokyny výrobcu pri automobile na zaťaženie strechy. Prijateľné zaťaženie sa skladá z naložených predmetov, nosiča a hmotnosti boxu, ktorá nesmie byť nikdy prekonalá.

Prijateľné zaťaženie boxu: 55 Kg.

Hmotnosť strešného boxu: 11,54 Kg

Dbajte na skutočnosť, že náklad musí byť zaisťovaný proti posúvaniu, jeho ťažisko musí byť čo najnižšie, rozprestreté po celej ploche boxu, a potom upevnený pomocou (dvoch stahovacích pásov, ktoré nesú súčasťou).

Box musí byť správne uzavretý. Pri premiestňovaní/ukladaní predmetov s ostrými hranami, je vhodné ich zakrytie, aby sa zabránilo možnému poškodeniu boxu.

Strešný box a jeho ovládanie

Skontrolujte, či je zámok boxu (schránky) zatvorený.

Dávajte pozor, ak je vozidlo bez dozoru, je box voľne prístupný.

Zmenené jazdné podmienky - strešný box a jeho zaťaženie môžu zmeniť jazdné vlastnosti vozidla (citlivosť na bočný vietor, zatáčanie a brzdenie)! Dodržujte dopravné predpisy krajiny, v ktorej jazdíte.

Všeobecné pokyny

Z bezpečnostných dôvodov a z dôvodu úspory spotreby odporúčame box odstrániť, pokiaľ sa nepoužíva.

Skontrolujte celkovú výšku vozidla, keď je box namontovaný (napríklad pri vjazde do garáže). Ak sa chcete vyhnúť vyššiemu zdvihu, namontujte box správne v smere jazdy.

Z bezpečnostných dôvodov otvárajte / upravujte box zo strany spolujazdca.

Pri namontovanom boxe nie je možné vojsť do automatického umývacieho systému. Box čistite vodou s prídavkom auto-šampónu. Pri akomkoľvek inom umývacom prostriedku hrozí riziko negatívneho ovplyvnenia konzistencie boxu. Je úplne zakázané box natierať, aby nedošlo k negatívne ovplyvneniu konzistencie boxu.

Bezpečnostné pokyny - poznámka k funkciám tesnosti (možné netesnosti pri čistení vodnými tryskami a tlakovou parou, tesnosť pri jazde).

Tento návod na použitie musí byť pri odovzdaní strešného nosiča odovzdaný ďalším užívateľom.

Strešný nosič je demontovaný tak, aby po správnej montáži a použití nemohlo dôjsť k poškodeniu vozidla.

Montáž sa vykonáva podľa návodu na použitie.

Všetky skrutkové spoje a spojenie medzi základnými nosičmi a namontovanými dielmi sa pred každou jazdou skontrolujú, či pevne sedia, av prípade potreby sa dotiahnu.

Po prestávkach v jazde, počas ktorých bolo vozidlo so strešným nosičom ponechané bez dozoru, je potrebné skontrolovať pevnosť a funkčnosť všetkých voľne prístupných upevňovacích prvkov strešného nosiča a nákladu (kontrola na škodlivé vonkajšie vplyvy).

Montáž musí byť vykonaná podľa návodu na použitie.

Pri každej opätovnej montáži strešného nosiča na strechu vozidla a po každom novom náklade na strešnom nosiči je potrebné prvýkrát po krátkom čase jazdy (maximálne 30 km na nerovných cestách alebo 50 km na bežných cestách) skontrolovať pevnosť upevnenia av prípade potreby ich znovu utiahnuť. Najmä pri dlhších jazdách je potrebné v pravidelných intervaloch – najneskôr však do 500 km – kontrolovať pevné uchycenie skrutkových spojov medzi strešným nosičom a strechou vozidla av prípade potreby ich dotiahnuť. Na nerovných cestách sa kontrola skrutkového spoja opakuje po 2 hodinách jazdy.

Upozorňujeme, že jazdné vlastnosti sa menia v závislosti od prepravovaného nákladu.

Pokiaľ je to možné, je potrebné sa vyhnúť prudkému brzdению, prudkému rozjazdu a rýchlemu prejazdu zákrutou.

Pri preprave predmetov na streche musí byť rýchlosť prispôbená objektivným podmienkam, ako je stav vozovky, povrch vozovky, bočný vietor, celková úroveň prevádzky atď. Odporúča sa orientačná rýchlosť.

RACCOLTA DIFFERENZIATA

Verifica le disposizioni del tuo comune.

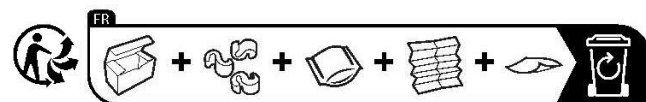

ISTRUZIONI PER IL MONTAGGIO

Instructions for the assembly

Art. **BA32U**

CZ-doporučeno
SK-odporúčané

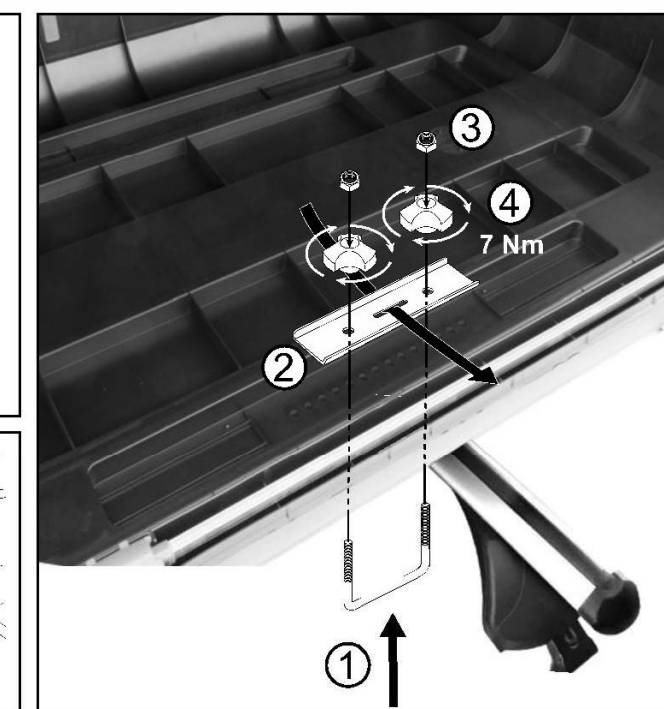
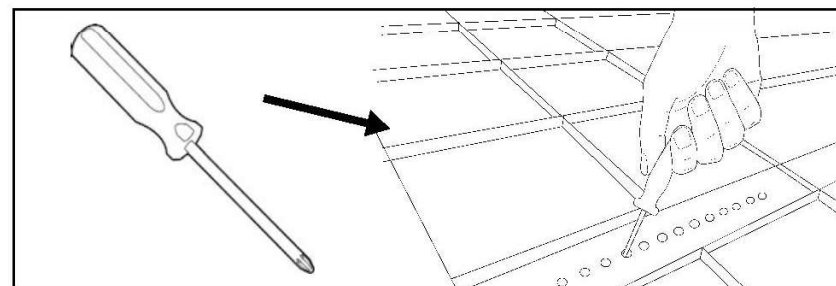
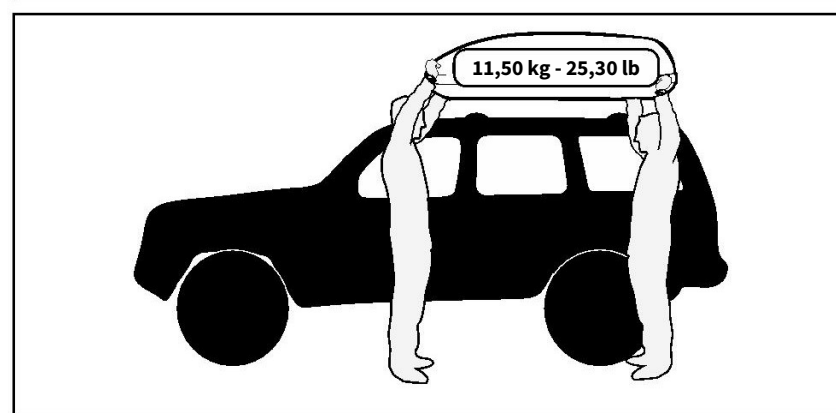
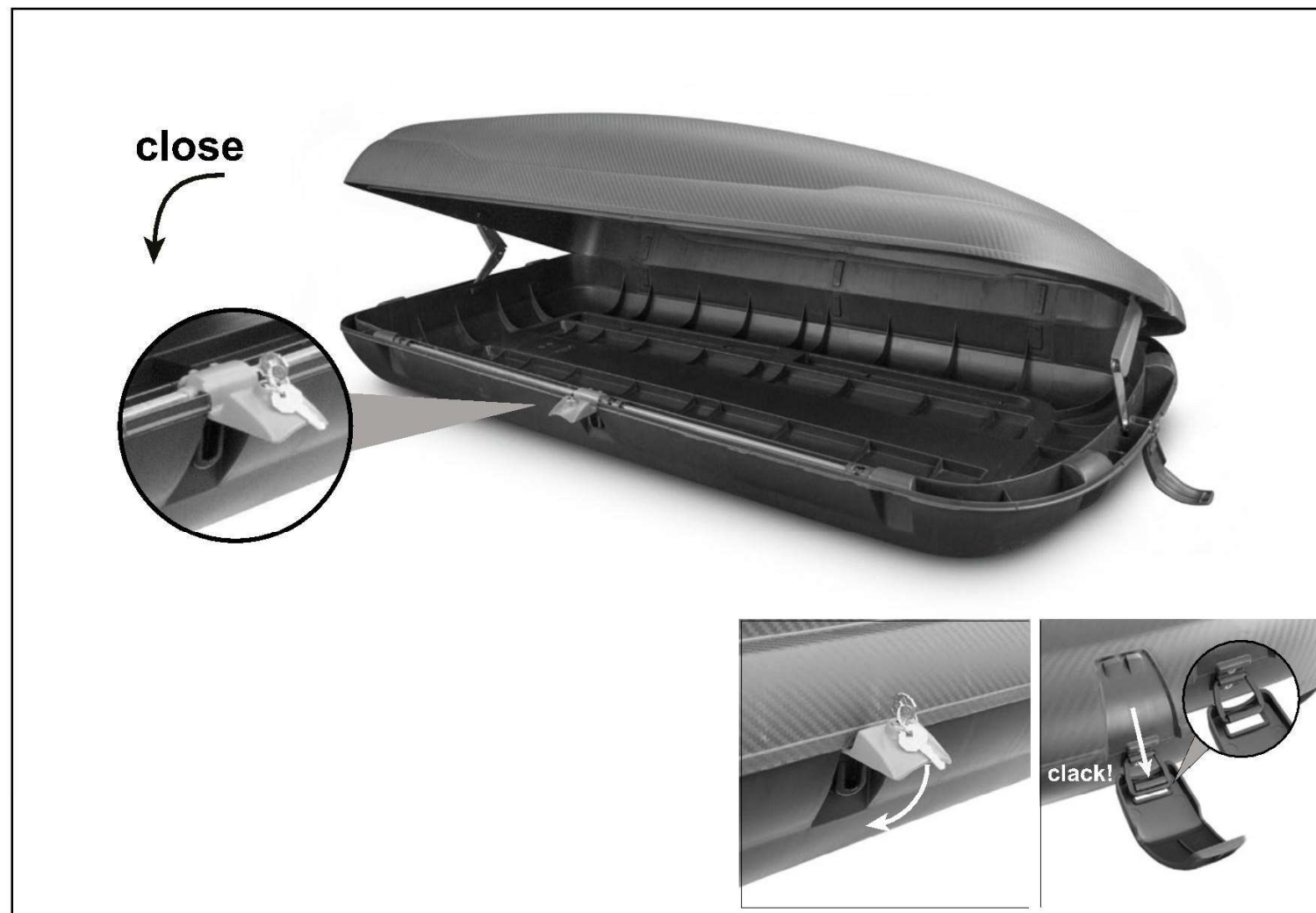
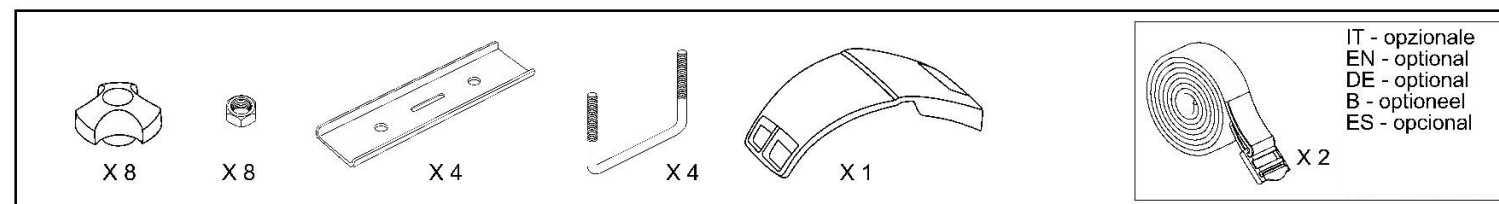



ISTRUZIONI PER L'USO

Instructions for use

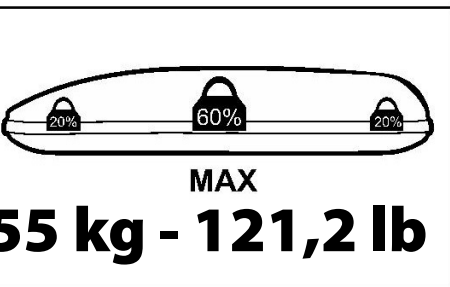
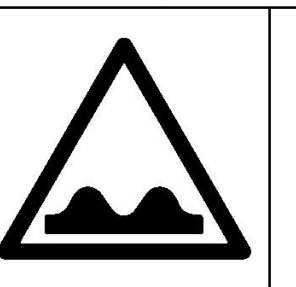
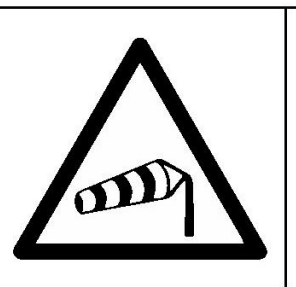
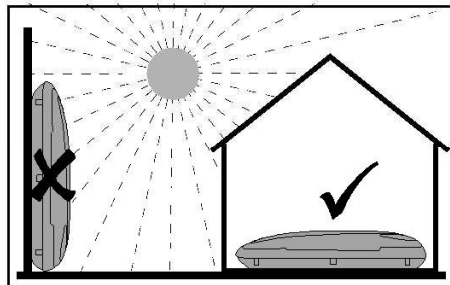
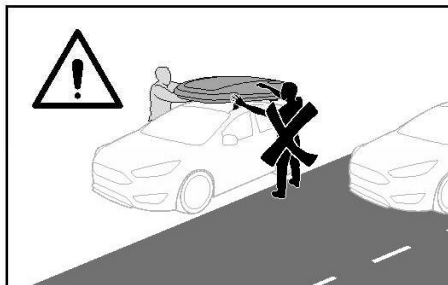
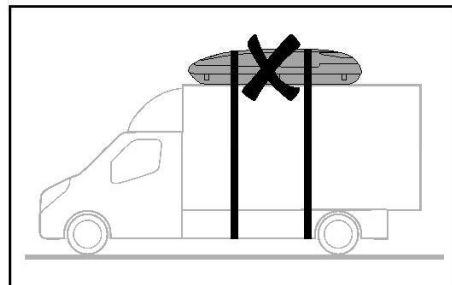
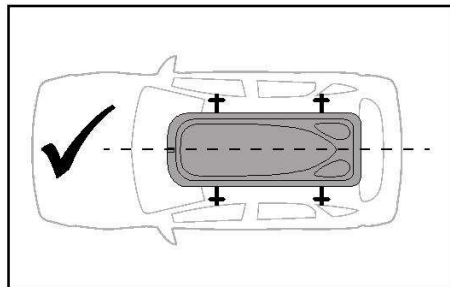
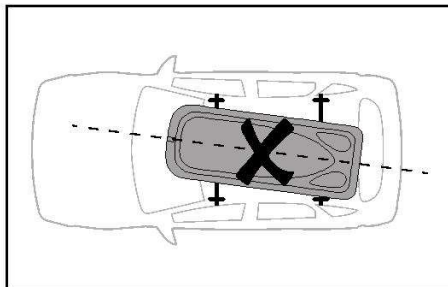
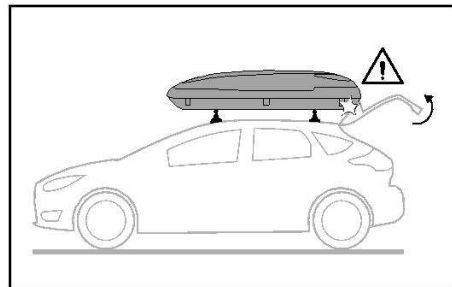
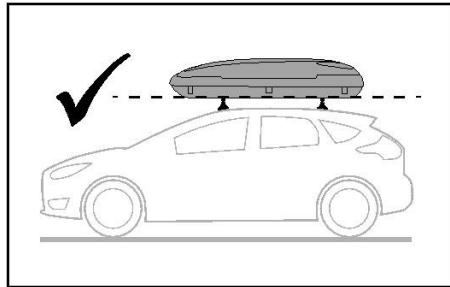
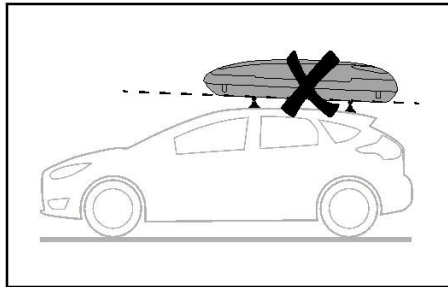
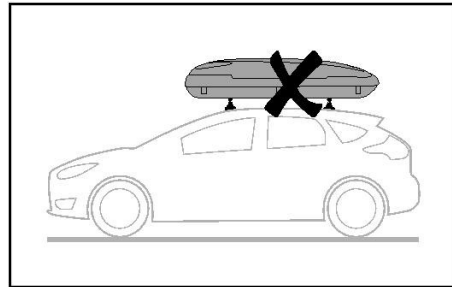
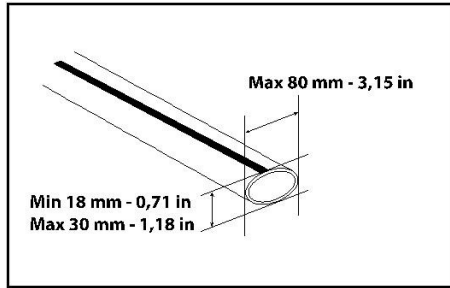
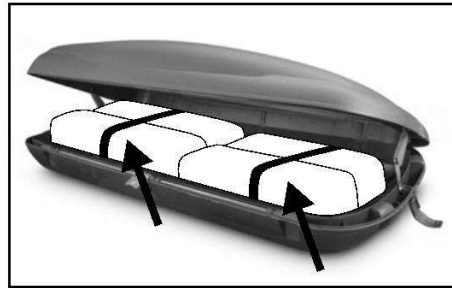

IT - Indicazioni generali e per la sicurezza

Carico consentito - Sono da rispettare le indicazioni del costruttore per quanto riguarda il carico sul tetto del veicolo. Il carico consentito è costituito dall'insieme degli oggetti caricati, dal peso proprio delle barre portatutto e del box e **non deve mai essere superato**.

Carico max. del box: **55 Kg**.

Peso del box tetto: **11.54 Kg**.

Il carico dovrebbe avere il baricentro più basso possibile ed essere distribuito su tutta la superficie del piano del box e quindi fissato con le due cinghie. Si deve poter chiudere il coperchio del box senza alcuno sforzo. Nel caso di trasporto di oggetti con spigoli vivi si consiglia la loro copertura per evitare danni al box.

Controllo del box e del suo fissaggio - Assicuratevi che la serratura del box sia chiusa. Controllate il fissaggio corretto delle barre portatutto e del box una prima volta dopo un breve percorso ed in seguito ad intervalli opportuni, dipendenti dal fondo stradale. Si consiglia di tenere a portata di mano gli attrezzi di montaggio. Prestare attenzione se il veicolo è incustodito, il portapacchi è liberamente accessibile.

Condizioni di guida modificate - Il box tetto ed il suo carico possono modificare la tenuta di strada del vostro veicolo (sensibilità al vento laterale, tenuta in curva ed in frenata ! Seguire le norme sulla circolazione stradale del paese in cui si circola.

Indicazioni generali

- Per questioni di sicurezza e di risparmio di consumo si consiglia di togliere il box quando non serve. Tenete conto dell'aumento dell'altezza totale del veicolo con il box (p.e. quando entrate nel box/garage).

- Per evitare una maggiore portanza occorre fissare il box senza angolo di incidenza in direzione di marcia.

- Il carico e lo scarico del box dovrebbe avvenire dal lato passeggero per questioni di sicurezza.

- Non è consentito l'ingresso in un impianto di lavaggio automatico. La pulizia del box può essere effettuata con acqua addizionata di shampoo per auto. Tutti gli altri prodotti di pulizia possono modificare negativamente la consistenza del box. Inoltre è vietata la verniciatura del box (ove non espressamente indicato in quanto influisce negativamente sulla sua consistenza).

Avvertenze di sicurezza - Nota sulle funzioni a tenuta (possibili perdite durante la pulizia con getti d'acqua e pressione del vapore, prestazioni a tenuta durante la guida. Queste istruzioni per l'uso devono essere consegnate ad altri utenti in caso di consegna del portapacchi.

Il portapacchi è progettato in modo tale da non provocare danni al veicolo dopo il corretto montaggio e utilizzo.

Il montaggio deve essere eseguito secondo le istruzioni per l'uso.

Tutte le giunzioni e i collegamenti imbullonati tra i supporti di base e le parti montate devono essere controllati per verificarne l'aderenza prima di ogni viaggio e, se necessario, riserrati.

Dopo le pause di guida, durante le quali il veicolo con portapacchi è rimasto incustodito, è necessario controllare la solidità e la funzionalità di tutti i fissaggi liberamente accessibili del portapacchi e del carico (controllo per influenze esterne dannose).

Il montaggio deve essere eseguito secondo le istruzioni per l'uso.

Ogni volta che i portapacchi vengono rimontati sul tetto del veicolo e dopo ogni nuovo carico sul portapacchi, controllare per la prima volta che il portapacchi e il carico siano fissati saldamente dopo un breve tempo di viaggio (massimo 30 minuti su strada sconnessa o 50 km su strada normale e riserrato, se necessario. In particolare durante i viaggi più lunghi, i collegamenti a vite tra il portapacchi e il tetto del veicolo devono essere controllati a intervalli regolari, ma non oltre 500 km, per un fissaggio saldo e riserrati, se necessario. Su strade sconnesse, un'ispezione della connessione bullonata deve essere ripetuta rispettivamente dopo 2 ore di viaggio.

Si noti che le prestazioni di guida cambiano a seconda del carico trasportato.

Frenate improvvise, partenze brusche e curve veloci devono essere evitate ove possibile.

La velocità deve essere adattata alle condizioni oggettive come lo stato della strada, il manto stradale, le condizioni del vento laterale, i livelli generali di traffico ecc. durante il trasporto di oggetti sul tetto. Si consiglia una velocità adeguata.

EN - General Safety Instructions

Admitted load - Comply with the manufacturer's instructions as for the car roof load. The admitted load consists of the loaded objects, the carrier and the box weight, never to overcome.

Admitted load: **55 Kg**.

Roof box weight: **11.54 Kg**.

Reference to the fact that the load shall be secured against slippage, the load centre of gravity must be as low as possible, spread on the entire box surface, then fitted by means of the two available belts. The box cover is to be suitably closed. When moving objects with sharp edges, it would be advisable to cover them as to avoid possible damages to the box.

Box and its fitting control - Check that the box lock is closed.

Check the correct carrier and box fitting, first of all after a short drive, and then at suitable intervals, according to the road conditions. It is advisable to have everything necessary within reach. Pay attention if the vehicle is unattended, the roof rack is freely accessible.

Modified driving conditions - The roof box and its load can modify the car road holding (lateral wind sensitivity, bending and braking holding !

Follow the road traffic regulations of the country in which you are driving.

General instructions

- For safety reasons and to save in terms of consumptions, it is advisable to remove the box when it is not used.

- Check the car total height when the box is fitted (for example when entering into the garage).

- To avoid a higher lift, fit the box without cast in the ride direction.

- For safety reasons, remove the box from the passenger side.

- It is not possible to enter an automatic washing system when the box is fitted. Clean the box using water added with car shampooing. Any different washing product, risks of negatively affecting the box consistence. It is absolutely forbidden to paint the box not to negatively affecting the box consistence.

Safety notes - Note on leakproof functions (possible leaks when cleaning with water jets and with steam pressure, leakproof performance during driving

These instructions for use shall be handed over to other users if handing over the roof rack.

The roof rack is designed so that no damage to the vehicle can result after proper assembly and use.

The assembly shall be carried out according to the instructions for use.

All bolted joints and connections between the base carriers and mounted parts shall be checked for firm fit before each journey and retightened, if necessary.

After driving breaks, in which the vehicle with roof rack has been left unattended, all freely accessible attachments of the roof rack and the load should be checked for strength and functionality (inspection for damaging external influence).

The assembly shall be carried out according to the instructions for use.

Each time roof racks are reassembled on the vehicle roof and after each new load on the roof rack, the roof rack and load shall be checked for firm attachment for the first time after a short travel time (maximum 30 minutes on rough road or 50 km on normal road) and retightened, if necessary. In particular during longer drives, the bolted joints between the roof rack and vehicle roof shall be checked for firm attachment at regular intervals - but no later than 500 km - and retightened, if necessary. On rough roads, an inspection of the bolted connection shall be repeated after 2 hours travel respectively.

Note that the driving performance changes depending on the load transported.

Sudden braking, abrupt starting off and rapid cornering shall be avoided where possible.

The speed shall be adapted to the objective conditions such as road state, road surfacing, side wind conditions, general traffic levels etc. when transporting items on the roof. A guide speed is recommended.

ES - Indicaciones generales y para la seguridad

Carga permitida - Hay que respetar las indicaciones del fabricante con respecto a la carga en el techo del vehículo. La carga permitida está formada por el conjunto de los objetos cargados, por el peso propio del portatodo y del box y **nunca tiene que ser superado**.

Carga permitida: **55 Kg**.

Peso del box techo: **11.54 Kg**.

La carga tendría que tener el baricentro lo más bajo posible y estar distribuida encima sobre toda la superficie del plano del box y estar fijado con las dos correas. La tapa del box se tiene que poder cerrar sin ningún esfuerzo. En caso de transporte de objetos con aristas agudas, se aconseja taparlas para evitar daños al box.

Control del box e de su fijación - Asegurarse de que la cerradura del box esta cerrada. Controlar la correcta fijación del portatodo y del box una primera vez después de un breve recorrido y luego a intervalos oportunos, según la condición de la calzada, se aconseja tener al alcance las herramientas de montaje. Preste atención si el vehículo está desatendido, la baca es de libre acceso.

Condiciones de conducción modificadas - ¡El box techo y su carga pueden modificar estabilidad de su vehículo (sensibilidad al viento lateral, estabilidad en curva y al frenar ! Respete las normas de tráfico por carretera del país por el que conduce.

Indicaciones generales

- Por cuestiones de seguridad y de ahorro de consume, se aconseja remover al box cuando no sirve.

- Hay que tener en cuenta el aumento de la altura total del vehículo con el box (por ej. cuando se entra en el garaje).

- Para evitar una mayor sustentación hay que fijar el box sin ángulo de incidencia en dirección de marcha.

- La carga y la descarga del box tendrían que ser efectuadas por el lado pasajero por cuestiones de seguridad.

- No está consentida la entrada en una instalación de lavado automático. La limpieza del box se puede efectuar con agua y champú para coches. Todos los demás productos de limpieza pueden modificar negativamente la consistencia del box. Además, está prohibido barnizar el box ya que esto influye negativamente sobre su consistencia.

DE - DIN 75302: Sicherheitshinweise und allgemeine Informationen / Safety Instructions

Zulässige Dachlast - Beachten Sie bitte die Angaben des Fahrzeugherstellers über die zulässige Dachlast. Die zulässige Dachlast setzt sich aus der Beladung, dem Eigengewicht des Dachlastträgers und der Dachbox zusammen und darf nie **überschritten** werden.

Zulässige Tragfähigkeit: **55 Kg**.

Gewicht der Box Dach: **11.54 Kg**.

Die Beladung sollte mit möglichst niedrigem Schwerpunkt gleichmäßig auf die Ladefläche in der Box verteilt und mit Zurrgurten befestigt sein. Beachten Sie unbedingt, dass sich die Haube der Dachbox immer ohne Kraftanstrengung schließen lassen muß! Bei Transport von Gegenständen mit spitzen Kanten, sollten diese Kanten abgedeckt werden um Beschädigungen der Box zu vermeiden.

Kontrolle der Dachbox und der Befestigung - Vergewissern Sie sich, daß die Verschlüsse der Dachbox geschlossen sind.

Kontrollieren Sie bitte nach kurzer Fahrstrecke erstmals und in angemessenen Zeitabständen, abhängig von der Fahrbahn, erneut die Dachlastträger - und Dachboxbefestigung. Hierzu sollten Sie, sofern benötigt, das Montagewerkzeug in Griffweite mit sich führen. Achtung, wenn das Fahrzeug unbeaufsichtigt ist, ist der Dachbox frei zugänglich.

Verändertes Fahrverhalten - Auf Grund der Dachbox und der Beladung kann sich das Fahrverhalten Ihres Fahrzeugs (Seitenwind-dempfindlichkeit, Kurven- und Bremsverhalten) ändern!

Beachten Sie die Straßenverkehrsordnung des Landes, in dem Sie fahren.

Allgemeines

- Aus Sicherheitsgründen und auf Grund der Energieeinsparung sollte die Dachbox bei Nichtbenutzung vom Fahrzeug abgenommen werden.

- Beachten Sie die durch die Beladung veränderte Gesamthöhe des Fahrzeugs (speziell bei der Einfahrt in Garagen).

- Die Dachbox ist zur Vermeidung erhöhter Auftriebskräfte in Fahrtrichtung ohne Anstellwinkel zu montieren.

- Das Be- und Entladen der Dachbox sollte aus Sicherheitsgründen möglichst von der Beifahrerseite aus erfolgen.

- Die Einfahrt in eine automatische Waschanlage mit montierter Dachbox ist nicht zulässig. Die Box kann mit Wasser, Zusatz von Auto-Shampoo, gereinigt werden. Alle anderen Reinigungsmittel können die Festigkeit der Dachbox negativ beeinflussen. Ebenso kann die Lackierung der Box die Festigkeit der verwendeten Werkstoffe negativ beeinflussen und ist somit nicht zulässig.

Sicherheitshinweise - Hinweis zu Dichtfunktionen (mögliche Undichtigkeiten beim Reinigen mit Wasserstrahl und mit Dampfdruck, ausfallsicheres Verhalten während der Fahrt. Diese Gebrauchsanweisung ist anderen Benutzern bei Übergabe des Dachträgers auszuhandigen.

Der Dachträger ist so konstruiert, dass bei sachgemäßer Montage und Verwendung keine Schäden am Fahrzeug entstehen können.

Die Montage erfolgt gemäß Gebrauchsanweisung.

Alle Schraubverbindungen und Verbindungen zwischen Grundträgern und Anbauteilen sind vor jeder Fahrt auf festen Sitz zu prüfen und ggf. nachzuziehen.

Nach Fahrpausen, in denen das Fahrzeug mit Dachträger unbeaufsichtigt gelassen wurde, sind alle frei zugänglichen Befestigungen des Dachträgers und der Ladung auf Festigkeit und Funktion zu prüfen (Prüfung auf schädliche äußere Einwirkung).

Die Montage erfolgt gemäß Gebrauchsanweisung.

Bei jeder erneuten Montage von Dachträgern auf dem Fahrzeugdach und nach jeder neuen Beladung des Dachträgers sind Dachträger und Beladung nach kurzer Fahrzeit (maximal 30 Minuten bei Schlechtweg oder 50 km auf normaler Straße) erstmalig auf festen Sitz zu prüfen und ggf. nachgezogen werden. Insbesondere bei längeren Fahrten sind die Schraubverbindungen zwischen Dachträger und Fahrzeugdach in regelmäßigen Abständen - spätestens jedoch nach 500 km - auf festen Sitz zu prüfen und ggf. nachzuziehen. Auf unebenen Straßen ist eine Überprüfung der Schraubverbindung nach jeweils 2 Stunden Fahrt zu wiederholen.

Beachten Sie, dass sich die Fahrleistung je nach transportierter Last ändert.

Plötzliches Bremsen, abruptes Anfahren und schnelle Kurvenfahrten sind nach Möglichkeit zu vermeiden.

Beim Transport von Gegenständen auf dem Dach ist die Geschwindigkeit den objektiven Bedingungen wie Straßenzustand, Straßenbelag, Seitenwindverhältnissen, allgemeinem Verkehrsaufkommen usw. anzupassen. Eine angemessene Fahrgeschwindigkeit wird empfohlen.